

DISPLAY CATALOG No.5





CONTENTS



M-TRUSS

エムトラス

P. 1-3

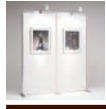

ALPA / α PANEL

アルパ / アルファパネル

P. 4-5



DISPLAY PANEL

ディスプレイパネル

P. 6-7



NS series

エヌエスシリーズ

P. 8-17



PANET Silver

パネットシルバー

P. 18-19



PANET

パネット

P. 20-21



FREET

フリート

P. 22-23



TRANSER II

トランサー2

P. 24-25



ATHLE

アスレ

P. 26-27



Unit Frame Series

ユニットフレームシリーズ

P. 28-31



WHITE ROOTS

ホワイトルーツ

P. 32-33

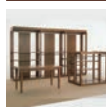

ROOTS

ルーツ

P. 34-35



ANNUAL

アニュアル

P. 36-38



FOREST

フォレスト

P. 39-40



ALUMER

アルマー

P. 41-43



DF SERIES

DFシリーズ

P. 44-47



ベルニーシリーズ

P. 48-51



CR4 ハンガーラック

シーアールフォー

P. 52

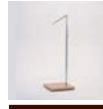

CR1 傾斜ラック

シーアールワン

P. 53



CR2 2WAY 傾斜ラック

シーアールツー

P. 53



ハンガーラック・円形ハンガーラック

P. 54



WORK RACK 900

ワークラック 900

P. 55



WORK RACK 1200

ワークラック 1200

P. 55



WORK RACK NEO

ワークラック ネオ

P. 56-59



NEO SILVER POLE

ネオシルバーポール

P. 60-61



CARO

カロ

P. 62-63



MOKUTEEL

モクテール

P. 64-65



GEM

ジェム

P. 66-67



LOG II

ログ2

P. 68-69



ウッドユニットポール

P. 70-71



SHARL III

シャーレル3

P. 72



ユニットラック

P. 73



クロームポール・ネオユニットポール

P. 73



























コの字型ディスプレイツール

























P. 74-75

CONTENTS















































	CT4 テーブル シーティーフォー	P. 76		PANEL STAND パネルスタンド	P. 88
	BASIC TABLE ベーシックテーブル	P. 77		CATALOG RACK STAND カタログラックスタンド	P. 88
	LIGHT-TABLE ライトテーブル	P. 78		ミラー	P. 89
	UNIBLE ユニブル	P. 78		ポールパーティーション	P. 89
	サンユニットテーブル	P. 79		箱型フィッティングルーム	P. 90
	BASIC TABLE II ベーシックテーブル2	P. 79		スタックワゴン・キャンバスワゴン・平台	P. 91
	サテラテーブル	P. 79		アームスポットライト ・LED アームスポットライト	P. 92
	MULTISTABLE マルチステーブル	P. 80-81		フロアスタンドライト・スポットライト	P. 92
	BASIC STAGE・LIGHT-STAGE 折りたたみステージ	P. 82		棚下照明・電材	P. 93
	LUMIFLOOR ルミフロアー	P. 83		Tsutsu Saikoro・300mm Cube ・Light-Cube・Acrylics Cube 筒サイコロ・300角キューブ・ライトキューブ・アクリルキューブ	P. 94
	ネットプレイス	P. 84		ハンガー・子供ハンガー・ブランコハンガー	P. 95
	トラスト	P. 84		小備品	P. 96
	キャネット	P. 85		ポップスタンド	P. 96
	イス	P. 86		SHOSE STAND シューズスタンド	P. 97
	角テーブル・丸テーブル・会議テーブル	P. 86		ACCESORY STAND アクセサリースタンド	P. 97
	受付カウンター	P. 87		MINI TABLE ミニテーブル	P. 97
	案内看板	P. 87		G ケース	P. 98

CONTENTS

	SYMPHONY シンフォニー	P. 100-101
	SHALONE シャロン	P. 102
	SYLVIE シルヴィ	P. 103
	VINIA ヴィーナ	P. 104
	華 ハナ	P. 105
	ARIDA アリーダ	P. 106
	KAREN カレン	P. 107
	CARLA カーラ	P. 108
	KATIA カティア	P. 109
	JUDY ジュディ	P. 110
	FELLOWS フェローズ (婦人)	P. 111
	FREED フレッド	P. 112
	PASCAL パスカル	P. 113
	KEN ケン	P. 114
	FELLOWS フェローズ (紳士)	P. 115
	MATURE マチュア	P. 116
	HAPPY JUNIOR ハッピージュニア	P. 117
	FAIRY JUNIOR フェアリージュニア	P. 118-119
	TART (ナチュラルヘア) タルト	P. 120
	TART (ハードヘア) タルト	P. 121
	HAPPY KID'S ハッピーキッズ3歳	P. 122
	HAPPY KID'S ハッピーキッズ5歳	P. 123
	HAPPY KID'S ハッピーキッズ7歳	P. 124
	HAPPY KID'S ハッピーキッズ9歳	P. 125

	MARRY-1 マリー1	P. 126-127
	MARRY-2 マリー2	P. 128
	MARRY-3 マリー3	P. 129-131
	彩 (ナチュラルヘア) サイ	P. 132
	彩 (ハードヘア) サイ	P. 133
	ERIE エリー	P. 134
	BELL ベル	P. 135
	JILL ジル	P. 136
	BOB ボブ	P. 137
	ALYSON アリソン	P. 138-141
	TYSON タイソン	P. 142-145
	YOGA ヨガ	P. 146
	ATHLETIC アスレチック	P. 147
	CLAP クラブ	P. 148
	WALKING ウォーキング	P. 148
	JOGGING ジョギング	P. 149
	RUNNING (婦人) ランニング (婦人)	P. 150-151
	RUNNING (紳士) ランニング (紳士)	P. 152-153
	BASEBALL ベースボール	P. 154
	SOCCER サッカー	P. 155
	ARTISTIC SWIMMING アーティスティックスイミング	P. 156
	RUGBY ラグビー	P. 157
	BASKETBALL バスケットボール	P. 157
	SNOW BOARD スノーボード	P. 157

CONTENTS

	TENNIS テニス	P. 158-159		SLIM SILHOUETTE-LINE 婦人スリムシルエットライン	P. 202
	GOLF ゴルフ	P. 160		SLIM SILHOUETTE-LINE 紳士スリムシルエットライン	P. 203
	VOLLEY BALL バレーボール	P. 161		REMOVELESS MANNEQUINS リムーブレスマネキン	P. 204-205
	STRETCH LIFE ストレッチライフ	P. 162-163		SILHOUETTE-LINE 婦人シルエットライン	P. 206
	STEP STREET DANCE (婦人) ステップストリートダンス (婦人)	P. 164-165		SILHOUETTE-LINE 紳士シルエットライン	P. 207
	STEP STREET DANCE (紳士) ステップストリートダンス (紳士)	P. 166-167		YOUNG SILHOUETTE-LINE ヤングシルエットライン	P. 208-209
	STEP STREET DANCE (ガール & ボーイ) ステップストリートダンス (ガール & ボーイ)	P. 168-169		PRIM プリム	P. 210
	ACTIVE FLEXIBLE DOLL (婦人) アクティブフレキドール (婦人)	P. 170-171		CYL シール	P. 210
	ACTIVE FLEXIBLE DOLL (紳士) アクティブフレキドール (紳士)	P. 172-173		BILL & ELLE ビルアンドエル	P. 211
	PEACH ピーチ	P. 174-177		INNER-BODIES (婦人) インナーボディズ (婦人)	P. 212
	LAUREN ローレン	P. 178-181		INNER-BODIES (紳士) インナーボディズ (紳士)	P. 213
	SYMPHONY SIMPLE シンフォニー シンプル	P. 182-183		スタンドボディ (婦人・紳士) スタンドボディ (婦人・紳士)	P. 214
	FWS-1 エフ・ダブリュ・エス・ワン	P. 184-185		卓上ボディ (婦人・紳士) 卓上ボディ (婦人・紳士)	P. 215
	CELL セル	P. 186		ボディベビー・ボディ子供	P. 216
	RIM リム	P. 187		ボディスタンド	P. 217
	NANO ナノ	P. 188-191		電飾トルソー	P. 218
	SIM シム	P. 192-193		CAP STAND キャップスタンド	P. 219
	MEW SILHOUETTE-LINE-F 婦人ミュー シルエットライン抽象ヘッドマネキン	P. 194		HAND STAND ハンドスタンド	P. 219
	MEW SILHOUETTE-LINE-F 紳士ミュー シルエットライン抽象ヘッドマネキン	P. 195		SOCKS DISPLAY ソックスディスプレイ	P. 220
	SILHOUETTE-LINE-F 婦人シルエットライン抽象ヘッドマネキン	P. 196		足型	P. 220
	SILHOUETTE-LINE-F 紳士シルエットライン抽象ヘッドマネキン	P. 197		5本指足型	P. 220
	YOUNG SILHOUETTE-LINE-F ヤングシルエットライン-エフ	P. 198-199		サンダル 婦人・紳士	P. 221
	MEW SILHOUETTE-LINE 婦人ミュー シルエットライン	P. 200		サンダル 子供	P. 221
	MEW SILHOUETTE-LINE 紳士ミュー シルエットライン	P. 201			

DISPLAY FIXTURES



M TRUSS

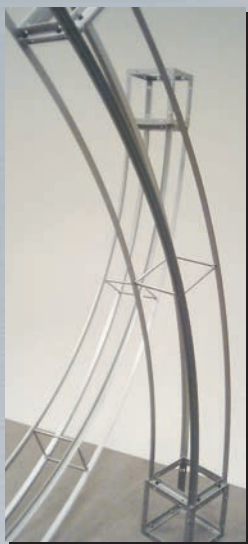

M-TRUSS(M-トラス)

スリムで無駄をはぶいた200角の電飾トラスは、そこに明るく洗練された質の高い光の空間を作り上げます。カラー照明や、グラフィックなどと組み合わせると、より効果的に商品テイストや空間イメージに合わせた演出が可能です。

光りの柱でデザインしてみませんか、あなたのイメージが限りなく広がります。



什器

光の柱で簡単に展示ゾーンのメインタワーが構成できます。



MT-1200Rトラス使用円形タワー



MT-1800使用角形タワー



MT-1200Rトラス使用 3連アーチ

M-TRUSS-SYSTEM













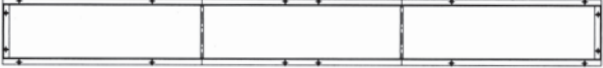

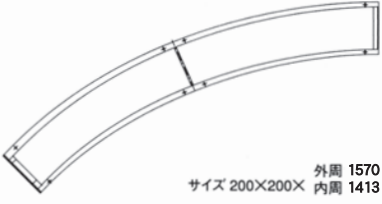

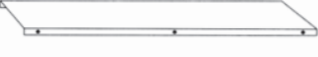
エムトラス システム

200角 (200mm × 200mm)

サイズ単位：mm

什
器

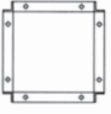
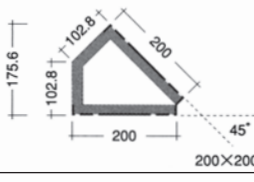
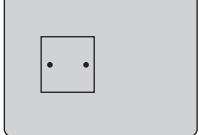
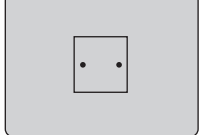
パ ー ツ 表

MT-600 エムトラスL600	 サイズ 200×200×600	MT-900 エムトラスL900	 サイズ 200×200×900		
MT-1200 エムトラスL1200	 サイズ 200×200×1200				
MT-1800 エムトラスL1800	 サイズ 200×200×1800				
MT-2100 エムトラスL2100	 サイズ 200×200×2100				
MT-1200R エムトラス 1200R 1/4円	 サイズ 200×200× 外周 2198 内周 1884	MT-1800R エムトラス 1800R 1/8円	 サイズ 200×200× 外周 1570 内周 1413		
MT-A-600 アクリルカバー-L600	 アクリル乳半3T	MT-A-1050 アクリルカバー-L1050	 アクリル乳半3T		
MT-A-900 アクリルカバー-L900	 アクリル乳半3T	MT-A-1200 アクリルカバー-L1200	 アクリル乳半3T		
MT-A-1200RUT アクリル1200Rアウ ト	 アクリル乳半3T	MT-A-1800RUT アクリル1800Rアウ ト	 アクリル乳半3T		
MT-A-1200RIN アクリル1200Rイ ン	 アクリル乳半3T	MT-A-1800RIN アクリル1800Rイ ン	 アクリル乳半3T		
MT-A-1200RSD アクリル1200Rサイ ド	 アクリル乳半3T	MT-A-1800RSD アクリル1800Rサイ ド	 アクリル乳半3T		
MT-A-200 アクリルカバー-200角	 アクリル乳半166×166×3T	MT-CUBE ジョイントキューブ200	 200×200×200	MT-45CUBE 45キューブ200角 (45度ジョイント)	 200×200×175.6
MT-BASE1 エムトラス200角	 450×600×22 (ベース6T)	MT-BASE 2 エムトラス200角	 450×600×22 (ベース6T)	MT-M6 エムトラスマグネット6φ	
				MT-M8 エムトラスマグネット8φ	

CIRCLE TRUSS

M-Truss サークルトラス

什器

サークルトラス詳細	
スチールサークルトラス2400	スチールサークルトラス3600
<p>スチールトラス 外寸2800mm 内寸2400mm 分割=1/4</p> <p>1サークルつくるのに必要なパーツ □MT-1200R×4</p>	<p>スチールトラス 外寸4000mm 内寸3600mm 分割=1/8</p> <p>1サークルつくるのに必要なパーツ □MT-1800R×8</p>
サークルトラス2400用アクリルカバー	サークルトラス3600用アクリルカバー
<p>アクリルカバー 内寸2400mm φ 分割=1/8</p> <p>1サークル、カバーするのに必要なアクリルパーツ □ MT-A-1200RUT×8 □ MT-A-1200RIN ×8 □ MT-A-1200RSD×16</p>	<p>アクリルカバー 内寸3600mm φ 分割=1/16</p> <p>1サークル、カバーするのに必要なアクリルパーツ □ MT-A-1800RUT×16 □ MT-A-1800RIN ×16 □ MT-A-1800RSD×32</p>

ALPA / α PANEL

アルパ (アルミフレームパネル) / アルファパネル

什器



- 1** AFP-1 × 2 RAL-1 × 3
 AFP-9 × 2 RAL-3 × 3
 AFP-11 × 2

※アームスポットライト・額は別途必要です。

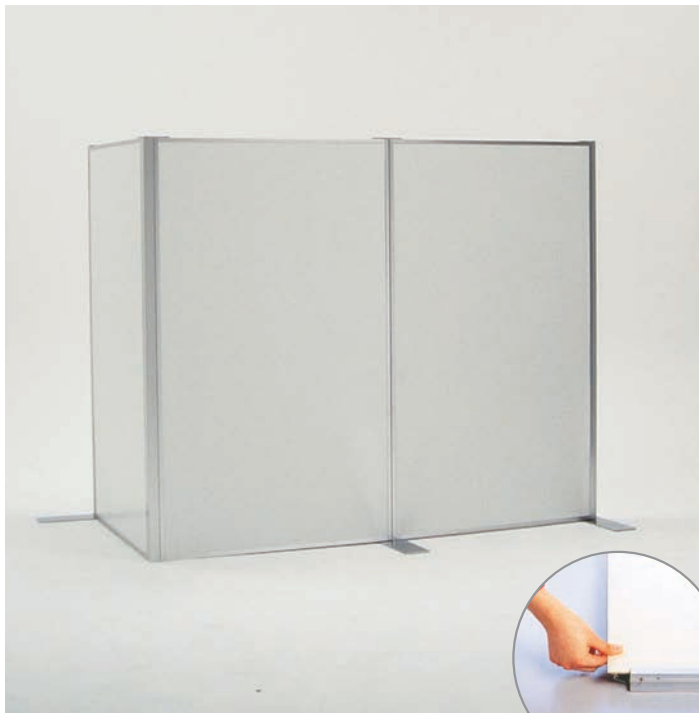

- 2** AFP-4 × 3 AFP-8 × 1 RAL-12 × 1
 RAL-1 × 3 RAL-10 × 1 RAL-15 × 2
 RAL-8 × 3 RAL-11 × 1

※白ポリ板は、交換可能です。
 別仕様のポリ板に替える場合、
 別途料金がかかります。

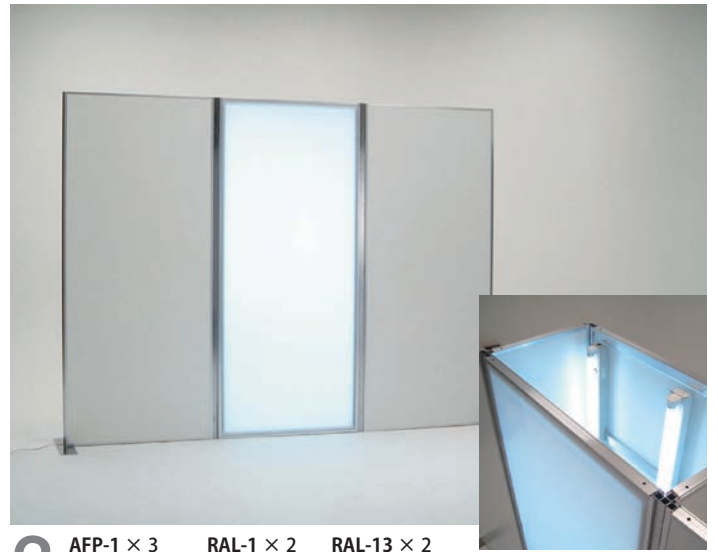

- 3** AFP-1 × 3 RAL-1 × 2 RAL-13 × 2
 AFP-1AD × 1 RAL-3 × 2 RAL-15 × 2
 AFP-3 × 2 RAL-5 × 2 RAL-12 × 2
 RAL-6 × 2

※照明器具の取付が
 別途必要です



- 4** AFP-3 × 1 RAL-5 × 4
 AFP-3AD × 3 RAL-12 × 4
 AFP-7 × 4

※照明器具の取付が
 別途必要です



グラフィック使用参考例
 表示有効寸法 H2000 × W825

※ AFP-1AD と AFP-3AD は、グラフィック挟み込みタイプです。
 (乳半アクリル・透明アクリル各 1 枚付きです)



グラフィック使用参考例
 表示有効寸法 H2000 × W125

[パネルフレーム]

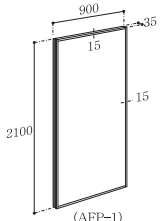

(AFP-1)

フレーム：アルミアルマイト仕上げ
両面：白ボリ仕様
2100×900×35

[パネルフレーム]

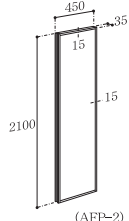

(AFP-2)

フレーム：アルミアルマイト仕上げ
両面：白ボリ仕様
2100×450×35

[パネルフレーム]

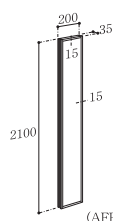

(AFP-3)

フレーム：アルミアルマイト仕上げ
両面：白ボリ仕様/中棧：4本仕様
2100×200×35

[パネルフレーム]

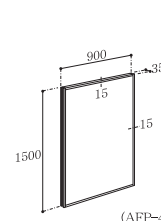

(AFP-4)

フレーム：アルミアルマイト仕上げ
両面：白ボリ仕様
1500×900×35

[パネルフレーム]

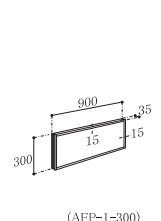

(AFP-1-300)

フレーム：アルミアルマイト仕上げ
両面：白ボリ仕様
300×900×35

[アルバドア付パネル]

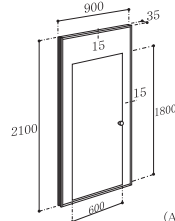

(AFP-1DR)

フレーム：アルミアルマイト仕上げ
両面：白ボリ仕様
2100×900×35

[アンドンフレーム]

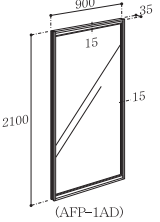

(AFP-1AD)

フレーム：アルミアルマイト仕上げ
片面：アクリル乳半・透明各一枚付き
2100×900×35

[アンドンフレーム]

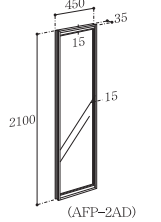

(AFP-2AD)

フレーム：アルミアルマイト仕上げ
片面：アクリル乳半・透明各一枚付き
2100×450×35

[アンドンフレーム]

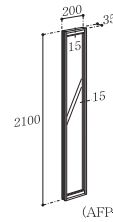

(AFP-3AD)

フレーム：アルミアルマイト仕上げ
片面：アクリル乳半・透明各一枚付き
2100×200×35

[アルファパネル]

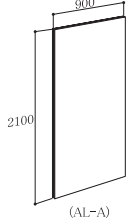

(AL-A)

[アルファパネル]

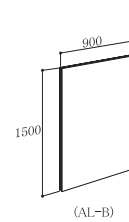

(AL-B)

[アルファドア付パネル]

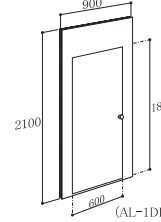

(AL-1DR)

[L型カバー]

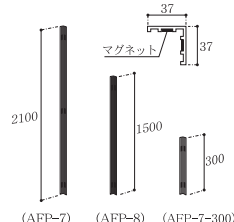

(AFP-7)

L型カバー：アルミアルマイト仕上げ
L2100
L1500
L 300

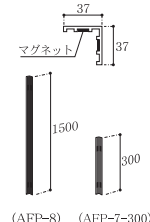

(AFP-8)

L型カバー：アルミアルマイト仕上げ
L1500
L 300

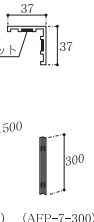

(AFP-7-300)

L型カバー：アルミアルマイト仕上げ
L1500
L 300

[エンドカバー]

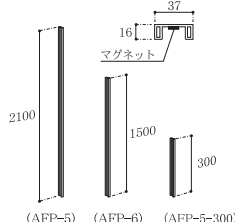

(AFP-5)

L型カバー：アルミアルマイト仕上げ
L2100
L1500
L 300

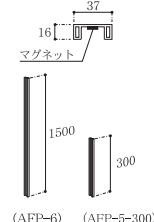

(AFP-6)

L型カバー：アルミアルマイト仕上げ
L1500
L 300

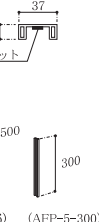

(AFP-5-300)

L型カバー：アルミアルマイト仕上げ
L1500
L 300

[上部レール]

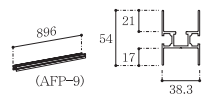

(AFP-9)



(AFP-10)

笠木：アルミアルマイト仕上げ
L896
L446



(AFP-11)

笠木：アルミアルマイト仕上げ
L896
L446

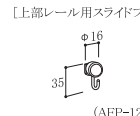

(AFP-12)

笠木：アルミアルマイト仕上げ
L896
L446

[簡易型カーテンレール]

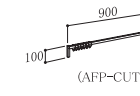

(AFP-CUTN-1)

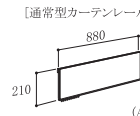

(AFP-CUTN-2)

笠木：アルミアルマイト仕上げ
L896
L446

[中央ベース]

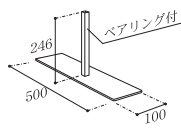

(RAL-1)

[壁面ベース]

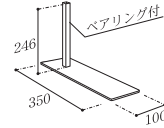

(RAL-2)

[特寸壁面ベース]

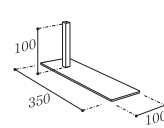

(RAL-2-100)

[直アーム]

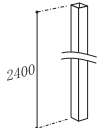

(RAL-3-2400)

[直アーム]

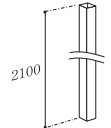

(RAL-3)

[フリーアーム]

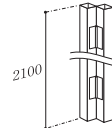

(RAL-4)

[L型アーム]

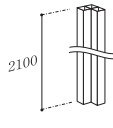

(RAL-5)

[T型アーム]

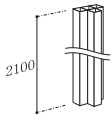

(RAL-6)

[十字型アーム]

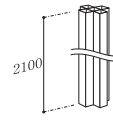

(RAL-7)

[直アーム]

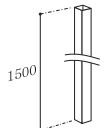

(RAL-8)

[フリーアーム]

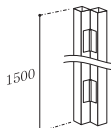

(RAL-9)

[L型アーム]

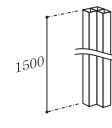

(RAL-10)

[T型アーム]

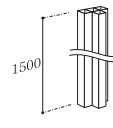

(RAL-6-1500)

[十字型アーム]

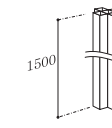

(RAL-7-1500)

[直ストッパー]



(RAL-11)

[L型ストッパー]



(RAL-12)

[T型ストッパー]



(RAL-13)

[十字型ストッパー]



(RAL-14)

[エンドストッパー]



(RAL-15)

AFP 品番群のアルバのパネルは、白ボリ仕様です。
AL 品番群のアルファパネルは、白クロス貼り仕上げです。

DISPLAY PANEL

ディスプレイパネル

照明とパネルとグラフィックが
組み合わさって、インパクトのある
空間演出をいたします。

什器



- 1**
- | | | | | |
|-------------|-----------|------------|----------------|---------------|
| DSP-1 × 4 | DSP-4 × 1 | RAL-11 × 4 | RP-55-600 × 2 | TS-13-600 × 2 |
| DSP-1AD × 2 | DSP-5 × 2 | RAL-15 × 2 | RP-55-1200 × 1 | |
| DSP-2 × 6 | DSP-6 × 2 | RP-54 × 3 | TS-13-1200 × 1 | |



- 2**
- | | | |
|-----------|------------|----------------|
| DSP-1 × 2 | RAL-11 × 1 | RP-55-1200 × 1 |
| DSP-2 × 3 | RAL-15 × 2 | TS-13-600 × 1 |
| | RP-54 × 2 | TS-13-1200 × 1 |



- 3**
- | | |
|-----------------------|----------------|
| DSP-1 × 2 (木目パネル受注生産) | RAL-11 × 1 |
| DSP-2 × 3 | RAL-15 × 2 |
| PANE-9 × 1 | RP-54 × 2 |
| PANE-10 × 1 | RP-55-1200 × 1 |

※木目パネルへの変換は別途料金がかかります。



- 4**
- | | | |
|-------------|------------|---------------|
| DSP-1 × 1 | DSP-6 × 4 | RP-54 × 4 |
| DSP-1AD × 3 | DSP-7 × 4 | RP-55-600 × 4 |
| DSP-4 × 4 | RAL-15 × 8 | TS-13-600 × 4 |

PARTS & ATTACHMENTS

サイズ単位：mm

什器

DSP-1
(パネルフレーム)

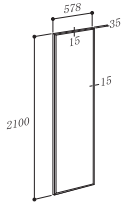

フレーム:アルミアルマイト仕上げ
前面:白ポリ柱縁
2100×578×35

DSP-1AD
(アンドルフレーム)

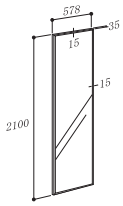

フレーム:アルミアルマイト仕上げ
片面:アクリル乳牛・透明各一枚付き
2100×578×35

DSP-2
(Wスリット付片面アーム)



DSP-3
(Wスリット付両面アーム)



DSP-4
(Wスリット付フリーアーム)



RAL-1
(中央ベース)

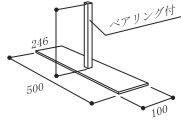

RAL-2
(壁面ベース)

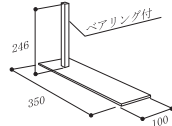

RAL-3
(直アーム)

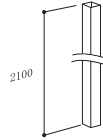

RAL-4
(フリーアーム)

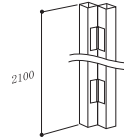

RAL-5
(L型アーム)

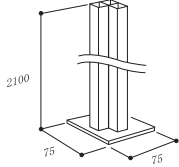

RAL-6
(T型アーム)

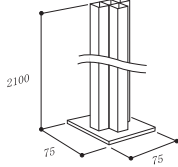

RAL-7
(十字型アーム)

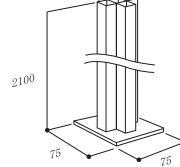

RAL-11
(直ストップバー)



RAL-12
(L型ストップバー)

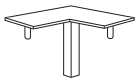

RAL-13
(T型ストップバー)



RAL-14
(十字型ストップバー)



RAL-15
(エンドストップバー)



TS-13-1200
(棚板 W=1200)

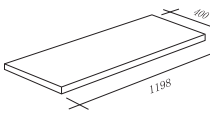

TS-13-600
(棚板 W=600)

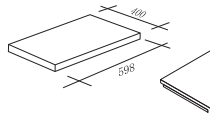

DSP-5
(ステージ W=1200)

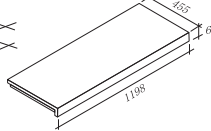

DSP-6
(ステージ W=600)

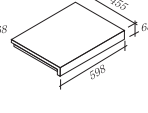

DSP-7
(ステージ 1/4円)

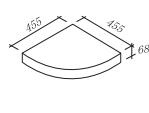

RP-54
(棚変セット)

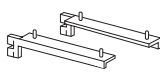

RP-55-1200
(ハンガーバーセット)

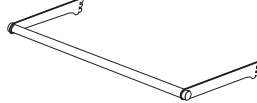

RP-55-600
(ハンガーバーセット)

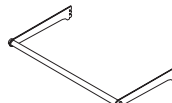

RP-56-1200
(角バーセット)



RP-56-600
(角バーセット)

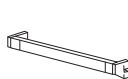

RP-59-1200
(持出角バーセット)



RP-59-600
(持出角バーセット)

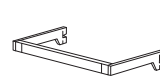

RP-25
(傾斜ハンガー)

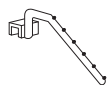

RP-26
(水平ハンガー)

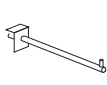

RP-27
(水平フック)



RP-30
(棚下照明)

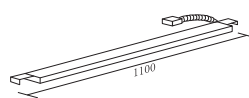

RP-76
(レールコンセント)

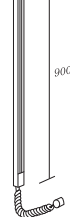

SPO-DW (アームスポット/白)
SPO-DB (アームスポット/黒)

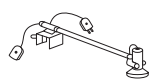

NS Series

NS シリーズ

●スリムなフォルム、気品のあるニッケルサテン仕上げは、
繊細な売場づくりに対応。統一されたシンプルな売場づくりを構成します。

什器



1 NS-12 × 1 RP-54 × 1 TS-20W × 1
 NS-14W × 1 RP-56 × 1 RP-55 × 1
 TS-13W × 1 NS-13 × 1 RP-25 × 2
 NS-16W × 1



2 NS-12 × 1 RP-54 × 1 TS-20W × 1
 NS-14W × 1 NS-13 × 1 RP-55 × 1
 NS-15 × 1 NS-16W × 1
 TS-13W × 1 NS-17 × 1



3 NS-13 × 1 NS-34 × 2 RP-55 × 1
 TS-13W × 1 NS-16W × 1
 RP-54 × 1 TS-20W × 1



4 NS-13 × 1 NS-34 × 2 RP-54 × 1
 NS-17 × 1 NS-16W × 1
 TS-20W × 1 TS-13W × 1

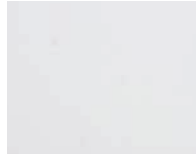

白 サンプル



黒 サンプル



こげ茶 サンプル



ナチュラルサンプル



5 NS-12-900 × 1 RP-54 × 1 TS-20W-900 × 1
 NS-14W-900 × 1 RP-56-900 × 1 RP-55-900 × 1
 TS-13W-900 × 1 NS-13-900 × 1 RP-26 × 2
 NS-16W-900 × 1



6 NS-12-900 × 1 RP-54 × 1 TS-20W-900 × 1
 NS-14W-900 × 1 NS-13-900 × 1 RP-55-900 × 1
 NS-15-900 × 1 NS-16W-900 × 1
 TS-13W-900 × 1 NS-17-900 × 1



7 NS-13-900 × 1 NS-34 × 2 RP-55-900 × 1
 TS-13W-900 × 1 NS-16W-900 × 1
 RP-54 × 1 TS-20W-900 × 1



8 NS-13-900 × 1 NS-34 × 2 RP-54 × 1
 NS-17-900 × 1 NS-16W-900 × 1
 TS-20W-900 × 1 TS-13W-900 × 1



9 NS-12 × 1 RP-54 × 1 TS-20B × 1
 NS-14B × 1 RP-56 × 1 RP-55 × 1
 TS-13B × 1 NS-13 × 1 RP-25 × 2
 NS-16B × 1



10 NS-12 × 1 RP-54 × 1 TS-20B × 1
 NS-14B × 1 NS-13 × 1 RP-55 × 1
 NS-15 × 1 NS-16B × 1
 TS-13B × 1 NS-17 × 1



11 NS-13 × 1 NS-34 × 2 RP-55 × 1
 TS-13K × 1 NS-16K × 1
 RP-54 × 1 TS-20K × 1



12 NS-13 × 1 NS-34 × 2 RP-54 × 1
 NS-17 × 1 NS-16K × 1
 TS-20K × 1 TS-13K × 1



13 NS-12-900 × 1 RP-54 × 1 TS-20B-900 × 1
 NS-14B-900 × 1 RP-56-900 × 1 RP-55-900 × 1
 TS-13B-900 × 1 NS-13-900 × 1 RP-26 × 2
 NS-16B-900 × 1



14 NS-12-900 × 1 RP-54 × 1 TS-20B-900 × 1
 NS-14B-900 × 1 NS-13-900 × 1 RP-55-900 × 1
 NS-15-900 × 1 NS-16B-900 × 1
 TS-13B-900 × 1 NS-17-900 × 1



15 NS-13-900 × 1 NS-34 × 2 RP-55-900 × 1
 TS-13K-900 × 1 NS-16K-900 × 1
 RP-54 × 1 TS-20K-900 × 1



16 NS-13-900 × 1 NS-16K-900 × 1 RP-54 × 1
 NS-17-900 × 1 TS-13K-900 × 1
 TS-20K-900 × 1



17 NS-12 × 1 RP-54 × 1 TS-20N × 1
 NS-14N × 1 RP-56 × 1 RP-55 × 1
 TS-13N × 1 NS-13 × 1 RP-25 × 2
 NS-16N × 1



18 NS-12-900 × 1 RP-54 × 1 TS-20N-900 × 1
 NS-14N-900 × 1 RP-56-900 × 1 RP-55-900 × 1
 NS-13N-900 × 1 NS-13-900 × 1 RP-26 × 2
 NS-16N-900 × 1



19 NS-13 × 1 NS-34 × 2 RP-55 × 1
 TS-13N × 1 NS-16N × 1
 RP-54 × 1 TS-20N × 1



20 NS-13-900 × 1 NS-34 × 2 RP-55-900 × 1
 TS-13N-900 × 1 NS-16N-900 × 1
 RP-54 × 1 TS-20N-900 × 1



21 NS-13 × 1 RP-54 × 1 NS-33W × 1
 TS-13W × 1 NS-16W × 1 RP-55 × 1
 NS-31W × 1 NS-30 × 1



22 NS-13 × 1 NS-31W × 1 NS-17 × 1
 TS-13W × 1 RP-54 × 1 NS-30 × 1
 TS-20W × 1 NS-16W × 1 NS-32 × 1



23 NS-13 × 1 RP-54 × 1 NS-33N × 1
 TS-13N × 1 NS-16N × 1 RP-55 × 1
 NS-31N × 1 NS-30 × 1



24 NS-13 × 1 NS-31N × 1 NS-17 × 1
 TS-13N × 1 RP-54 × 1 NS-30 × 1
 TS-20N × 1 NS-16N × 1 NS-32 × 1



25 NS-13-900 × 1 RP-54 × 1 NS-33W-900 × 1
 TS-13W-900 × 1 NS-16W-900 × 1 RP-55-900 × 1
 NS-31W-900 × 1 NS-30-900 × 1



26 NS-13-900 × 1 NS-31W-900 × 1 NS-17-900 × 1
 TS-13W-900 × 1 RP-54 × 1 NS-30-900 × 1
 TS-20W-900 × 1 NS-16W-900 × 1 NS-32-900 × 1



27 NS-13-900 × 1 RP-54 × 1 NS-33N-900 × 1
 TS-13N-900 × 1 NS-16N-900 × 1 RP-55-900 × 1
 NS-31N-900 × 1 NS-30-900 × 1



28 NS-13-900 × 1 NS-31N-900 × 1 NS-17-900 × 1
 TS-13N-900 × 1 RP-54 × 1 NS-30-900 × 1
 TS-20N-900 × 1 NS-16N-900 × 1 NS-32-900 × 1



29 NS-1 × 1
NS-3 × 1



30 NS-2 × 1
NS-3 × 1
NS-4 × 1



31 NS-1 × 1 NS-7A × 1
NS-2 × 1
NS-4 × 1



32 NS-1 × 2
NS-5(1200W) × 1



33 NS-8 3段ガラス棚タワー
W350 × D350 × H1350



34 NS-18 3段ガラス棚
W1200 × D450 × H900



35 NS-19 4段ガラス棚
W1200 × D450 × H1200



36 NS-9 1/4円ガラスカウンター
W1000 × D1000 × H1350



37 NS-20 シングルハンガーラック
W900 × D450 × H1250 ~ 1650



38 NS-21 シングルハンガーラック
W1200 × D450 × H1250 ~ 1650



39 NS-22 T字ラック
W450 × D450 × H1250 ~ 1650



40 NS-23 L字ラック
W450 × D450 × H1250 ~ 1650



41 NS-24 傾斜ラック
W450 × D450 × H1250 ~ 1650



42 NS-25 L字2WAYラック
W450 × D450 × H1250 ~ 1650



43 NS-26 傾斜2WAYラック
W450 × D450 × H1250 ~ 1650



44 NS-27 L字・傾斜2WAYラック
W450 × D450 × H1250 ~ 1650

PARTS & ATTACHMENTS

サイズ単位：mm

什
品

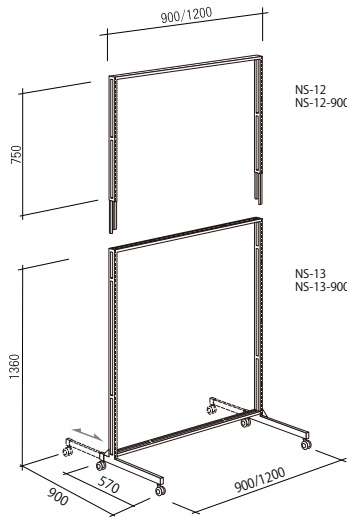

NS-12 上部フレーム1200タイプ
NS-12-900 上部フレーム900タイプ

NS-13 本体1200タイプ
NS-13-900 本体900タイプ

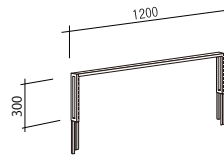

NS-28 追加フレーム 1200タイプ

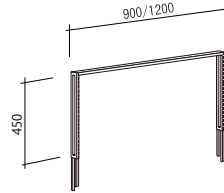

NS-30 H1800追加フレーム 1200タイプ
NS-30-900 H1800追加フレーム 900タイプ

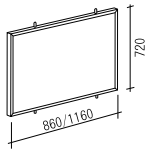

NS-14W パネル上部フレーム用 白1200タイプ
NS-14B パネル上部フレーム用 黒1200タイプ
NS-14K パネル上部フレーム用 こげ茶1200タイプ
NS-14N パネル上部フレーム用 格子1200タイプ
NS-14W-900 パネル上部フレーム用 白900タイプ
NS-14B-900 パネル上部フレーム用 黒900タイプ
NS-14K-900 パネル上部フレーム用 こげ茶900タイプ
NS-14N-900 パネル上部フレーム用 格子900タイプ

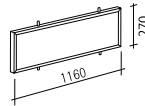

NS-29W パネル上部フレーム用 白1200タイプ
NS-29B パネル上部フレーム用 黒1200タイプ
NS-29K パネル上部フレーム用 こげ茶1200タイプ
NS-29N パネル上部フレーム用 格子1200タイプ

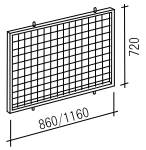

NS-15 ネットパネル上部フレーム用1200タイプ
NS-15-900 ネットパネル上部フレーム用 900タイプ

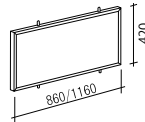

NS-31K パネル上部フレーム用 こげ茶1200タイプ
NS-31N パネル上部フレーム用 格子1200タイプ
NS-31K-900 パネル上部フレーム用 こげ茶900タイプ
NS-31N-900 パネル上部フレーム用 格子900タイプ

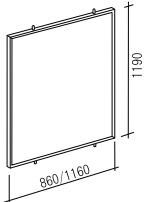

NS-16W パネル本体用 白1200タイプ
NS-16B パネル本体用 黒1200タイプ
NS-16K パネル本体用 こげ茶1200タイプ
NS-16N パネル本体用 格子1200タイプ
NS-16W-900 パネル本体用 白1200タイプ
NS-16B-900 パネル本体用 黒1200タイプ
NS-16K-900 パネル本体用 こげ茶1200タイプ
NS-16N-900 パネル本体用 格子1200タイプ

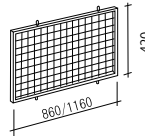

NS-32 ネットパネル上部フレーム用1200タイプ
NS-32-900 ネットパネル上部フレーム用 900タイプ

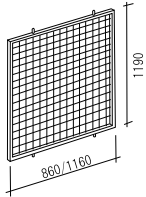

NS-17 ネットパネル本体用1200タイプ
NS-17-900 ネットパネル本体用 900タイプ

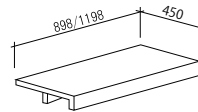

TS-20W ステージ 白1200タイプ
TS-20B ステージ 黒1200タイプ
TS-20K ステージ こげ茶1200タイプ
TS-20N ステージ 格子1200タイプ

TS-20W-900 ステージ 白900タイプ
TS-20B-900 ステージ 黒900タイプ
TS-20K-900 ステージ こげ茶900タイプ
TS-20N-900 ステージ 格子900タイプ

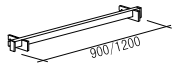

RP-56 角バーセット1200タイプ
RP-56-900 角バーセット 900タイプ

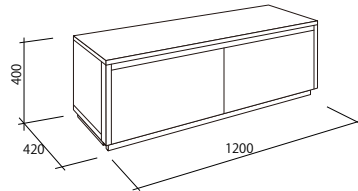

NS-33W ストックボックス 白1200タイプ
NS-33N ストックボックス 格子1200タイプ

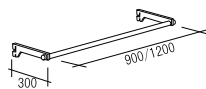

RP-55 ハンガーバーセット1200タイプ
RP-55-900 ハンガーバーセット 900タイプ

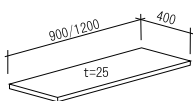

TS-13W 棚板 白1200タイプ
TS-13B 棚板 黒1200タイプ
TS-13K 棚板 こげ茶1200タイプ
TS-13N 棚板 格子1200タイプ
TS-13W-900 棚板 白900タイプ
TS-13B-900 棚板 黒900タイプ
TS-13K-900 棚板 こげ茶900タイプ
TS-13N-900 棚板 格子900タイプ

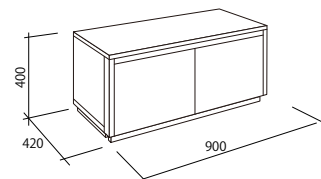

NS-33W-900 ストックボックス 白900タイプ
NS-33N-900 ストックボックス 格子900タイプ



RP-54 棚受セット

PARTS & ATTACHMENTS

サイズ単位：mm

NS-10 角パイプシングルハンガー用
両面傾斜ハンガー

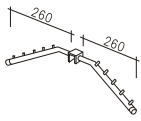

NS-11 角パイプシングルハンガー用
両面水平ハンガー

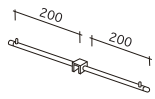

RP-25 傾斜ハンガー



RP-26 水平ハンガー



RP-27 L150 水平フック



RP-39 L=50フック



RP-40 L=100フック



RP-41 L=200フック



RP-43 傾斜フックハンガー



NS-34 落とし蓋



NS-35 ジョイント金具



NS-1 シングルポールベース

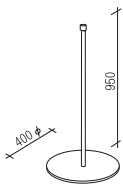

NS-2 ダブルポールベース

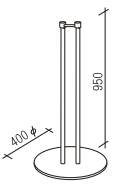

NS-3 L型ハンガー

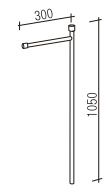

NS-4 傾斜ハンガー

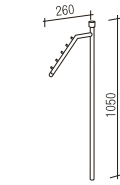

NS-5-600
-900
-1200
丸パイプシングルハンガー

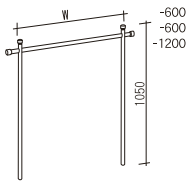

NS-6-600
-900
-1200
角パイプシングルハンガー

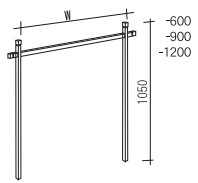

NS-7A 丸パイプ1/4シングルハンガー
NS-7B 角パイプ1/4シングルハンガー

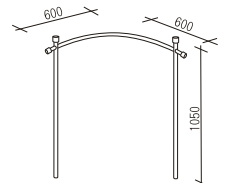

NS-8 3段ガラス棚タワー

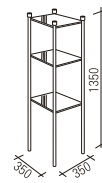

NS-9 1/4円角パイプシングルハンガーラック

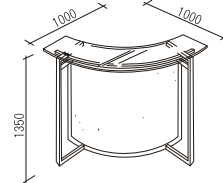

NS-18 3段ガラス棚

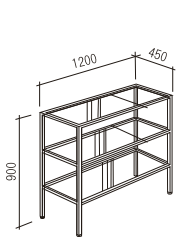

NS-19 4段ガラス棚

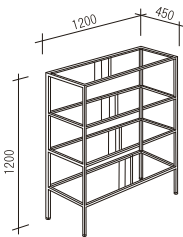

NS-20 シングルハンガーラックW900



NS-21 シングルハンガーラックW1200

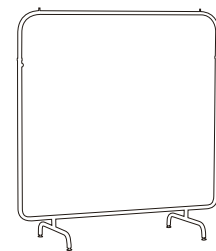

NS-22 T字ラック



NS-23 L字ラック

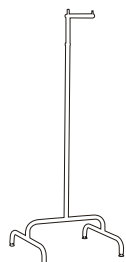

NS-24 傾斜ラック

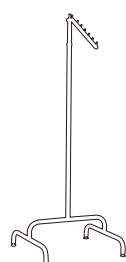

NS-25 L字2WAYラック



NS-26 傾斜2WAYラック



NS-27 L字・傾斜2WAYラック



什器

PANET Silver

パネット シルバー

什器



- 1** PANE-15 × 1 PANE-75 × 2 PR-54 × 2
 PANE-35 × 1 PANE-95 × 1 PR-55-1200 × 1
 PANE-45 × 2 PANE-105 × 1
 PANE-65 × 1 PANE-125 × 1



- 2** PANE-15 × 1 PANE-75 × 2 PR-54 × 2
 PANE-35 × 1 PANE-95 × 1 PR-55-1200 × 1
 PANE-45 × 2 PANE-105 × 1
 PANE-65 × 1 PANE-115 × 1



- 3** PANE-15 × 1 PR-54 × 1
 PANE-45 × 2 PR-55-1200 × 1
 PANE-95 × 1
 PANE-115 × 1

PARTS & ATTACHMENTS

サイズ 単位:mm



- 4** PANE-2S × 1 PANE-9S × 1 PR-54 × 1
 PANE-8S × 2 PR-55-1200 × 1
 PANE-11S × 1



- 5** PANE-2S × 1 PANE-9S × 1 PR-54 × 1
 PANE-5S × 2 PR-55-1200 × 1
 PANE-11S × 1



- 6** PANE-2S × 1 PANE-9S × 1 PR-54 × 1
 PANE-5S × 2 PR-55-1200 × 1
 PANE-8S × 2
 PANE-11S × 1

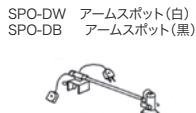
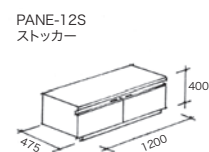
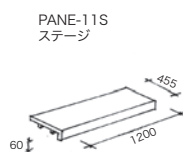
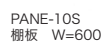
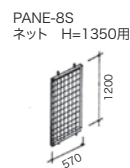
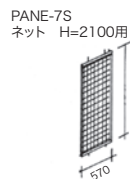
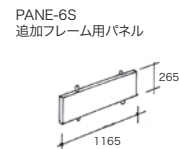
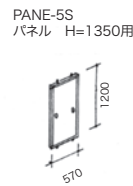
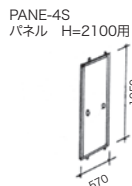
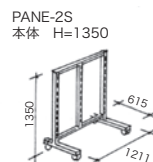
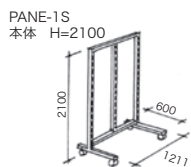

什器

PANET

パネット

什器



1 PANE-1 × 1 PANE-6 × 1
PANE-3 × 1 PANE-7 × 2
PANE-4 × 2 PANE-12 × 1



2 PANE-1 × 1
PANE-4 × 2
PANE-11 × 1



3 PANE-1 × 1
PANE-7 × 2
PANE-11 × 1

PARTS & ATTACHMENTS

サイズ 単位:mm



4 PANE-2 × 1
PANE-5 × 2
PANE-11 × 1



5 PANE-2 × 1
PANE-8 × 2
PANE-11 × 1



6 PANE-2 × 1 PANE-11 × 1
PANE-5 × 2
PANE-8 × 2

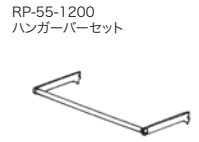
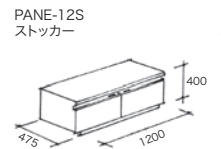
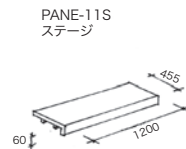
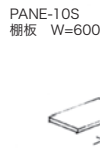
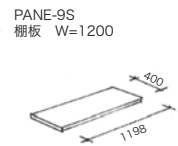
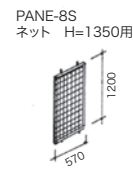
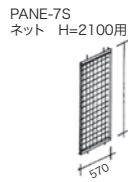
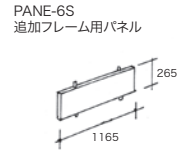
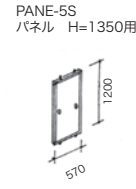
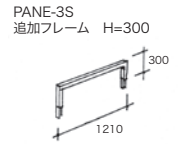
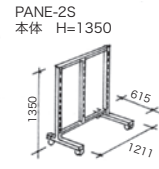
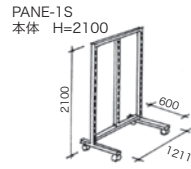

什器

FREET

フリート

- 多種のパーツ・アタッチメントを加える事により仮設店舗・催事に対応。
- 壁面・中置・両面・片面タイプなどに変化し、自由に豊富な売り場構成が可能
- 木目調のナチュラル感とホワイト基調のシンプル感の2種類を取り揃えています。

什器



- 1**
- | | | |
|-----------|-----------|----------------|
| FRE-1 × 1 | FRE-7 × 1 | RP-54 × 2 |
| FRE-2 × 1 | FRE-8 × 1 | RP-55-1200 × 1 |
| FRE-3 × 1 | FRE-9 × 2 | RP-56-1200 × 1 |
| FRE-4 × 1 | AL-11 × 1 | |



- 2**
- | | | |
|-----------|------------|----------------|
| FRE-1 × 1 | FRE-9 × 1 | RP-54 × 1 |
| FRE-2 × 1 | FRE-11 × 1 | RP-55-1200 × 1 |
| FRE-3 × 1 | | RP-56-1200 × 1 |
| FRE-4 × 1 | | |



- 3**
- | | | |
|-----------|------------|----------------|
| FRE-1 × 1 | FRE-7 × 1 | RP-54 × 1 |
| FRE-2 × 1 | FRE-8 × 1 | RP-55-1200 × 1 |
| FRE-3 × 1 | FRE-9 × 1 | RP-56-1200 × 1 |
| FRE-4 × 1 | FRE-11 × 1 | |



- 4**
- | | | |
|-----------|------------|----------------|
| FRE-1 × 1 | FRE-7 × 1 | RP-54 × 2 |
| FRE-2 × 1 | FRE-8 × 1 | RP-55-1200 × 1 |
| FRE-5 × 1 | FRE-10 × 2 | RP-56-1200 × 1 |
| FRE-6 × 1 | ANL-11 × 1 | |



- 5**
- | | | |
|-----------|------------|----------------|
| FRE-1 × 1 | FRE-10 × 1 | RP-54 × 1 |
| FRE-2 × 1 | FRE-12 × 1 | RP-55-1200 × 1 |
| FRE-5 × 1 | | RP-56-1200 × 1 |
| FRE-6 × 1 | | |



- 6**
- | | | |
|-----------|------------|----------------|
| FRE-1 × 1 | FRE-7 × 1 | RP-54 × 1 |
| FRE-2 × 1 | FRE-8 × 1 | RP-55-1200 × 1 |
| FRE-5 × 1 | FRE-10 × 1 | RP-56-1200 × 1 |
| FRE-6 × 1 | FRE-11 × 1 | |

PARTS & ATTACHMENTS

サイズ単位：mm



- 7** FRE-1 × 1 FRE-11 × 1 RP-54 × 1
 FRE-3 × 1 RP-55-1200 × 1
 FRE-9 × 1



- 8** FRE-1 × 1 FRE-9 × 1 RP-54 × 1
 FRE-3 × 1 FRE-11 × 1 RP-55-1200 × 1
 FRE-7 × 1



- 9** FRE-1 × 1 FRE-12 × 1 RP-54 × 1
 FRE-5 × 1 RP-55-1200 × 1
 FRE-10 × 1



- 10** FRE-1 × 1 FRE-10 × 1 RP-54 × 1
 FRE-5 × 1 FRE-12 × 1 RP-55-1200 × 1
 FRE-7 × 1

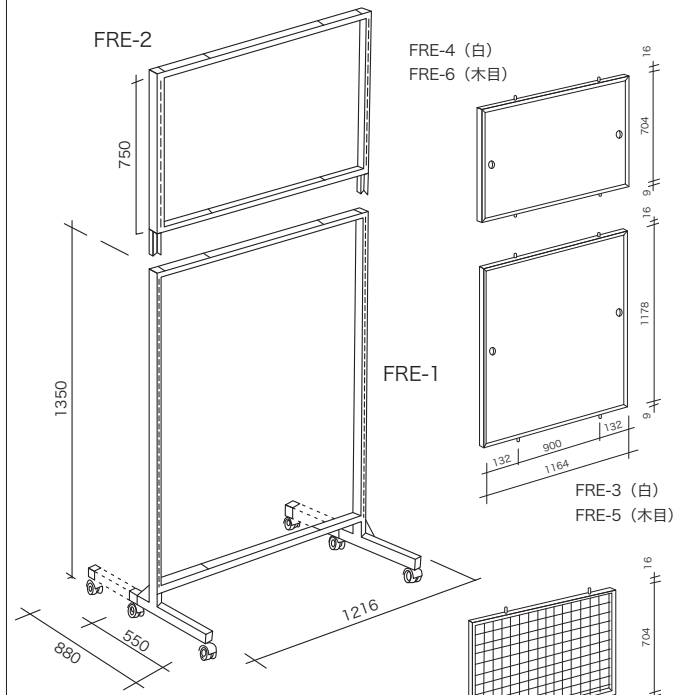

ストックBOX (ファイバー)

- ANL-11
 AL-11

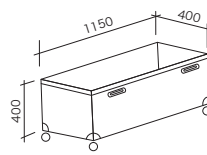

- FRE-9 (白)
 FRE-10 (木目)



- FRE-11 (白)
 FRE-12 (木目)



- RP-25
 傾斜ハンガー



- RP-26
 水平ハンガー



- RP-27
 L150水平フック



- RP-39
 L=50フック



- RP-40
 L=100フック



- RP-41
 L=200フック



- RP-43
 傾斜フックハンガー



- RP-46
 帽子フック



- RP-48
 シューズ棚(水平)



- RP-54
 棚受セット



- RP-55-1200
 ハンガーバーセット



- RP-56-1200
 角バーセット



- RP-59-1200
 持出角バーセット



- RP-62
 ポイントハンガー



- SPO-DW アームスポット(白)
 SPO-DB アームスポット(黒)



TRANSER II

トランサー 2

什器



1 TS-18 × 1 TS-21 × 1 RP-54 × 3
TS-19 × 1 TS-23 × 1
TS-20 × 1 TS-13 × 3



2 TS-18 × 1 TS-21 × 1 RP-56 × 2
TS-19 × 1 TS-23 × 1 RP-25 × 4
TS-20 × 1

PARTS & ATTACHMENTS

サイズ単位:mm



3 TS-18 × 1 TS-21 × 1
 TS-20 × 2
 TS-24 × 1



4 TS-18B × 1 TS-20B × 1
 TS-21B × 1
 TS-24B × 1

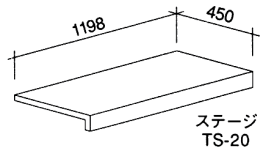
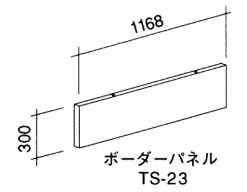
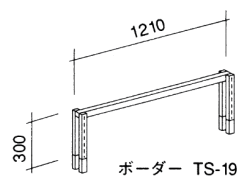
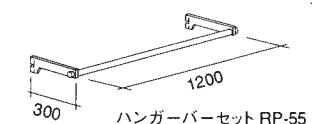
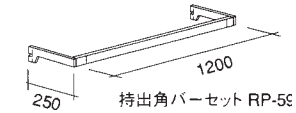
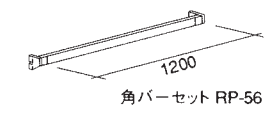
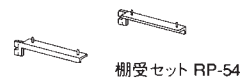
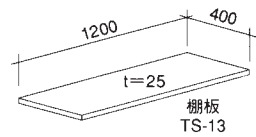
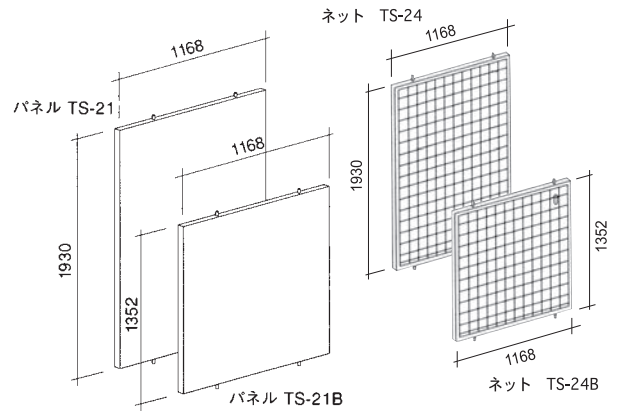
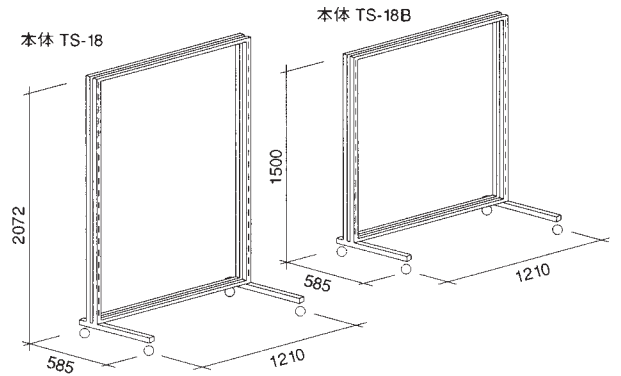

ATHLE

アスレ

什器



- 1** AT-2 × 1 RP-18 × 2
AT-3 × 1 RP-23 × 1
AT-4 × 1 RP-66 × 1
 RP-25 × 2



- 2** AT-1 × 1 RP-66 × 1
AT-3 × 1
AT-4 × 1



3 AT-1 × 1
AT-6 × 1

PARTS & ATTACHMENTS サイズ単位:mm

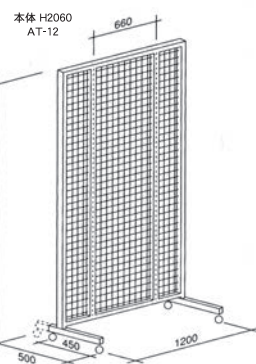
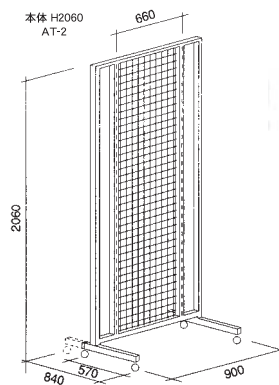
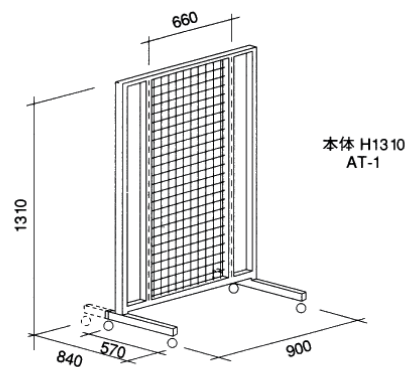

棚板 AT-3

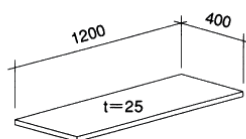

角バー RP-23

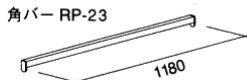

棚受 AT-4



リトルブラケット
RP-18

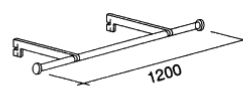

ハンガーバーセット
RP-66

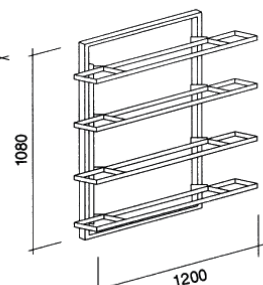

生地・靴掛け AT-6



傾斜ハンガー
RP-25



水平ハンガー
RP-26

什器

Unit Frame Series

ユニットフレームシリーズ

什器

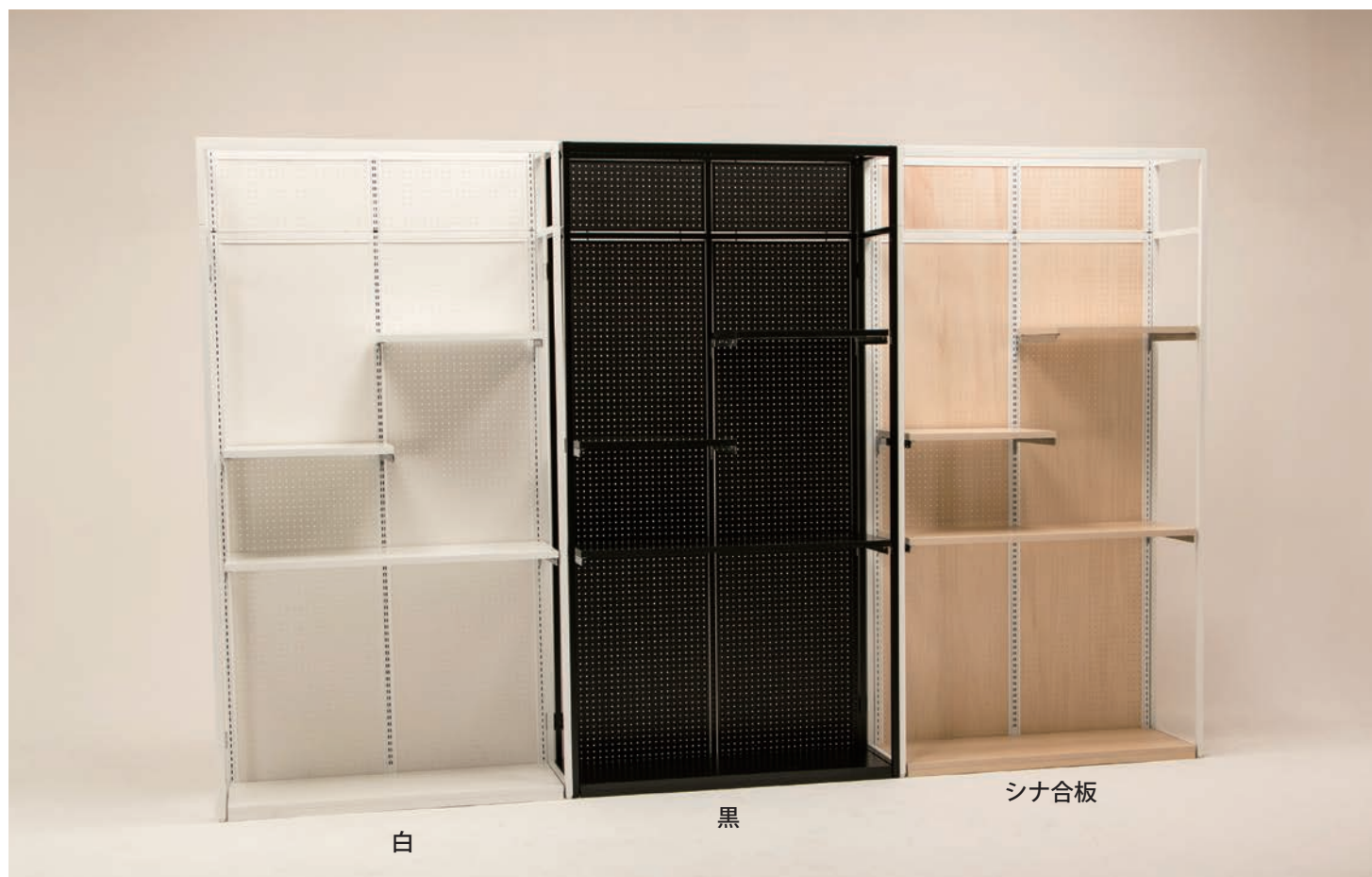

- 1** UFM-2W × 1 UFM-12W × 1
 UFM-4W × 2 TS-13W-MN × 1
 UFM-10W × 2 RP-54 × 1
 RP-55 × 1



- 2** UFM-2W × 1 RP-55 × 2
 UFM-5W × 2
 UFM-10W × 4

棚板 W1200 1 枚
ハンガーバー W1200 1 本



H1350 片面・ステージ 1 個

- 3** UFM-2B × 1 UFM-12B × 1
 UFM-4B × 2 TS-13B-MN × 1
 UFM-10B × 2 RP-54 × 1
 RP-55 × 1

ハンガーバー W1200 2 本 (両面)



H1350 両面・ステージなし

- 4** UFM-2B × 1 RP-55 × 2
 UFM-5B × 2
 UFM-10B × 4

棚板 W1200 1 枚
ハンガーバー W1200 1 本



H1350 片面・ステージ 1 個

- 5** UFM-2W × 1 UFM-12SN × 1
 UFM-2W × 2 TS-13N-MN × 1
 UFM-10SN × 2 RP-54 × 1
 RP-55 × 1

ハンガーバー W1200 2 本 (両面)



H1350 両面・ステージなし

- 6** UFM-2W × 1
 UFM-5W × 2
 RP-55 × 2

棚板 W600 2枚
ハンガーバー W600 1本
角バー W600 1本



H2100 片面・ステージ1個

- 7** UFM-1W × 1 UFM-12W × 1 RP-55-600 × 1
 UFM-3W × 2 TS-13W-600-MN × 2 RP-56-600 × 1
 UFM-9W × 2 RP-54 × 2

角バー W600 2本

- 各1 (RP-25 傾斜ハンガー
 RP-26 水平ハンガー
 RP-27 水平フック L150
 RP-62 ポイントハンガー

- 各1 (RP-101-50 有孔パネル用フック L50
 RP-101-100 有孔パネル用フック L100
 RP-101-150 有孔パネル用フック L150

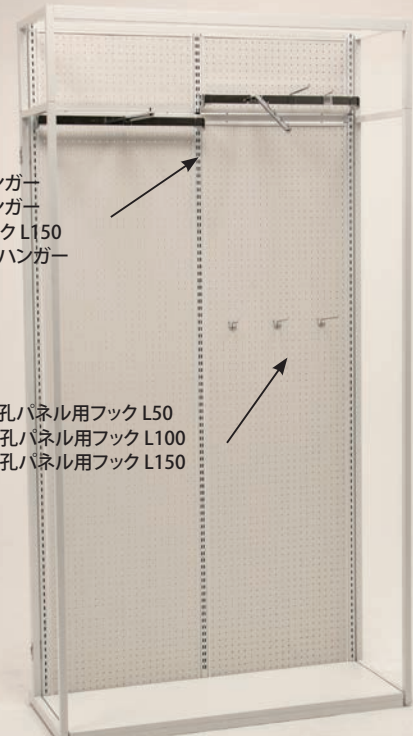

H2100 + H300 片面・ステージ1個

- 8** UFM-1W × 1 UFM-8W × 1 RP-56-600 × 2 RP-62 × 1
 UFM-3W × 2 UFM-9W × 2 RP-25 × 1 RP-101-50 × 1
 UFM-6W × 1 UFM-11W × 2 RP-26 × 1 RP-101-100 × 1
 UFM-7W × 1 UFM-12W × 1 RP-27 × 1 RP-101-150 × 1

棚板 W600 2枚
ハンガーバー W600 1本
角バー W600 1本



H2100 片面・ステージ1個

- 9** UFM-1B × 1 UFM-12B × 1 RP-55-600 × 1
 UFM-3B × 2 TS-13B-600-MN × 2 RP-56-600 × 1
 UFM-9B × 2 RP-54 × 2

棚板 W600 2枚
ハンガーバー W600 1本
角バー W600 1本



H2100 片面・ステージ1個

- 10** UFM-1W × 1 UFM-12SN × 1 RP-55-600 × 1
 UFM-3W × 2 TS-13SN-600-MN × 2 RP-56-600 × 1
 UFM-9SN × 2 RP-54 × 2

PARTS & ATTACHMENTS

サイズ 単位:mm

什器

UFM-1W バックフレーム H2100 (白)
UFM-1B バックフレーム H2100 (黒)

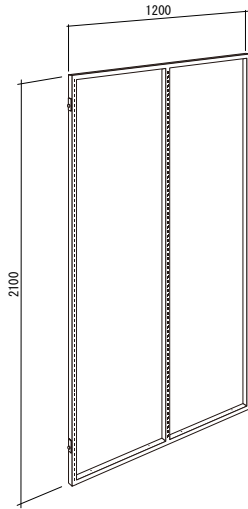

UFM-2W バックフレーム H1350 (白)
UFM-2B バックフレーム H1350 (黒)

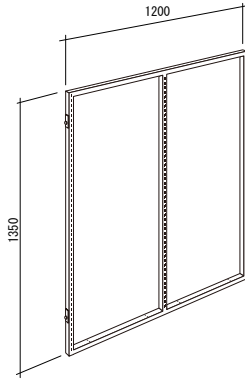

UFM-3W サイドフレーム H2100 片面 (白)
UFM-3B サイドフレーム H2100 片面 (黒)

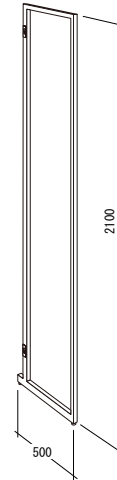

UFM-4W サイドフレーム H1350 片面 (白)
UFM-4B サイドフレーム H1350 片面 (黒)

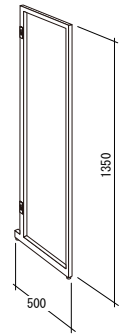

UFM-5W サイドフレーム H1350 両面 (白)
UFM-5B サイドフレーム H1350 両面 (黒)

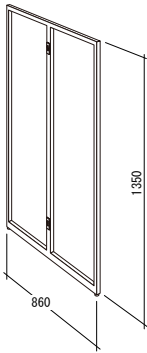

UFM-6W バックフレーム H300 継足しパーツ (白)
UFM-6B バックフレーム H300 継足しパーツ (黒)

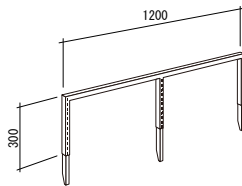

UFM-7W サイドフレーム H300 継足しパーツ (白)
UFM-7B サイドフレーム H300 継足しパーツ (黒)

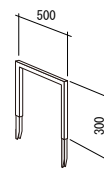

UFM-8W スチールボーダー (白)
UFM-8B スチールボーダー (黒)

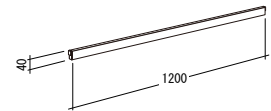

UFM-9W バックパネル H2100 (白)
UFM-9B バックパネル H2100 (黒)
UFM-9SN バックパネル H2100 (シナ合板)

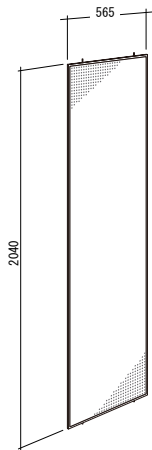

UFM-10W バックパネル H1350 (白)
UFM-10B バックパネル H1350 (黒)
UFM-10SN バックパネル H1350 (シナ合板)

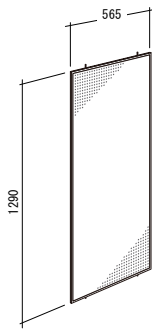

UFM-11W バックパネル H300継足しパーツ (白)
UFM-11B バックパネル H300継足しパーツ (黒)
UFM-11SN バックパネル H300継足しパーツ (シナ合板)

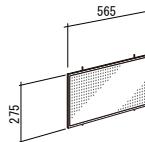

UFM-12W ステージ H1350 (白)
UFM-12B ステージ H1350 (黒)
UFM-12SN ステージ H1350 (シナ合板)

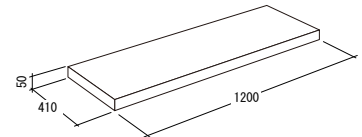

TS-13W-MN 棚板 W1200 (白)
TS-13B-MN 棚板 W1200 (黒)
TS-13SN-MN 棚板 W1200 (シナ合板)

TS-13W-600-MN 棚板 W600 (白)
TS-13B-600-MN 棚板 W600 (黒)
TS-13SN-600-MN 棚板 W600 (シナ合板)

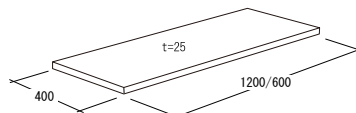

RP-55 ハンガーバーセット1200タイプ
RP-55-600 ハンガーバーセット 600タイプ

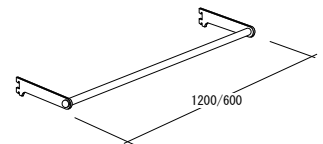

RP-56 角バーセット1200タイプ
RP-56-600 角バーセット 600タイプ

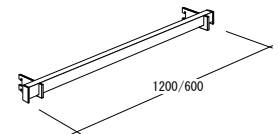

RP-54 棚受セット



RP-25 傾斜ハンガー

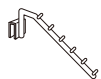

RP-26 水平ハンガー



RP-27 水平フック L150



RP-62 ポイントハンガー



RP-101-50 有孔パネル用フック L50



RP-101-100 有孔パネル用フック L100



RP-101-150 有孔パネル用フック L150

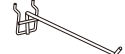

WHITE ROOTS

ホワイトルーツ

●木目調の "ROOTS" をベースにホワイト仕様を加え、陳列商品を選ばないオールラウンドのシステム什器として完成しました。

什器



1 WRTS-2 × 2 WRTS-10 × 2 RP-54 × 4
 WRTS-7 × 1 WRTS-13 × 2 RP-74 × 1
 WRTS-9 × 4



2 WRTS-2 × 2 WRTS-10 × 2 RP-54 × 4
 WRTS-7 × 1 RP-74 × 1
 WRTS-9 × 4

PARTS & ATTACHMENTS サイズ単位:mm



- 3** WRTS-1 × 2 WRTS-9 × 1 RP-26 × 2 RP-54 × 1
 WRTS-6 × 1 WRTS-10 × 1 RP-74 × 1
 WRTS-8 × 1 WRTS-12 × 2 RP-63 × 1



- 4** WRTS-1 × 2 WRTS-9 × 1 RP-26 × 2 RP-54 × 1
 WRTS-6 × 1 WRTS-10 × 1 RP-74 × 1
 WRTS-8 × 1 WRTS-12 × 2 RP-63 × 1

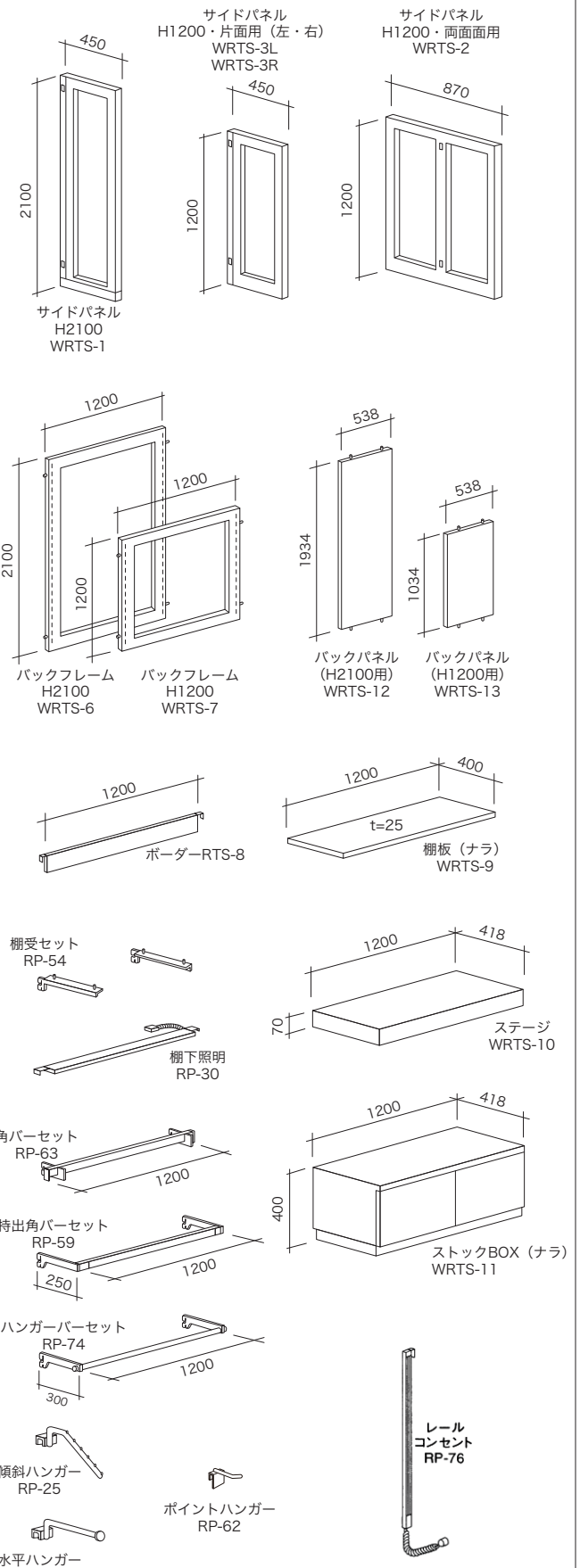

ROOTS

ルーツ

什器



- 1**
- | | | |
|-----------|------------|-----------|
| RTS-1 × 2 | RTS-9 × 1 | RP-54 × 1 |
| RTS-5 × 2 | RTS-10 × 1 | RP-74 × 1 |
| RTS-6 × 1 | RTS-12 × 1 | RP-63 × 1 |
| RTS-8 × 1 | | RP-26 × 2 |



- 2**
- | | | |
|-----------|------------|-----------|
| RTS-1 × 2 | RTS-9 × 3 | RP-54 × 3 |
| RTS-5 × 2 | RTS-11 × 1 | |
| RTS-6 × 1 | RTS-12 × 2 | |
| RTS-8 × 1 | | |

PARTS & ATTACHMENTS サイズ単位:mm



- 3** RTS-3 × 2 RP-54 × 3
 RTS-7 × 1
 RTS-9 × 3
 RTS-10 × 1



- 4** RTS-2 × 2 RTS-10 × 2 RP-54 × 4
 RTS-7 × 1 RTS-13 × 1 RP-74 × 1
 RTS-9 × 4

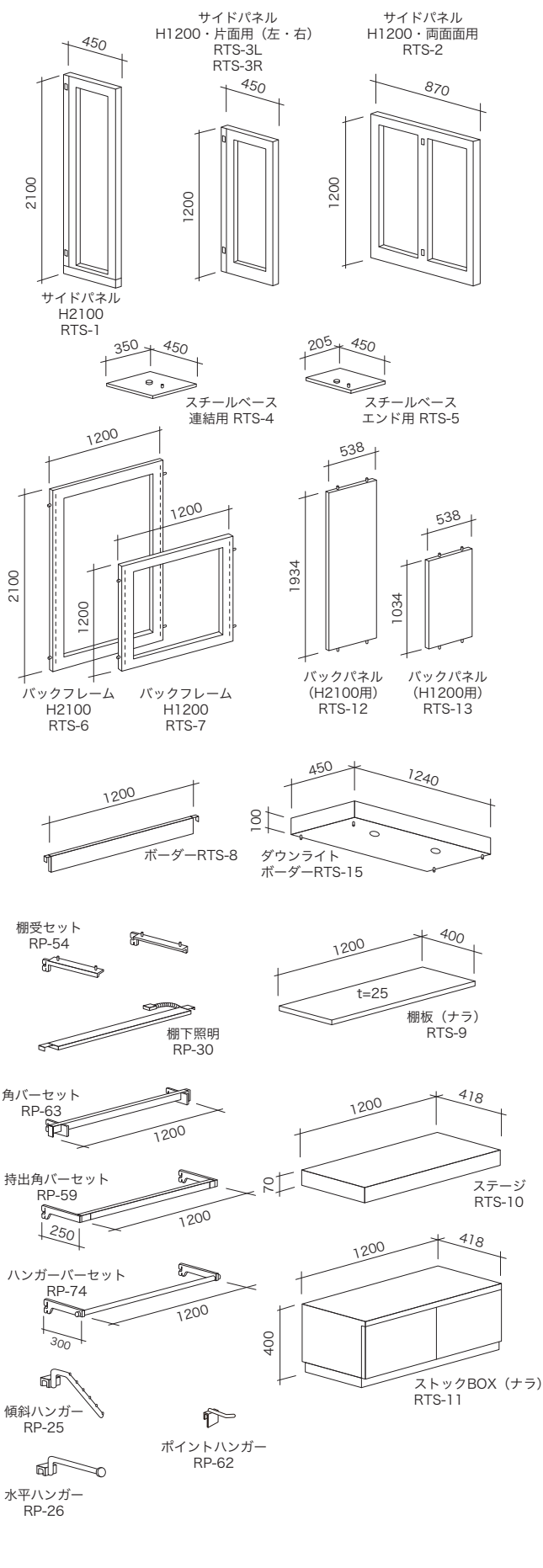

什器

ANNUAL

アニュアル

什器



- 1**
- | | | |
|-----------|------------|-----------|
| ANL-1 × 2 | ANL-9 × 1 | RP-54 × 1 |
| ANL-5 × 2 | ANL-10 × 1 | RP-74 × 1 |
| ANL-6 × 1 | ANL-13 × 1 | RP-63 × 1 |
| | | RP-26 × 2 |



- 2**
- | | | |
|-----------|------------|-----------|
| ANL-1 × 2 | ANL-9 × 3 | RP-54 × 3 |
| ANL-5 × 2 | ANL-11 × 1 | RP-63 × 1 |
| ANL-6 × 1 | ANL-14 × 1 | RP-26 × 2 |
| ANL-8 × 1 | | |



3 ANL-1 × 2 ANL-9 × 1 RP-54 × 1
 ANL-5 × 2 ANL-10 × 1 RP-74 × 1
 ANL-6 × 1 ANL-15 × 2 RP-63 × 1
 ANL-8 × 1 RP-26 × 2



4 ANL-1 × 2 ANL-9 × 1 RP-54 × 1
 ANL-5 × 2 ANL-10 × 1 RP-74 × 1
 ANL-6 × 1 ANL-15 × 1 RP-63 × 1
 ANL-8 × 1 RP-26 × 2



5 ANL-1 × 2 ANL-8 × 1 RP-54 × 1
 ANL-5 × 2 ANL-9 × 1 RP-74 × 1
 ANL-6 × 1 ANL-10 × 1 RP-63 × 1
 RP-26 × 2



6 ANL-1 × 2 ANL-9 × 3 RP-54 × 3
 ANL-5 × 2 ANL-12 × 1
 ANL-6 × 1 ANL-15 × 2
 ANL-8 × 1



- 7** ANL-2 × 2 ANL-10 × 1 RP-54 × 3
 ANL-7 × 1 ANL-12 × 1 RP-74 × 1
 ANL-9 × 3 ANL-16 × 1



- 8** ANL-3L × 1 ANL-10 × 1
 ANL-3R × 1 RP-54 × 1
 ANL-7 × 1 RP-74 × 1
 ANL-9 × 1

PARTS & ATTACHMENTS

サイズ単位:mm

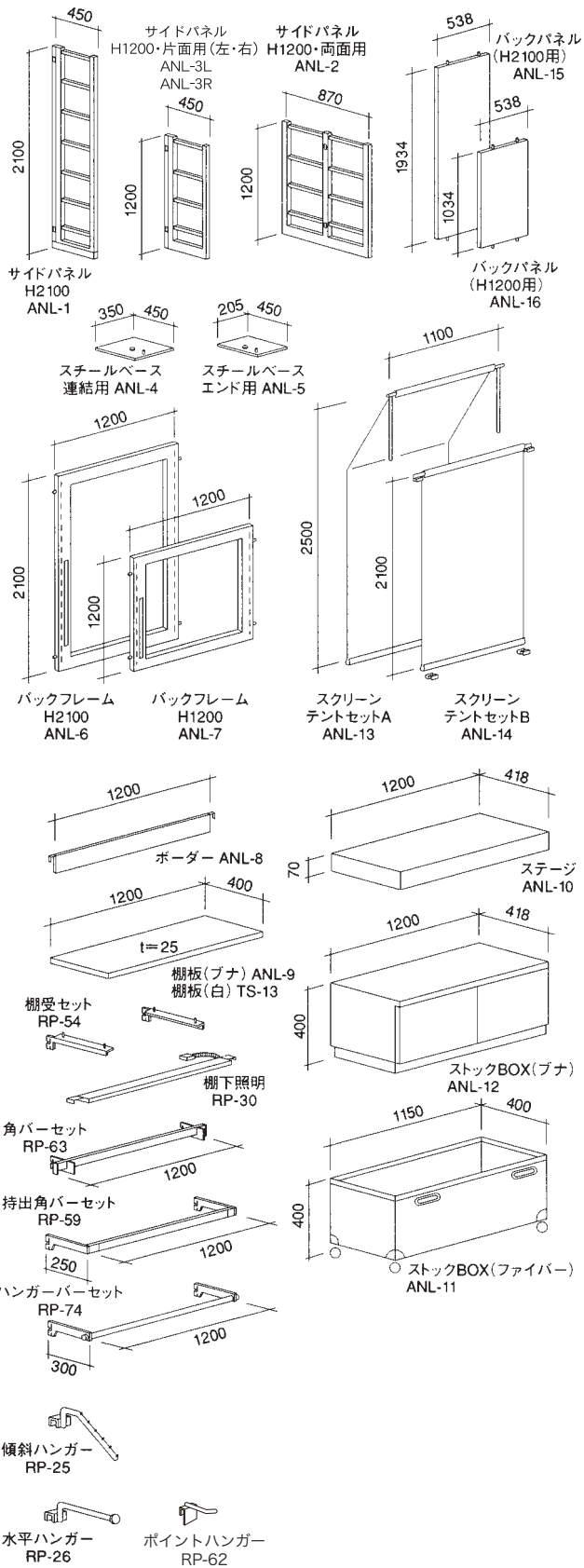

FOREST

フォレスト

什器

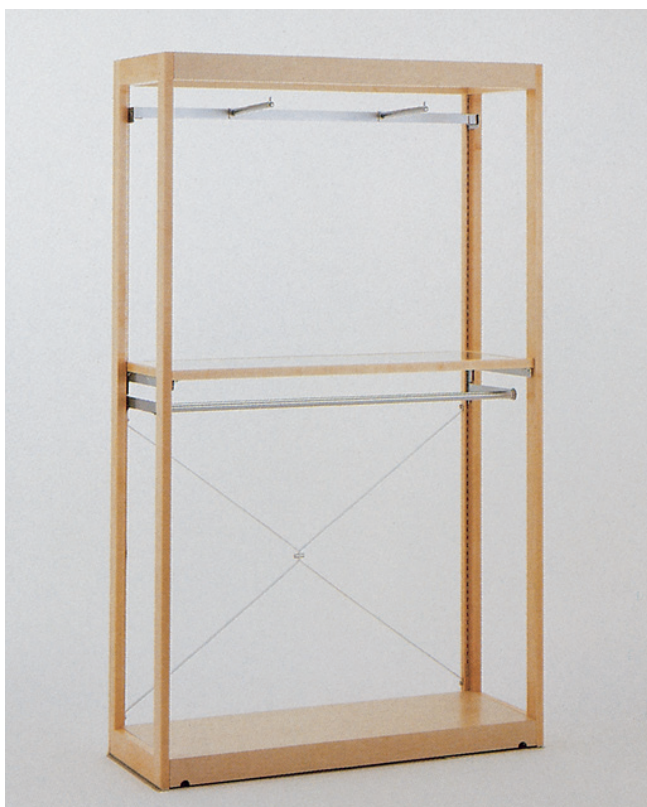

- 1**
- | | | |
|-----------|-----------|-----------|
| FT-3R × 1 | FT-8 × 1 | RP-54 × 1 |
| FT-3L × 1 | FT-10 × 1 | RP-55 × 1 |
| FT-6 × 2 | FT-11 × 1 | RP-75 × 1 |
| FT-7 × 1 | | RP-26 × 2 |



- 2**
- | | | |
|-----------|-----------|-----------|
| FT-3R × 1 | FT-8 × 1 | RP-54 × 3 |
| FT-3L × 1 | FT-10 × 3 | RP-75 × 1 |
| FT-6 × 2 | FT-11 × 1 | RP-26 × 2 |
| FT-7 × 1 | | |



- 3** FT-4R × 1 FT-9 × 1 RP-54 × 2
 FT-4L × 1 FT-10 × 2
 FT-6 × 2 FT-11 × 1
 FT-8 × 1



- 4** FT-4R × 1 FT-8 × 1 RP-55 × 1
 FT-4L × 1 FT-9 × 1
 FT-6 × 2 FT-11 × 1

PARTS & ATTACHMENTS

サイズ単位:mm

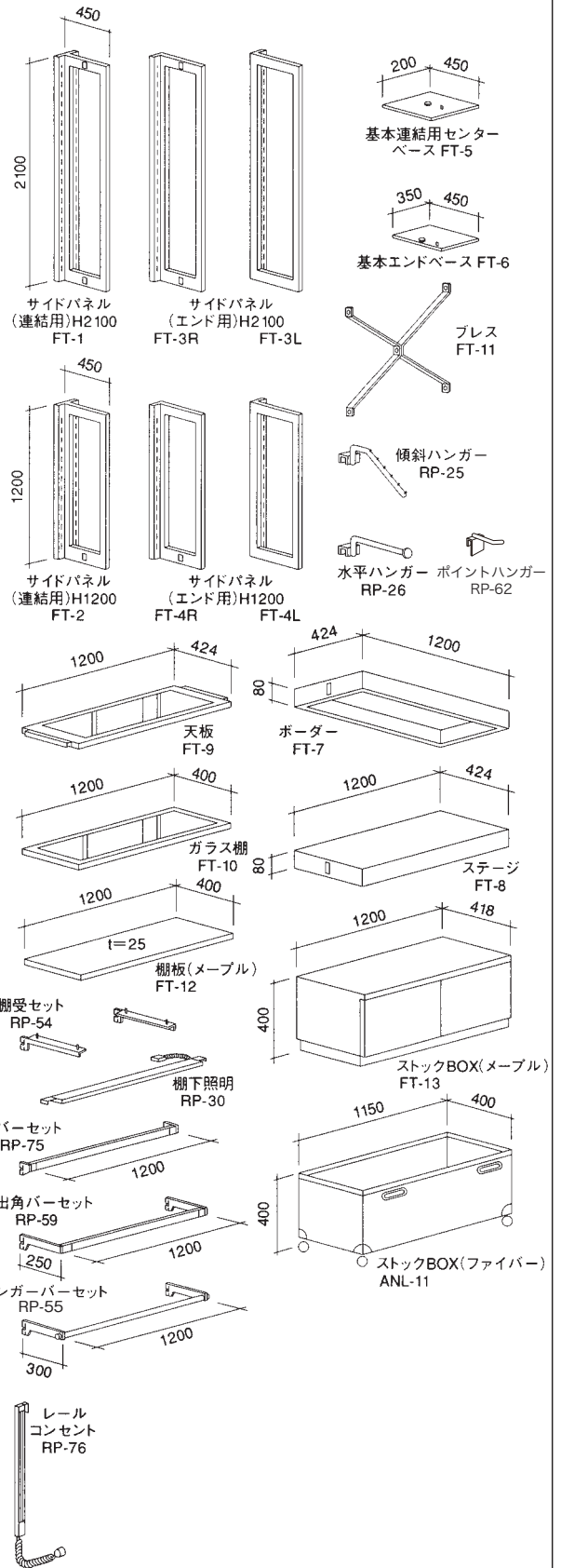

ALUMER

アルマー

什器



- 1**
- | | | |
|----------|-----------|-----------|
| AL-1 × 3 | AL-7 × 2 | RP-6 × 8 |
| AL-3 × 1 | AL-8 × 1 | RP-15 × 1 |
| AL-4 × 2 | AL-10 × 4 | RP-26 × 2 |
| AL-5 × 2 | AL-12 × 2 | |
| AL-6 × 2 | AL-14 × 4 | |



- 2**
- | | | |
|----------|-----------|-----------|
| AL-1 × 2 | AL-7 × 1 | RP-6 × 6 |
| AL-4 × 2 | AL-12 × 1 | TS-13 × 3 |
| AL-5 × 1 | AL-15 × 2 | |
| AL-6 × 1 | | |



3 AL-1 × 2 AL-7 × 1 RP-6 × 2
 AL-4 × 2 AL-10 × 1 RP-15 × 1
 AL-6 × 1 AL-12 × 1 ANL-13 × 1



4 AL-1 × 2 AL-8 × 1 RP-6 × 2
 AL-4 × 2 AL-10 × 1 RP-15 × 1
 AL-5 × 1 AL-12 × 1 RP-26 × 2
 AL-6 × 1 AL-14 × 1 ※アームスポットは別途
 AL-7 × 1



5 AL-1 × 2 AL-8 × 1 RP-6 × 2
 AL-4 × 2 AL-10 × 1 RP-15 × 1
 AL-6 × 1 AL-12 × 1 RP-26 × 2
 AL-7 × 1 AL-14 × 1



6 AL-1 × 2 AL-8 × 1 RP-6 × 8
 AL-4 × 2 AL-9 × 4 RP-26 × 2
 AL-6 × 1 AL-11 × 1
 AL-7 × 1 AL-14 × 1

PARTS & ATTACHMENTS



7 AL-2 × 2 RP-6 × 2
AL-3 × 2 RP-15 × 1
AL-10 × 1



8 AL-2 × 2 RP-6 × 6
AL-3 × 2
AL-10 × 3

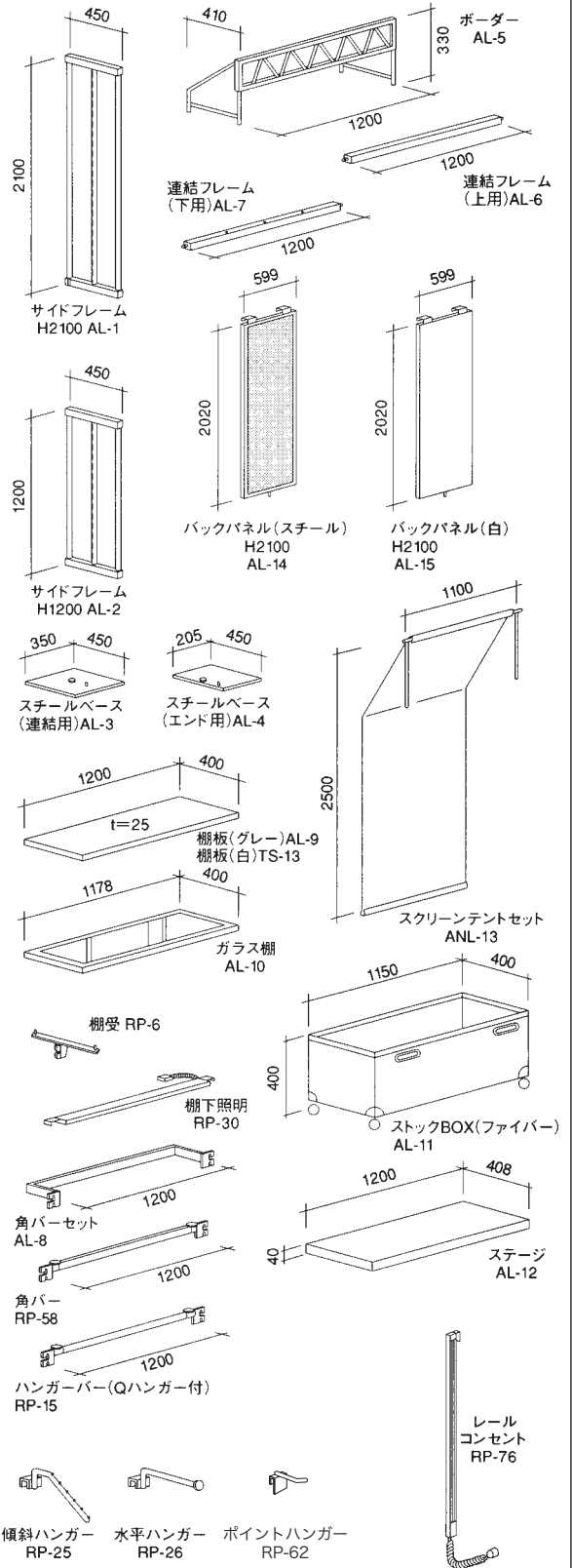

DF SERIES

DF シリーズ

什器



1 DF-1B ハンガーラック (黒)
W.950
D.500
H.1,500 ~ 1,850(50mm ピッチ)



2 DF-1W ハンガーラック (白)
W.950
D.500
H.1,500 ~ 1,850(50mm ピッチ)



3 DF-1AG ハンガーラック (アンティークゴールド)
W.950
D.500
H.1,500 ~ 1,850(50mm ピッチ)



4 DF-2B ハンガーラック (黒)
W.1,250
D.500
H.1,500 ~ 1,850(50mm ピッチ)



5 DF-2W ハンガーラック (白)
W.1,250
D.500
H.1,500 ~ 1,850(50mm ピッチ)



6 DF-2AG ハンガーラック (アンティークゴールド)
W.1,250
D.500
H.1,500 ~ 1,850(50mm ピッチ)



7 DF-3B 傾斜ラック (黒)
W.565
D.500
H.1,400 ~ 1,650(50mm ピッチ)



8 DF-3W 傾斜ラック (白)
W.565
D.500
H.1,400 ~ 1,650(50mm ピッチ)



9 DF-3AG 傾斜ラック (アンティークゴールド)
W.565
D.500
H.1,400 ~ 1,650(50mm ピッチ)



1 DF-4B T字ラック (黒)
W.500
D.500
H.1,400 ~ 1,650 (50mm ピッチ)



2 DF-4W T字ラック (白)
W.500
D.500
H.1,400 ~ 1,650 (50mm ピッチ)



3 DF-4AG T字ラック (アンティークゴールド)
W.500
D.500
H.1,400 ~ 1,650 (50mm ピッチ)



4 DF-5B ミラー (黒)
W.322
D.320
H.1,502



5 DF-5W ミラー (白)
W.322
D.320
H.1,502



6 DF-5AG ミラー (アンティークゴールド)
W.322
D.320
H.1,502



7 DF-6B 4段ガラス棚タワー (黒)
W.450
D.450
H.1,310
ガラス厚 6mm



8 DF-6W 4段ガラス棚タワー (白)
W.450
D.450
H.1,310
ガラス厚 6mm



9 DF-6AG 4段ガラス棚タワー (アンティークゴールド)
W.450
D.450
H.1,310
ガラス厚 6mm

DF SERIES

DF シリーズ



什器



1 DF-7B 3段ガラス棚 (W) (黒)
W.1,200
D.850
H.1,110
ガラス厚 6mm



2 DF-7W 3段ガラス棚 (W) (白)
W.1,200
D.850
H.1,110
ガラス厚 6mm



3 DF-7AG 3段ガラス棚 (W) (アンティークゴールド)
W.1,200
D.850
H.1,110
ガラス厚 6mm



4 DF-8B 3段ガラス棚 (S) (黒)
W.1,200
D.450
H.1,200
ガラス厚 6mm



5 DF-8W 3段ガラス棚 (S) (白)
W.1,200
D.450
H.1,200
ガラス厚 6mm



6 DF-8AG 3段ガラス棚 (S) (アンティークゴールド)
W.1,200
D.450
H.1,200
ガラス厚 6mm



1 DF-9B ガラステーブル (黒)
 W.1,200
 D.750
 H.850
 ガラス厚 6mm



2 DF-9W ガラステーブル (白)
 W.1,200
 D.750
 H.850
 ガラス厚 6mm



3 DF-9AG ガラステーブル (アンティークゴールド)
 W.1,200
 D.750
 H.850
 ガラス厚 6mm



4 DF-10B ガラステーブル (黒)
 W.1,100
 D.400
 H.550
 ガラス厚 6mm



5 DF-10W ガラステーブル (白)
 W.1,100
 D.400
 H.550
 ガラス厚 6mm



6 DF-10AG ガラステーブル (アンティークゴールド)
 W.1,100
 D.400
 H.550
 ガラス厚 6mm

ベルニーシリーズ

ベルニーシリーズハンガーラック

什器



1 BHR-600B
ベルニー黒 600 タイプ
W.600
D.470
H.1,100 ~ 1,800 (100mm ピッチ)



2 BHR-900B
ベルニー黒 900 タイプ
W.900
D.470
H.1,100 ~ 1,800 (100mm ピッチ)



3 BHR-1200B
ベルニー黒 1,200 タイプ
W.1,200
D.470
H.1,100 ~ 1,800 (100mm ピッチ)



4 BHR-600W
ベルニー白 600 タイプ
W.600
D.470
H.1,100 ~ 1,800 (100mm ピッチ)



5 BHR-900W
ベルニー白 900 タイプ
W.900
D.470
H.1,100 ~ 1,800 (100mm ピッチ)



6 BHR-1200W
ベルニー白 1,200 タイプ
W.1,200
D.470
H.1,100 ~ 1,800 (100mm ピッチ)



7 BHR-600CM
ベルニークロームメッキ 600 タイプ
W.600
D.470
H.1,100 ~ 1,800 (100mm ピッチ)



8 BHR-900CM
ベルニークロームメッキ 900 タイプ
W.900
D.470
H.1,100 ~ 1,800 (100mm ピッチ)



9 BHR-1200CM
ベルニークロームメッキ 1,200 タイプ
W.1,200
D.470
H.1,100 ~ 1,800 (100mm ピッチ)



10 BHR-600AG
 ペルニー古美色 600 タイプ
 W.600
 D.470
 H.1,100 ~ 1,800 (100mm ピッチ)



11 BHR-900AG
 ペルニー古美色 900 タイプ
 W.900
 D.470
 H.1,100 ~ 1,800 (100mm ピッチ)



12 BHR-1200AG
 ペルニー古美色 1,200 タイプ
 W.1,200
 D.470
 H.1,100 ~ 1,800 (100mm ピッチ)



高さ：1,100mm の状態



高さ：1,800mm の状態



高さ調節つまみ：固定の状態



高さ調節つまみ：フリーの状態

高さ調節つまみは、
 什器の裏についています。



カラーバリエーション

ベルニーシリーズ

ベルニーシリーズハンガーラック 1000R タイプ

什器



13 BHR-1000RB
ベルニー 1000R ラック 黒
W.982
D.444
H.1,100 ~ 1,800
(100mm ピッチ)



14 BHR-1000RW
ベルニー 1000R ラック 白
W.982
D.444
H.1,100 ~ 1,800
(100mm ピッチ)



15 BHR-1000RCM
ベルニー 1000R ラック クロームメッキ
W.982
D.444
H.1,100 ~ 1,800
(100mm ピッチ)



16 BHR-1000RAG
ベルニー 1000R ラック 古美色
W.982
D.444
H.1,100 ~ 1,800
(100mm ピッチ)

ベルニーシリーズT字ラック



17 BRN-5B
ベルニー T 字ラック 黒
W.600
D.470
H.1,400 ~ 1,650
(50mm ピッチ)



18 BRN-5W
ベルニー T 字ラック 白
W.600
D.470
H.1,100 ~ 1,700
(50mm ピッチ)



19 BRN-5CM
ベルニー T 字ラック クロームメッキ
W.600
D.470
H.1,100 ~ 1,700
(50mm ピッチ)



20 BRN-5AG
ベルニー T 字ラック 古美色
W.600
D.470
H.1,400 ~ 1,650
(50mm ピッチ)

ベルニーシリーズ 傾斜ラック



21 BRN-6B
ベルニー傾斜ラック 黒
W.470
D.470
H.1,400 ~ 1,650
(50mm ピッチ)



22 BRN-6W
ベルニー傾斜ラック 白
W.470
D.470
H.1,100 ~ 1,700
(50mm ピッチ)



23 BRN-6CM
ベルニー傾斜ラック クロームメッキ
W.470
D.470
H.1,100 ~ 1,700
(50mm ピッチ)



24 BRN-6AG
ベルニー傾斜ラック 古美色
W.470
D.470
H.1,400 ~ 1,650
(50mm ピッチ)

什器

ベルニーシリーズ 両面姿見



25 BRN-7B
ベルニー両面姿見 黒
W.400
D.400
H.1,700



26 BRN-7W
ベルニー両面姿見 白
W.400
D.400
H.1,700



27 BRN-7CM
ベルニー両面姿見 クロームメッキ
W.400
D.400
H.1,700



28 BRN-7AG
ベルニー両面姿見 古美色
W.400
D.400
H.1,700

CR4 ハンガーラック

シーアールフォー

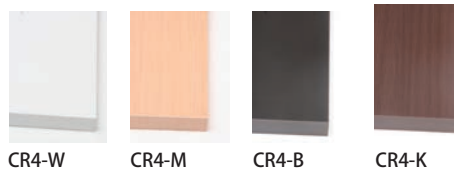

什器



1 CR4-1200 ハンガーラック W.1200
(1200タイプ) D.418
H.1,100 ~ 1,700



2 CR4-1200W ハンガーラック W.1200
(1200タイプ) D.418
H.1,100 ~ 1,700



3 CR4-1200M ハンガーラック W.1200
(1200タイプ) D.418
H.1,100 ~ 1,700



4 CR4-1200B ハンガーラック W.1200
(1200タイプ) D.418
H.1,100 ~ 1,700



5 CR4-1200K ハンガーラック W.1200
(1200タイプ) D.418
H.1,100 ~ 1,700



6 CR4-900 ハンガーラック W.900
(900タイプ) D.396
H.1,100 ~ 1,700



7 CR4-900W ハンガーラック W.900
(900タイプ) D.418
H.1,100 ~ 1,700



8 CR4-900M ハンガーラック W.900
(900タイプ) D.418
H.1,100 ~ 1,700



9 CR4-900B ハンガーラック W.900
(900タイプ) D.418
H.1,100 ~ 1,700



10 CR4-900K ハンガーラック W.900
(900タイプ) D.418
H.1,100 ~ 1,700

CR1 傾斜ラック

シーアールワン

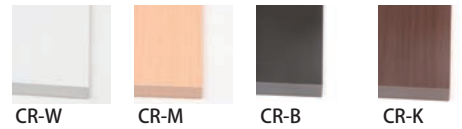

1 CR1 傾斜ラック
W.400 × D.418 × H.1,100 ~ 1,700



2 CR1-W 傾斜ラック
W.420 × D.428 × H.1,100 ~ 1,700



3 CR1-M 傾斜ラック
W.420 × D.428 × H.1,100 ~ 1,700



4 CR1-B 傾斜ラック
W.420 × D.428 × H.1,100 ~ 1,700



5 CR1-K 傾斜ラック
W.420 × D.428 × H.1,100 ~ 1,700

CR2 2WAY 傾斜ラック

シーアールツー



1 CR2 2WAY 傾斜ラック
W.380 × D.380 × H.1,100 ~ 1,700



2 CR2-W 2WAY 傾斜ラック
W.420 × D.420 × H.1,100 ~ 1,700



3 CR2-M 2WAY 傾斜ラック
W.420 × D.420 × H.1,100 ~ 1,700



4 CR2-B 2WAY 傾斜ラック
W.420 × D.420 × H.1,100 ~ 1,700



5 CR2-K 2WAY 傾斜ラック
W.420 × D.420 × H.1,100 ~ 1,700

ハンガーラック・円形ハンガーラック

什器



1 RH-104-D ハンガーラック
(600 タイプ)
W.600 × D.450 × H.1,100 ~ 1,800



2 RH-104-A ハンガーラック
(900 タイプ)
W.900 × D.450 × H.1,100 ~ 1,800



3 RH-104-E ハンガーラック
(1200 タイプ)
W.1,200 × D.450 × H.1,100 ~ 1,800

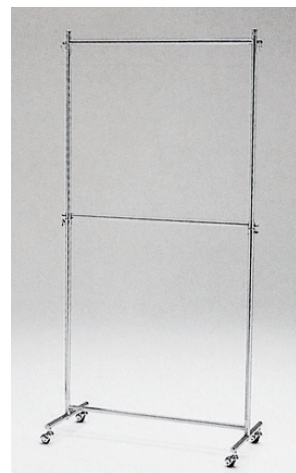

4 RH-104-A2 ハンガーラック
2 段バー
W.900 × D.450 × H.1,100 ~ 1,800



5 RH-104-C
段違い T 字ラック
H.1,100 ~ 1,800

6 RH-104-G
T 字ラック
H.1,100 ~ 1,800

7 RH-104-B
傾斜ラック
H.1,100 ~ 1,800



8 E-598C
円形ハンガーラック
φ 750
φ 600



9 RH-104-BR ハンガーラック
(900 タイプ、ブロンズ仕上)
W.900 × D.450 × H.1,100 ~ 1,800

10 NO.36-2 オリジナル S ラック
(900 タイプ、ブロンズ仕上)
W.900 × D.450 × H.900 ~ 1,500



11 Z ラック
W.1,200 × D.500
H.1,150 ~ 1,650(100 ピッチ)



12 ハンガーラック
(1,200 タイプ、古美色仕上)
W.1,290 × D.430
H.1,090 ~ 1,690(100 ピッチ)

WORK RACK 900

ワークラック



1 WHR-1 × 1 WHR-5 × 1



2 WHR-1 × 1 WHR-3 × 4
WHR-7 × 2 WHR-2B × 2



3 WHR-1B × 1



4 WHR-1B × 1 WHR-2B × 2

PARTS & ATTACHMENTS

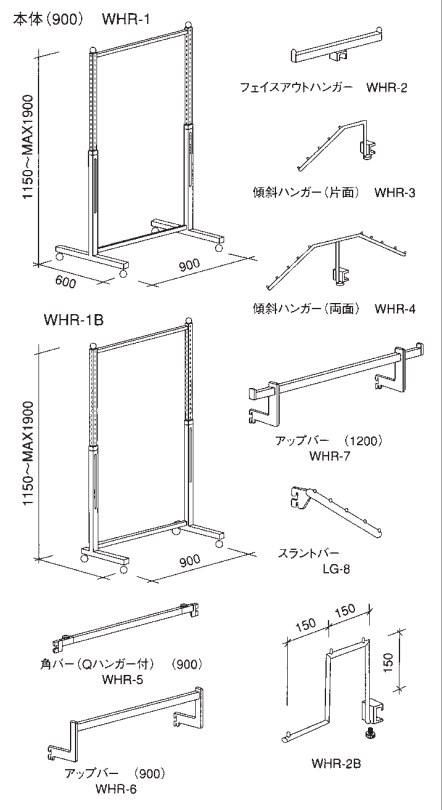

サイズ単位:mm

WORK RACK 1200

ワークラック



1 WHR-11C
RP-77 × 1
RP-78 × 1
RP-25 × 2



2 WHR-11H (ハンマートン)
RP-77 × 1
RP-78 × 1
RP-25 × 2

PARTS & ATTACHMENTS

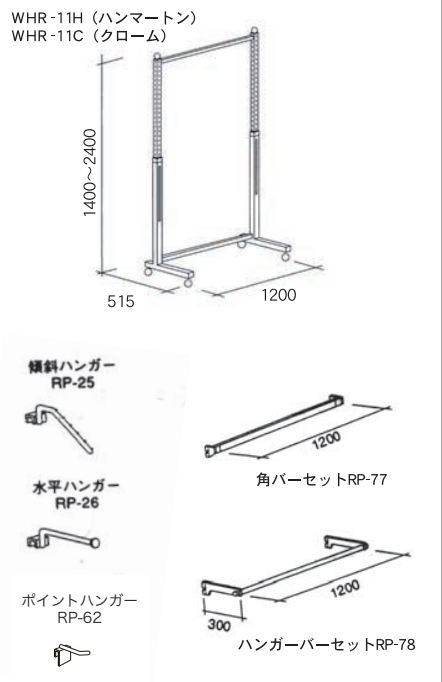

サイズ単位:mm

WORK RACK NEO

ワークラック ネオ

什器



1 WRN-1 × 1



2 WRN-1 × 1
WRN-2 × 1
WRN-3 × 1
WRN-4 × 1



3 WRN-1 × 1 WRN-6W-900 × 1
WRN-2 × 1 TS-13W-900 × 1
WRN-3 × 1 RP-54 × 1
WRN-4 × 1 RP-55-900 × 1
 RP-56-900 × 1
 RP-25 × 2



4 WRN-1 × 1 WRN-6W-900 × 2 RP-56-900 × 1
WRN-2 × 1 TS-13W-900 × 4 RP-25 × 2
WRN-3 × 1 RP-54 × 4
WRN-4 × 1 RP-55-900 × 1



5 WRN-1 × 1



6 WRN-1 × 1
WRN-2 × 1



7 WRN-1 × 1
WRN-2 × 1
WRN-6W-900 × 1
TS-13W-900 × 1
RP-54 × 1
RP-55-900 × 1



8 WRN-1 × 1
WRN-2 × 1
WRN-6W-900 × 2
TS-13W-900 × 3
RP-55-900 × 1
RP-54 × 3



9 WRN-1 × 1 WRN-6W × 1
 WRN-2 × 1
 WRN-3 × 1
 WRN-4 × 1



10 WRN-1 × 1 RP-25UP × 3
 WRN-6W × 1
 RP-66 × 1
 RP-63 × 1



11 WRN-1 × 1 WRN-5W × 1 RP-63 × 1
 WRN-2 × 1 WRN-6W × 1 RP-25 × 2
 WRN-3 × 1 RP-54 × 1
 WRN-4 × 1 RP-66 × 1



12 WRN-1 × 1 WRN-5W × 4 RP-63 × 1
 WRN-2 × 1 WRN-6W × 2 RP-25 × 2
 WRN-3 × 1 RP-54 × 4
 WRN-4 × 1 RP-66 × 1



13 WRN-1 × 1
WRN-6W × 1
RP-63 × 1
RP-25UP × 5



14 WRN-1 × 1 WRN-6W × 1
WRN-2 × 1 RP-54 × 1
WRN-4 × 1 RP-66 × 1
WRN-5W × 1

PARTS & ATTACHMENTS

サイズ単位：mm

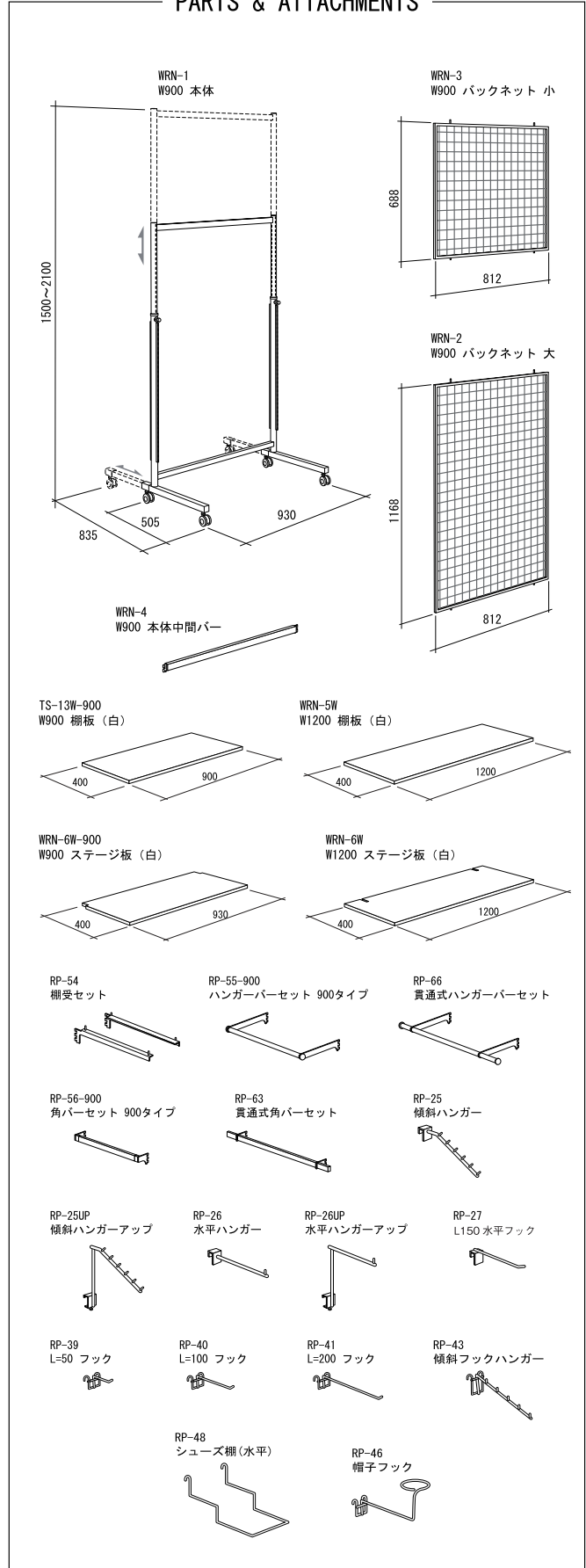

什器

NEO SILVER POLE

ネオシルバーポール

●ポールシステム本体をブラスト加工し、高級感を加えたシステムポール。
曲線のハンガーパイプを使用し、動きのあるソフトな売場づくりを構成します。

什器



1 NSP-1 × 3 NSP-8 × 1
NSP-2 × 2
NSP-7 × 2



2 NSP-1 × 3 NSP-7 × 2
NSP-4 × 2
NSP-5 × 1



3 NSP-1 × 1
NSP-13 × 1



4 NSP-1 × 1 NSP-7 × 1
NSP-14 × 1



5 NSP-1 × 1
NSP-12 × 1



6 NSP-1 × 2
NSP-11 × 1



7 NSP-1 × 2
NSP-11 × 1



8 NSP-1 × 2
NSP-10 × 1

PARTS & ATTACHMENTS

サイズ単位:mm

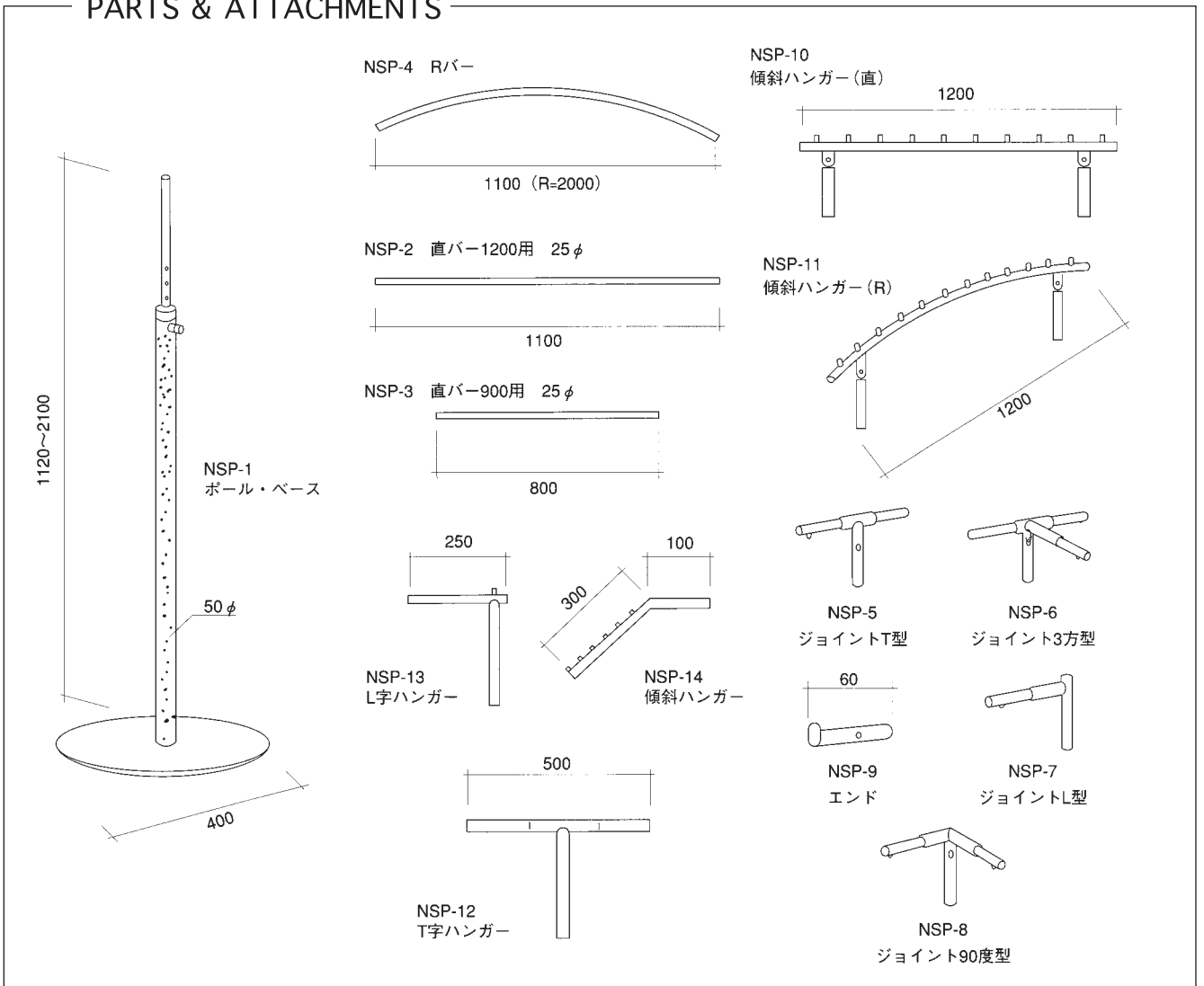

CARO

カ口

什器



- 1 CAR-5H × 2 RP-6 × 2
CAR-7 × 2 RP-15 × 1
AL-9 × 1

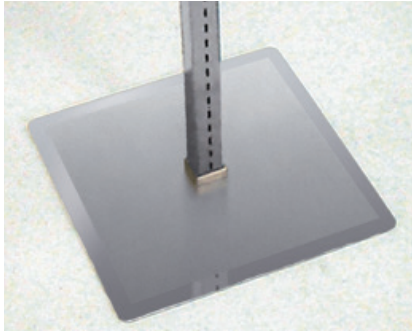

CAR-7

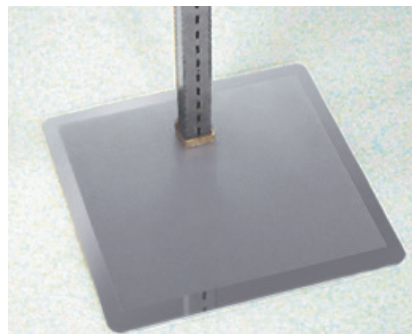

CAR-8

PARTS & ATTACHMENTS

サイズ単位:mm

40角

ポール H1800
(2面スリット) CAR-5H



ポール H1405
(2面スリット) CAR-6H

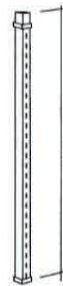

CAR-7



CAR-8

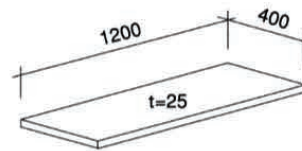

棚板(白) TS-13
棚板(ブナ) ANL-9
棚板(グレー) AL-9



棚受 RP-6

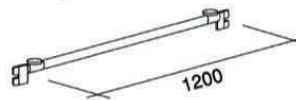

ハンガーバー(Qハンガー付)
φ25 RP-15



角バー
RP-58



スラントハンガー
LG-8



ポイントフック
(G)爪
RP-29

ポイントフック
(S)爪
RP-29



ポイントハンガー
RP-62

※商品の色は、印刷または撮影の都合により、多少異なる場合がありますので、ご了承下さい。

MOKUTEEL

モクチール

- 頑丈なスチールボールのシステムに木目調の特殊塗装を施し、ナチュラルな感覚。
- 2面スリット・4面スリット 各々ポールの高さは3種類を取り揃えています。

什器



1 MKT-1 × 2 RP-6 × 2
CAR-7 × 2 RP-15 × 1
ANL-9 × 1



2 MKT-1 × 2 RP-6 × 6
CAR-7 × 2 ANL-9 × 3

PARTS & ATTACHMENTS

サイズ単位:mm

40角

ポール H2155
(4面スリット) MKT-1

ポール H1855
(4面スリット) MKT-2

ポール H1405
(4面スリット) MKT-3

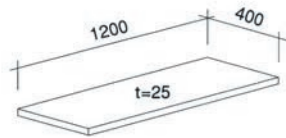
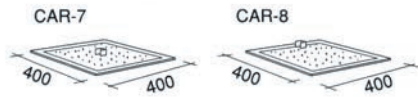
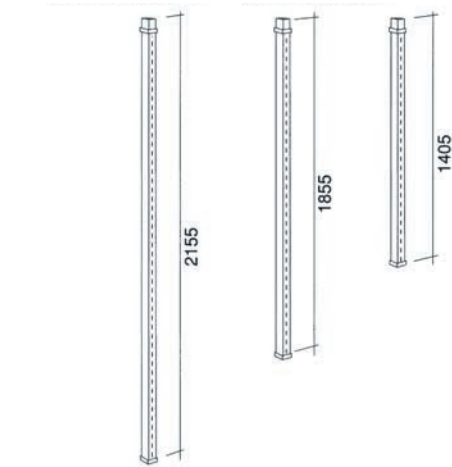

棚板(白) TS-13
棚板(ブナ) ANL-9
棚板(グレー) AL-9



棚受 RP-6

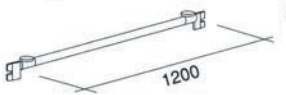

ハンガーバー(Qハンガー付)
#25 RP-15



角バー RP-58



ポイントフック
(G)爪
RP-29

ポイントフック
(S)爪
RP-29



ポイントハンガー
RP-62

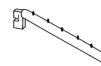

スラントハンガー
LG-8

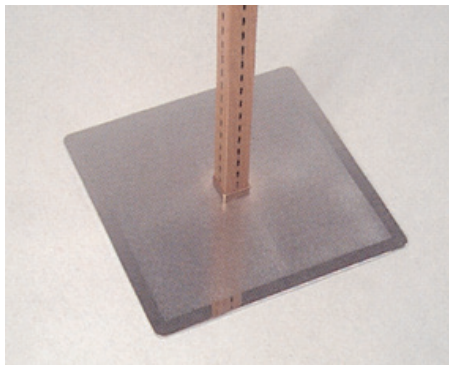

CAR-7

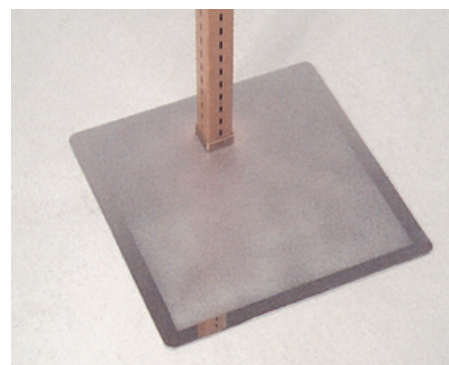

CAR-8

GEM

ジェム

什器



- 1**
- | | |
|-----------|-----------|
| ゴールド | シルバー |
| GE-3G × 2 | GE-3S × 2 |
| GE-4G × 2 | GE-4S × 2 |
| RP-15 × 1 | RP-15 × 1 |



- 2**
- | | |
|-----------|-----------|
| ゴールド | シルバー |
| GE-3G × 2 | GE-3S × 2 |
| GE-4G × 2 | GE-4S × 2 |
| RP-6 × 6 | RP-6 × 6 |
| TS-13 × 3 | AL-9 × 3 |



- 3**
- | | |
|-----------|-----------|
| ゴールド | シルバー |
| GE-2G × 2 | GE-2S × 2 |
| GE-4G × 2 | GE-4S × 2 |
| RP-6 × 4 | RP-6 × 4 |
| RP-15 × 1 | RP-15 × 1 |
| TS-13 × 2 | AL-9 × 2 |

PARTS & ATTACHMENTS

φ45



4 GE-2G × 2 RP-6 × 6
 GE-4G × 2 TS-13 × 3
 GE-5 × 1



5 GE-1G × 3 RP-6 × 6
 GE-4G × 3 RP-15 × 1
 GE-5 × 2 TS-13 × 3

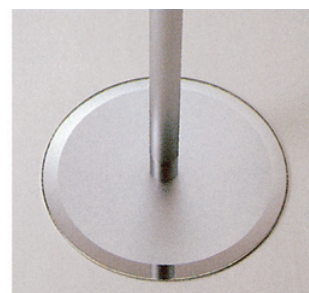
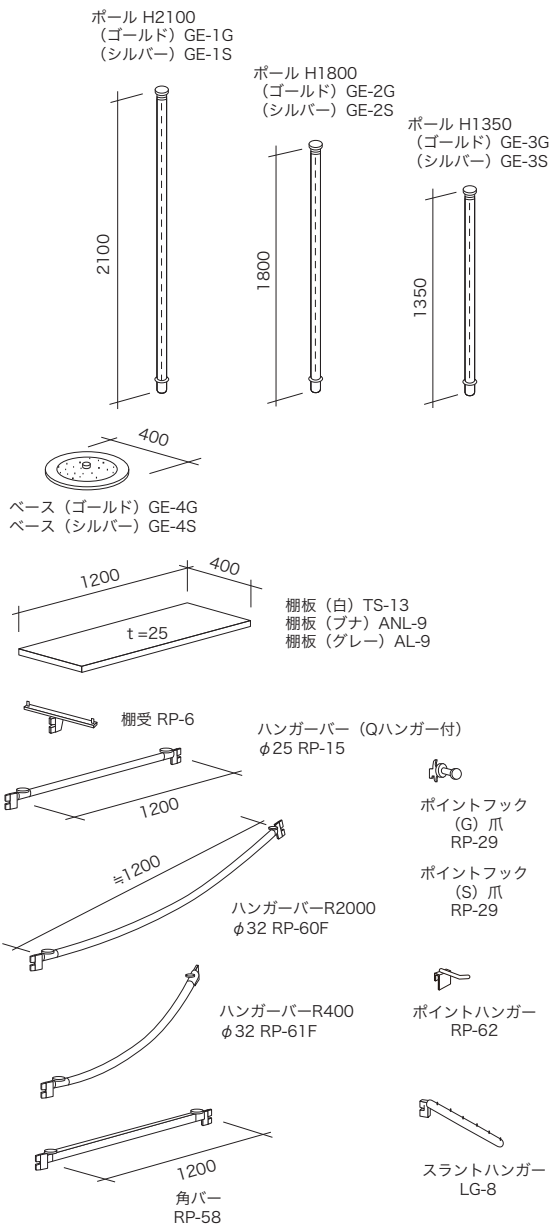

什器

LOG II

ログ2

什器



1 黒
LGT-3B × 2
RP-15 × 1

白
LGT-3W × 2
RP-15 × 1



2 黒
LGT-3B × 2
LGT-4 × 3
RP-6 × 6

白
LGT-3W × 2
TS-13 × 3
RP-6 × 6



3 黒
LGT-2B × 2
LGT-4 × 2
RP-6 × 4
RP-15 × 1

白
LGT-2W × 2
TS-13 × 2
RP-6 × 4
RP-15 × 1



4 LGT-3B × 4
RP-15 × 2
RP-61F × 1

PARTS & ATTACHMENTS

サイズ単位:mm

φ 35



5 LGT-3B × 4
RP-60F × 3



6 LGT-5 × 1
LGT-10 × 4

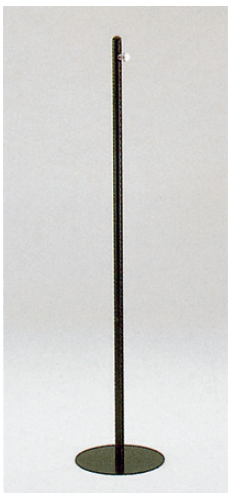

7 LGT-2B
RP-29(S)



8 LGT-2W
RP-29(G)

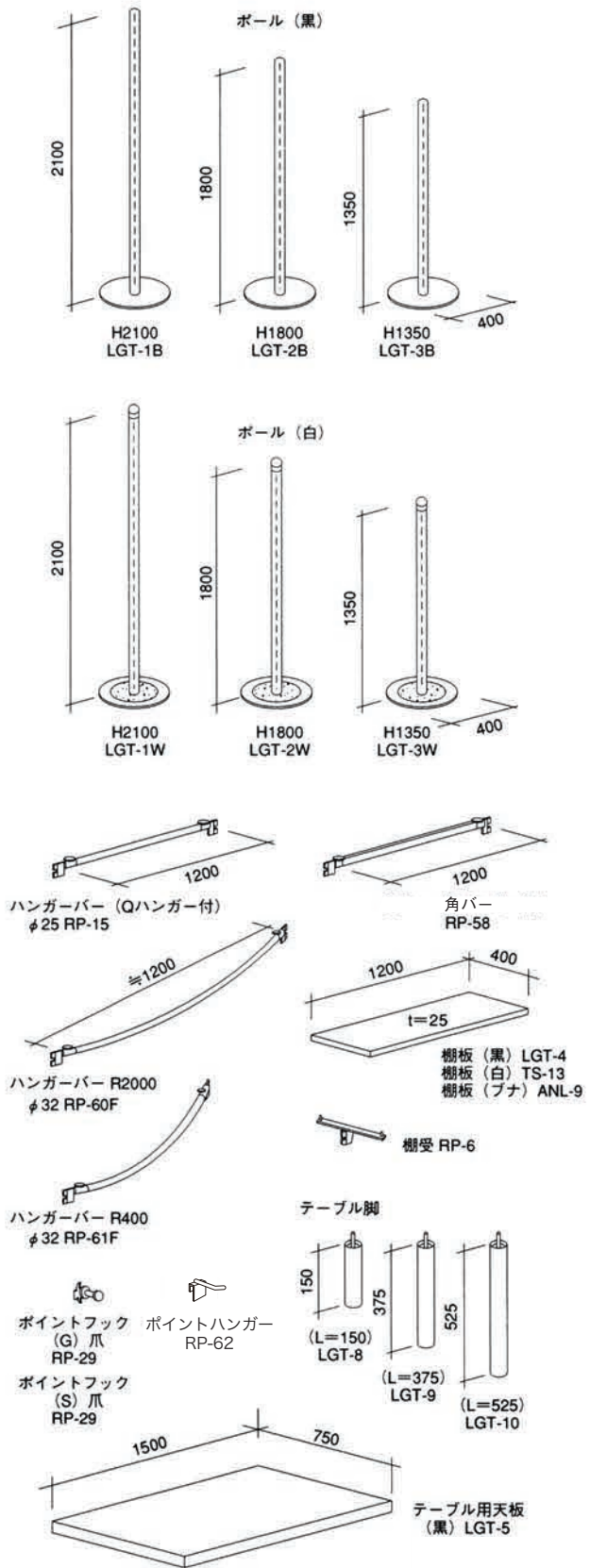

ウッドユニットポール

ウッドユニットポール

什器



1 WP1201 × 1
WP1201S × 2
WP1207 × 12
DP-04D × 12

白染
両面3段棚
2連結

W.2,550
D.800
H.1,650



2 WP1301 × 1
WP1301S × 2
WP1307 × 8
DP-04 × 8
DP-04D × 4

黒染
両面3段棚
2連結

W.2,550
D.800
H.1,650



3 WP1610 × 1
WP1610S × 2
WP1607 × 10
DP-04 × 4
DP-04D × 8

クリアー
両面3段棚
2連結

サイズ単位:mm

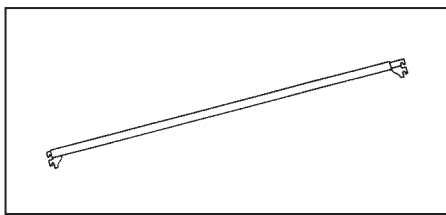

DP-02 ハンガーバー
φ22 W. 1,140

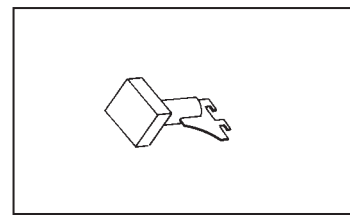

DP-03B(黒染) 1点掛け
DP-03C(クリアー)

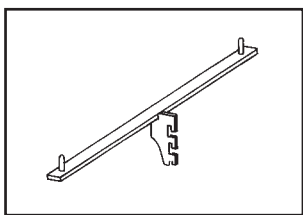

DP-04 棚受(センター用)
W. 320

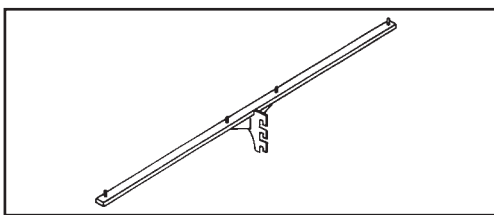

DP-04D 棚受(両面用)
W. 710



WP1207 棚板(白染)
W.1,140 D.400



WP1307 棚板(黒染)
W.1,140 D.400



WP1607 棚板(クリアー)
W.1,140 D.400

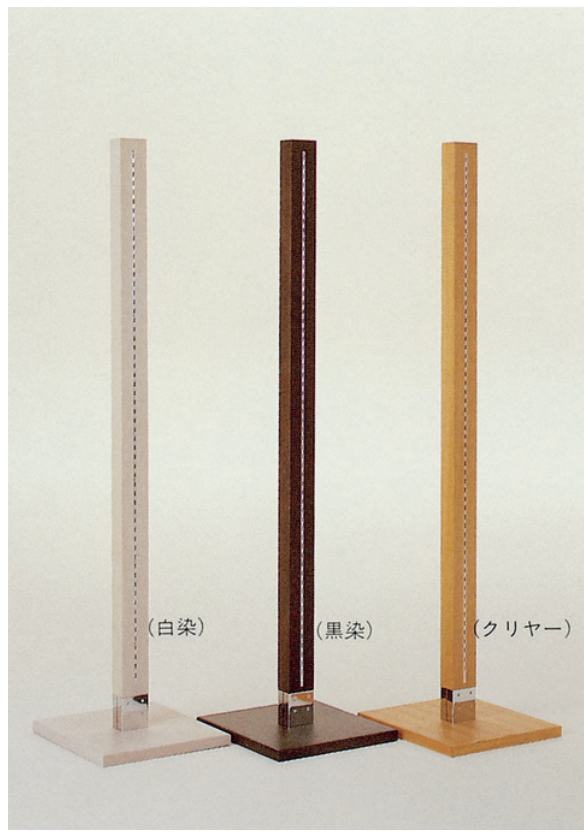

ポール・木センターベース仕様

- | | | |
|-----------------------|-----------------------|-----------------------|
| ▲ WP1200
H.2,150mm | ▲ WP1300
H.2,150mm | ▲ WP1600
H.2,150mm |
| ▲ WP1201
H.1,650mm | ▲ WP1301
H.1,650mm | ▲ WP1601
H.1,650mm |
| ▲ WP1210
H.1,350mm | ▲ WP1310
H.1,350mm | ▲ WP1610
H.1,350mm |

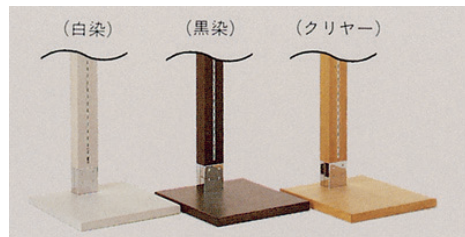

ポール・木センターベース仕様

- | | | |
|------------------------|------------------------|------------------------|
| ▲ WP1200S
H.2,150mm | ▲ WP1300S
H.2,150mm | ▲ WP1600S
H.2,150mm |
| ▲ WP1201S
H.1,650mm | ▲ WP1301S
H.1,650mm | ▲ WP1601S
H.1,650mm |
| ▲ WP1210S
H.1,350mm | ▲ WP1310S
H.1,350mm | ▲ WP1610S
H.1,350mm |

- 柱 -85 × 55mm 角
- 木ベース -400mm 角、T:30mm

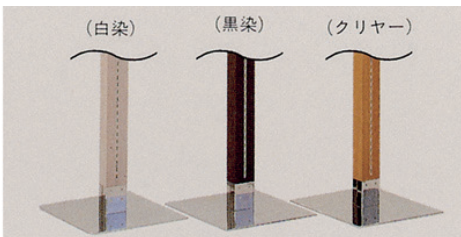

ポール・鉄板センターベース仕様

- | | | |
|------------------------|------------------------|------------------------|
| ▲ WP1200T
H.2,130mm | ▲ WP1300T
H.2,130mm | ▲ WP1600T
H.2,130mm |
| ▲ WP1201T
H.1,630mm | ▲ WP1301T
H.1,630mm | ▲ WP1601T
H.1,630mm |
| ▲ WP1210T
H.1,330mm | ▲ WP1310T
H.1,330mm | ▲ WP1610T
H.1,330mm |

- 鉄板ベース -400mm 角、T:5mm

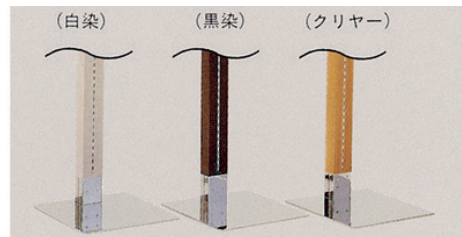

ポール・鉄板サイドベース仕様

- | | | |
|-------------------------|-------------------------|-------------------------|
| ▲ WP1200TS
H.2,130mm | ▲ WP1300TS
H.2,130mm | ▲ WP1600TS
H.2,130mm |
| ▲ WP1201TS
H.1,630mm | ▲ WP1301TS
H.1,630mm | ▲ WP1601TS
H.1,630mm |
| ▲ WP1210TS
H.1,330mm | ▲ WP1310TS
H.1,330mm | ▲ WP1610TS
H.1,330mm |

SHARL III

シャレール3

什器



- 1**
- SR-2 × 2
 - SR-5 × 1
 - SR-6 × 1
 - SR-7 × 1
 - SR-8 × 2



- 2**
- SR-1 × 2
 - SR-5 × 1
 - SR-6 × 2
 - SR-8 × 2

PARTS & ATTACHMENTS サイズ単位:mm

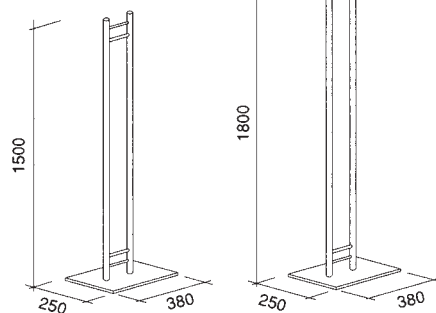

柱 A H1500
SR-1

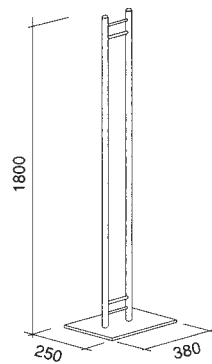

柱 B H1800
SR-2

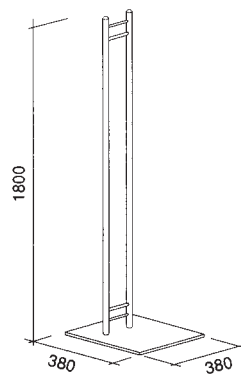

1点掛 柱 C H1800 SR-3

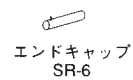

エンドキャップ
SR-6



スラントバー
SR-7

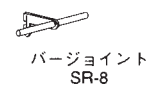

バージョイント
SR-8

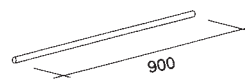

ハンガーバー 900
SR-4

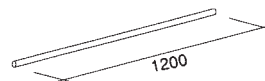

ハンガーバー 1200
SR-5

ユニットラック



UR2300 × 1
UR2405 × 2
UR2406 × 1



UR2300 × 2
UR2402 × 1
UR2405 × 1
UR2406 × 1

サイズ単位:mm

PARTS & ATTACHMENTS

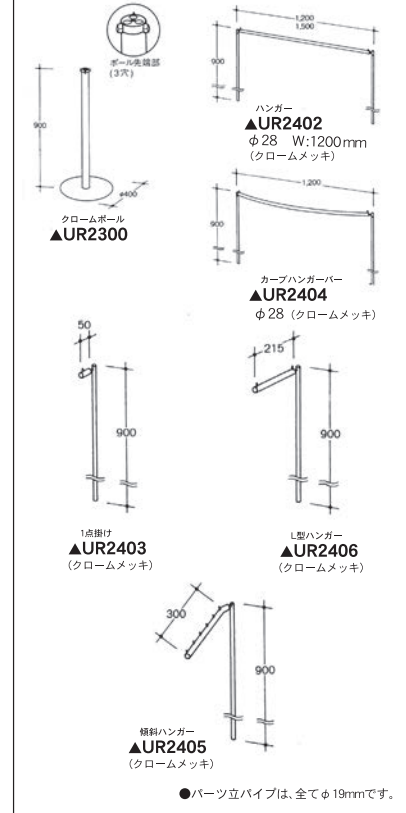

什器

クロームポール・ネオユニットポール



CP-1 50角
本体 H.2,100
ベース 500 × 350 (サイドタイプ)



CP-2 50角
上部連結 H.300 柱



NUP-1 60角
ポール H.1,350
ベース 400角
木目 (クリア) シート貼仕様

コの字型ディスプレイツール

什器



PARTS & ATTACHMENTS

サイズ単位:mm

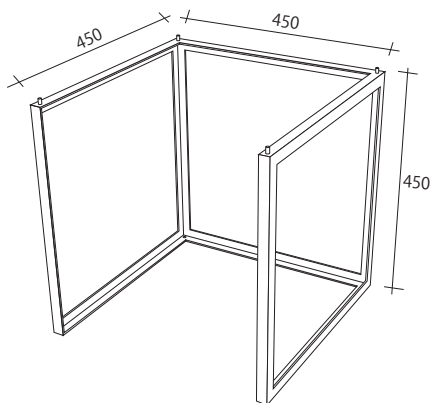

KODP-1B
本体 黒

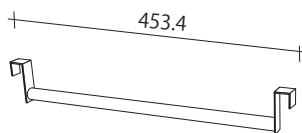

KODP-2B
ハンガーバー

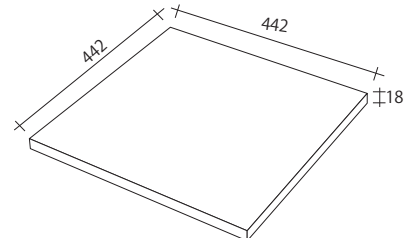

- KODP-3W 天板棚板白
- KODP-3B 天板棚板黒
- KODP-3K 天板棚板こげ茶
- KODP-3N 天板棚板ナチュラル



仕上げバリエーション

白



KODP-3W

黒



KODP-3B

こげ茶

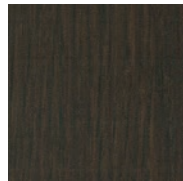

KODP-3K

ナチュラル



KODP-3N

CT4 テーブル

シーティーフォー

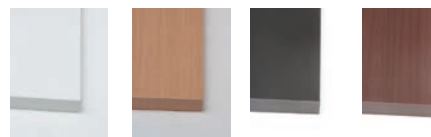

什器



1 CT4-900W × 1
CT4-1200W × 1
CT4-1500W × 1



5 CT4-900M × 1
CT4-1200M × 1
CT4-1500M × 1



9 CT4-900B × 1
CT4-1200B × 1
CT4-1500B × 1



13 CT4-900K × 1
CT4-1200K × 1
CT4-1500K × 1



2 CT4-900W × 1
(W900 × D600 × H450)



6 CT4-900M × 1
(W900 × D600 × H450)



10 CT4-900B × 1
(W900 × D600 × H450)



14 CT4-900K × 1
(W900 × D600 × H450)



3 CT4-1200W × 1
(W1200 × D600 × H600)



7 CT4-1200M × 1
(W1200 × D600 × H600)



11 CT4-1200B × 1
(W1200 × D600 × H600)



15 CT4-1200K × 1
(W1200 × D600 × H600)



4 CT4-1500W × 1
(W1500 × D600 × H760)



8 CT4-1500M × 1
(W1500 × D600 × H760)



12 CT4-1500B × 1
(W1500 × D600 × H760)



16 CT4-1500K × 1
(W1500 × D600 × H760)

BASIC TABLE

ベーシックテーブル



1 BTB-1W × 1
BTB-2W × 1
BTB-3W × 1



5 BTB-1C × 1
BTB-2C × 1
BTB-3C × 1



9 BTB-1K × 1
BTB-2K × 1
BTB-3K × 1



2 BTB-3W
(W900 × D600 × H450)



6 BTB-3C
(W900 × D600 × H450)



10 BTB-3K
(W900 × D600 × H450)



3 BTB-2W
(W1200 × D750 × H600)



7 BTB-2C
(W1200 × D750 × H600)



11 BTB-2K
(W1200 × D750 × H600)



4 BTB-1W
(W1500 × D750 × H750)



8 BTB-1C
(W1500 × D750 × H750)



12 BTB-1K
(W1500 × D750 × H750)

LIGHT-TABLE

ライトテーブル

什器



1 LTB-1 × 1



2 LTB-1 × 1 LTB-3 × 1
LTB-4 × 1



3 LTB-1 × 1
LTB-3 × 1



4 LTB-1 × 1 LTB-4 × 1
LTB-2 × 1

PARTS & ATTACHMENTS

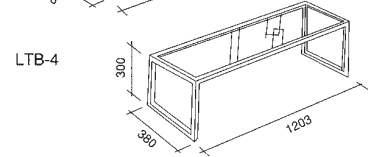
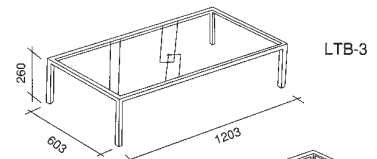
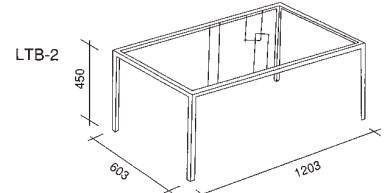
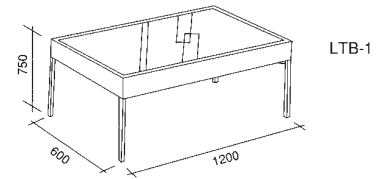

サイズ単位:mm

UNIBLE

ユニブル

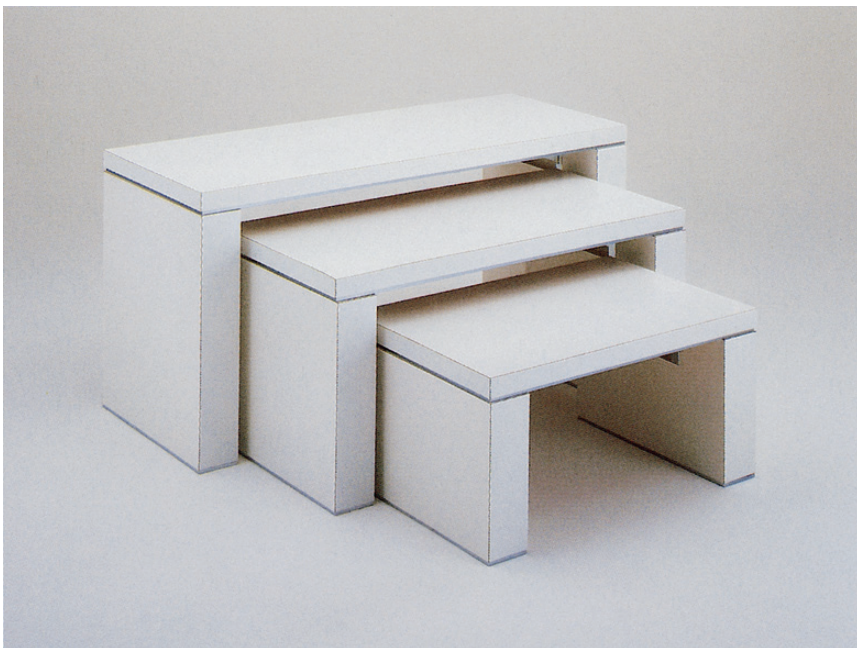

1 UL-1M × 1 UL-2M × 1 UL-3M × 1
UL-4 × 1 UL-5 × 1 UL-6 × 1
UL-7M × 2 UL-8M × 2 UL-9M × 2

PARTS & ATTACHMENTS

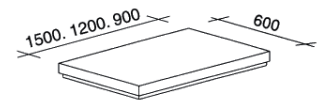

テーブルトップ 1500
(メラミン) UL-1M

テーブルトップ 1200
(メラミン) UL-2M

テーブルトップ 900
(メラミン) UL-3M

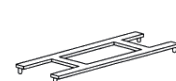

連結金具
1500用 UL-4
1200用 UL-5
900用 UL-6

テーブル脚 690
(メラミン) UL-7M

テーブル脚 540
(メラミン) UL-8M

テーブル脚 390
(メラミン) UL-9M

サイズ単位:mm

サンユニットテーブル



1 ST12S-40 サンユニットテーブル W.900 D.600 H.400
ST12S-60 サンユニットテーブル W.900 D.600 H.600



2 ST11S-40 サンユニットテーブル W.900 D.900 H.400
ST11S-60 サンユニットテーブル W.900 D.900 H.600

BASIC TABLE II

ベーシックテーブル 2



1 BTB-6 × 1 BTB-4 × 1
BTB-5 × 1



2 BTB-6 (W.900 × D.300 × H.196~300)



3 BTB-5 (W.1200 × D.600 × H.259~400)



4 BTB-4 (W.1200 × D.900 × H.700)

サテラテーブル



1 SA-33 × 1 天板 SA-34 × 1 脚 サテラテーブル (大) W.750 D.750 H.700
SA-33 × 1 天板 SA-35 × 1 脚 サテラテーブル (中) W.750 D.750 H.550
SA-33 × 1 天板 SA-36 × 1 脚 サテラテーブル (小) W.750 D.750 H.400

MULTISTABLE

マルチステーブル

什器



【天板】 ■ W600 × D600 グループ (mm)

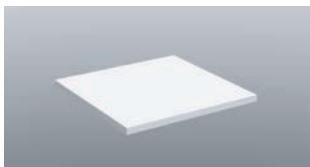

MST-TA-1W
天板 W600 D600 (白)

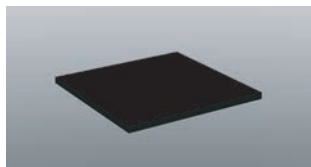

MST-TA-1B
天板 W600 D600 (黒)

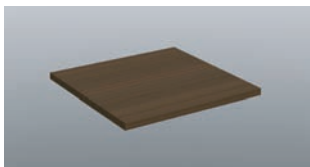

MST-TA-1K
天板 W600 D600 (こげ茶)

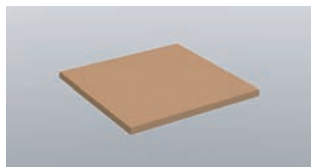

MST-TA-1N
天板 W600 D600 (ナチュラル)

【天板】 ■ W900 × D600 グループ (mm)

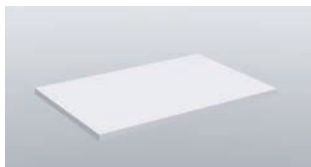

MST-TA-2W
天板 W900 D600 (白)

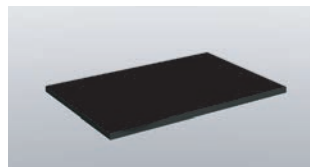

MST-TA-2B
天板 W900 D600 (黒)

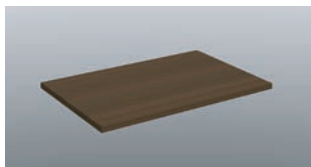

MST-TA-2K
天板 W900 D600 (こげ茶)

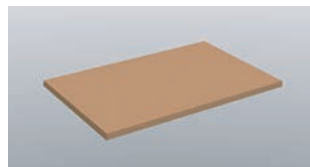

MST-TA-2N
天板 W900 D600 (ナチュラル)

【中棚】

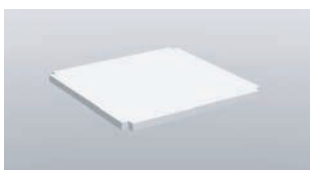

MST-SH-1W
中棚 W600 D600 (白)

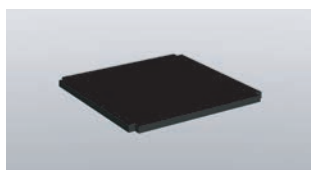

MST-SH-1B
中棚 W600 D600 (黒)

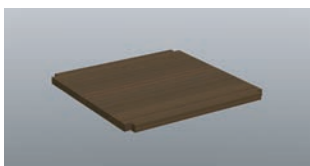

MST-SH-1K
中棚 W600 D600 (こげ茶)

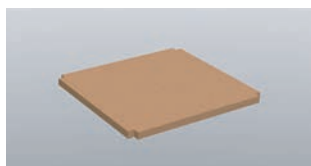

MST-SH-1N
中棚 W600 D600 (ナチュラル)

【中棚】

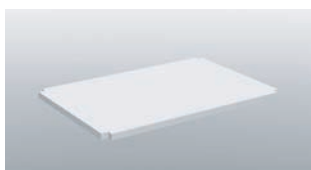

MST-SH-2W
中棚 W900 D600 (白)

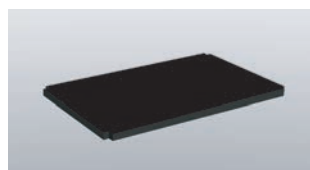

MST-SH-2B
中棚 W900 D600 (黒)

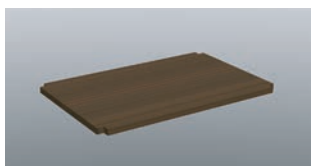

MST-SH-2K
中棚 W900 D600 (こげ茶)

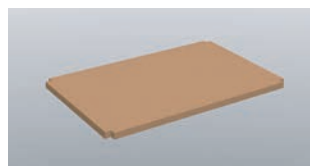

MST-SH-2N
中棚 W900 D600 (ナチュラル)

【テーブル脚】



MST-FT-1-10
テーブル脚 W600 D600 H100



MST-FT-1-30
テーブル脚 W600 D600 H300



MST-FT-1-50
テーブル脚 W600 D600 H500



MST-FT-1-75
テーブル脚 W600 D600 H750

【テーブル脚】



MST-FT-2-10
テーブル脚 W900 D600 H100



MST-FT-2-30
テーブル脚 W900 D600 H300



MST-FT-2-50
テーブル脚 W900 D600 H500



MST-FT-2-75
テーブル脚 W900 D600 H750

●天板厚み -25mm

●中棚厚み -12mm

●テーブル脚は、同一グループ内であれば重ねて使用することができます



【天板】

■ W1200 × D600 グループ (mm)



MST-TA-3W
天板 W1200 D600 (白)

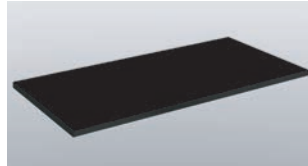

MST-TA-3B
天板 W1200 D600 (黒)

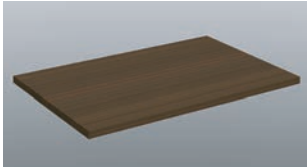

MST-TA-3K
天板 W1200 D600 (こげ茶)

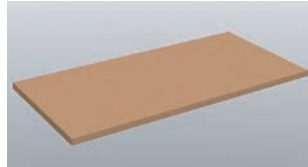

MST-TA-3N
天板 W1200 D600 (ナチュラル)

【天板】

■ W900 × D900 グループ (mm)

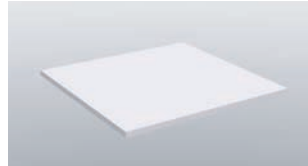

MST-TA-4W
天板 W900 D900 (白)

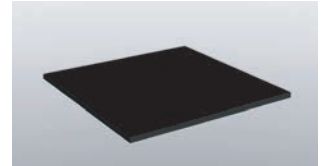

MST-TA-4B
天板 W900 D900 (黒)

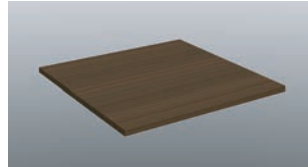

MST-TA-4K
天板 W900 D900 (こげ茶)

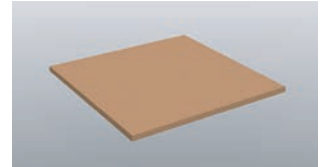

MST-TA-4N
天板 W900 D900 (ナチュラル)

【中棚】

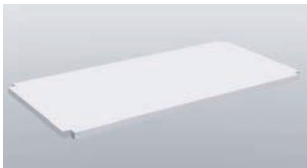

MST-SH-3W
中棚 W1200 D600 (白)

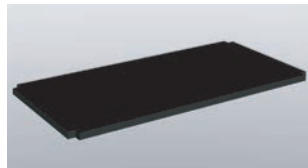

MST-SH-3B
中棚 W1200 D600 (黒)

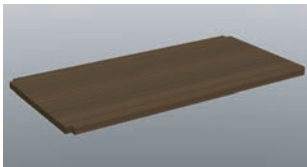

MST-SH-3K
中棚 W1200 D600 (こげ茶)

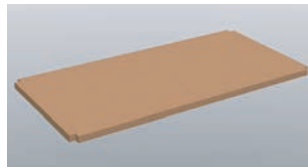

MST-SH-3N
中棚 W1200 D600 (ナチュラル)

【中棚】

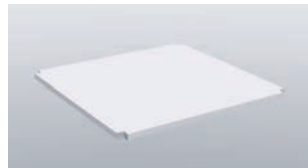

MST-SH-4W
中棚 W900 D900 (白)

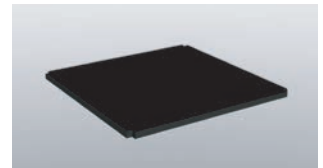

MST-SH-4B
中棚 W900 D900 (黒)

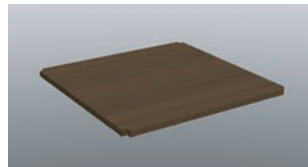

MST-SH-4K
中棚 W900 D900 (こげ茶)

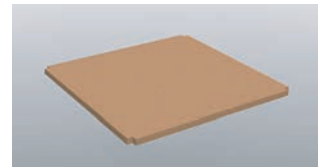

MST-SH-4N
中棚 W900 D900 (ナチュラル)

【テーブル脚】

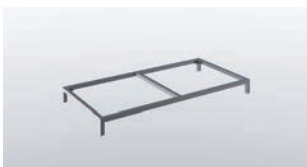

MST-FT-3-10
テーブル脚 W1200 D600 H100

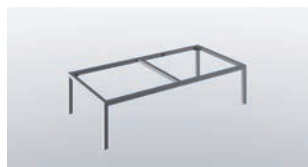

MST-FT-3-30
テーブル脚 W1200 D600 H300



MST-FT-3-50
テーブル脚 W1200 D600 H500



MST-FT-3-75
テーブル脚 W1200 D600 H750

【テーブル脚】

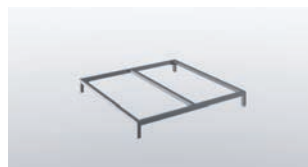

MST-FT-4-10
テーブル脚 W900 D900 H100



MST-FT-4-30
テーブル脚 W900 D900 H300



MST-FT-4-50
テーブル脚 W900 D900 H500



MST-FT-4-75
テーブル脚 W900 D900 H750

BASIC STAGE・LIGHT-STAGE・折りたたみステージ

ベーシックステージ・ライトステージ

Basic Stage ベーシックステージ



1 BST-2AW × 1 天板 (W.580 × D.580 × 12t)
BST-2BW × 1 枠 (W.600 × D.600 × H60)



2 BST-1AW × 1 天板 (W.880 × D.580 × 12t)
BST-1BW × 1 枠 (W.900 × D.600 × H60)



3 BST-3AW × 1 天板 (W.880 × D.880 × 12t)
BST-3BW × 1 枠 (W.900 × D.900 × H60)



4 BST-2AK × 1 天板 (W.580 × D.580 × 12t)
BST-2BK × 1 枠 (W.600 × D.600 × H60)

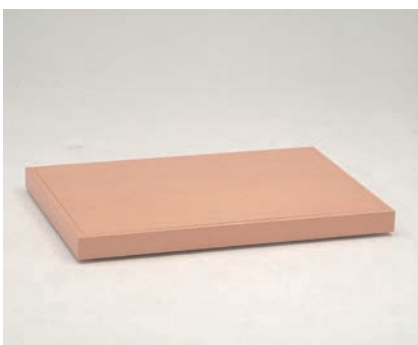

5 BST-1AK × 1 天板 (W.880 × D.580 × 12t)
BST-1BK × 1 枠 (W.900 × D.600 × H60)

Light-Stage ライトステージ



1 LST-1 × 1 (W.900 × D.600 × H120)
消費電力 90W



2 LST-2 × 1 (W.1200 × D.600 × H120)
消費電力 110W

折りたたみステージ



1 NS12G-15G 折りたたみステージ
W.900 × D.600 × H180



2 NS13G-15G 折りたたみステージ
W.600 × D.600 × H180



3 NS11G-15G 折りたたみステージ
W.900 × D.900 × H180

LUMIFLOOR

ルミフロアー



光のステージでVPゾーンを明るく演出致します。

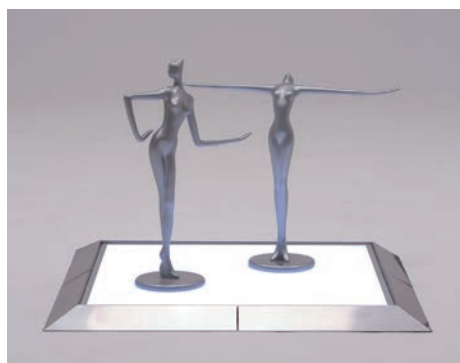
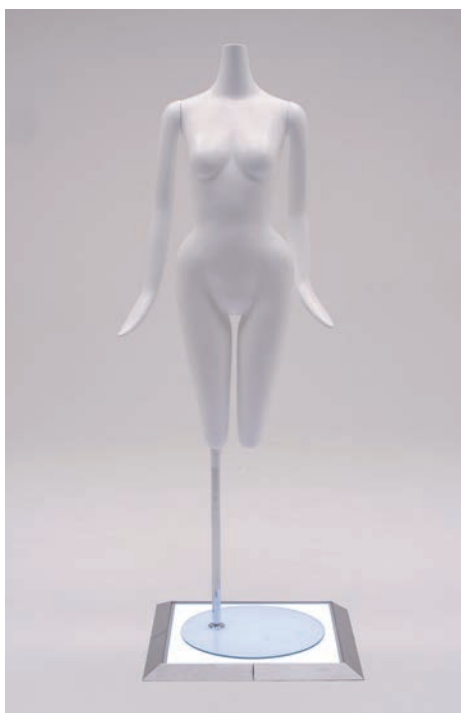

単品使用も可能です。ディスプレイツールなどのトレーにもご利用できます。

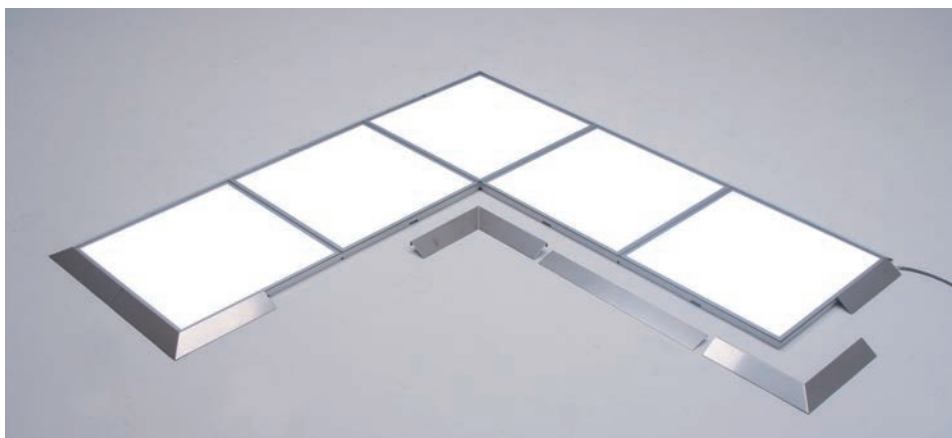

スペースや用途に応じて構成でき、コーナーや柱周りなどにもご利用頂けます。
※写真はイメージです。

パーツ表

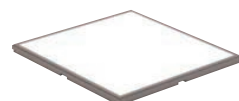

LF-1
500角本体(ガラス付)



LF-2
連結パーツ



LF-3-500
SUSフレーム500



LF-3-500-K
SUS欠き込み付フレーム500



LF-3-250
SUSフレーム250



LF-4-LOUT
SUSフレーム外側



LF-4-LIN
SUSフレーム内側



LF-5-5000
延長ケーブル5000



LF-5-2000
延長ケーブル2000



LF-6-450W
電源ボックス450W

LF-1 LED 白色 消費電力16W
LF-6 電源3系統 (1系統6枚まで連結可)

什器

ネットプレイス

什器



1 H1500 ホンタイ×1 本体
PL-17A × 5 棚
W.900 × D.450 × H.1,500
W.1200 × D.450 × H.1,500

2 H1350 ホンタイ×1 本体
PL-17A × 4 棚
W.900 × D.450 × H.1,350
W.1200 × D.450 × H.1,350



3 H2100 ホンタイ×1 本体
PL-7A × 1 ハンガー
PL-17A × 5 棚
W.900 × D.450 × H.2,100
W.1200 × D.450 × H.2,100

4 H1800 ホンタイ×1 本体
PL-17A × 5 棚
W.900 × D.450 × H.1,800

トラスト



1 TRAST-A トラスト
2 列 4 段 (キャスター付)
W.915 × D.465 × H.1,200



2 TRAST-B トラスト
3 列 4 段 (キャスター付)
W.1,365 × D.465 × H.1,200

キャネット



1 C-1C × 1 C-22A × 8
C-7C × 2 L-20A シロ× 4
C-18 × 4
W.900 × D.450 × H.1,800

2 C-50C × 1 片面4段棚
C-22A × 8 キャスター付き
L-20A シロ× 4
W.900 × D.450 × H.1,350



3 C-1C × 1 ネット
C-33 × 2
W.900 × D.450 × H.1,800

キャネット・パーツ

ネットパネル	アタッチメント	棚受け
	<p>ネットジョイントパーツ</p>	
	棚板 仕上はシロ(白ポリ)、クロ(黒ポリ)の2色	

ネット・パーツ

<p>RP-39 L=50フック</p>	<p>RP-40 L=100フック</p>	<p>RP-41 L=200フック</p>	<p>RP-43 傾斜フックハンガー</p>	<p>RP-46 帽子フック</p>	<p>RP-48 シューズ棚(水平)</p>
--------------------------	---------------------------	---------------------------	----------------------------	------------------------	----------------------------

イス

什器



1 丸イス
φ 300 H.440



2 折りたたみイス
H.420



3 S404-ST-B
チェア (ブルー)
H.420



4 S404-11ST
チェア
H.420

5 F171A
ハイチェア
H.700

角テーブル・丸テーブル・会議テーブル



1 KATA-A 角テーブル
W.1,200
D.750
H.700



2 MATA-B 丸テーブル
φ .600
H.700



3 MATA-A 丸テーブル
φ .750
H.700



4 KATA-B 角テーブル
W.750
D.750
H.700



5 会議テーブル
W.1,800
D.450
H.700



6 会議テーブル
W.1,800
D.600
H.700

受付カウンター

サイズ単位：mm

什器



1 CO-C 受付カウンター
W.1,500 × D.600 × H.750



2 CO-D 受付カウンター
W.1,500 × D.600 × H.940



3 CO-E 受付カウンター
W.900 × D.600 × H.940



4 CO-F 受付カウンター W.1,200 × D.600 × H.940
CO-G 受付カウンター W.1,200 × D.600 × H.750

案内看板

サイズ単位：mm



1 PS-A
案内看板
本体：W.400 × D.400 × H.1,200
板面サイズ：W.350 × H.500 ~ 850

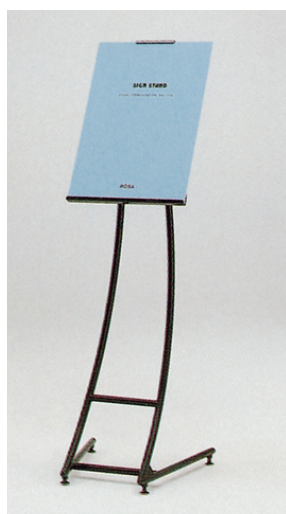

2 VG-ST
ポイジャー
本体：W.400 × D.400 × H.1,200
板面サイズ：W.350 × H.450 ~ 850



3 SK-A
三角看板台
本体：W.440 × D.400 × H.1,100



4 ホイーゼル
本体：W.640 × D.450 × H.1,500

PANEL STAND

パネルスタンド

什器

サイズ単位：mm



- TM-TPS-FX**
パネルスタンド 2000 タイプ
- サイズ
 - 本体：W550×D550×H920~2000
 - パネル：W500~800×H588~1100
 - パネル厚：T30 まで
 - 素材
 - 本体：スチールクロームメッキ仕上げ
 - 重量：8kg
 - キャスター付（ストッパー付）
 - 対応パネルサイズ /A1 タテ、B1 タテ、B2 タテ
 - 角度調整可能
 - ※パネル別売り
 - ※B1 パネル使用時に、高さ 1m 以上になります

CATALOG RACK STAND

カタログラックスタンド

サイズ単位：mm



- TM-PR-11**
ワイヤーカタログラック
A4 三つ折 1列1段
- サイズ
 - 外寸：W115×D70×H170
 - 収納部内寸：W105×D15
 - 両面有効サイズ：W105×H65
 - 素材
 - 本体：スチールクロームメッキ仕上げ
 - 面板：塩ビグレースモーク
 - 重量：150g

- TM-PR-13**
ワイヤーカタログラック
A4 三つ折 1列3段
- サイズ
 - 外寸：W115×D120×H245
 - 収納部内寸：W105×D15
 - 両面有効サイズ：W105×H65
 - 素材
 - 本体：スチールクロームメッキ仕上げ
 - 面板：塩ビグレースモーク
 - 重量：200g

- TM-PR-22**
ワイヤーカタログラック
A4 1列2段
- サイズ
 - 外寸：W230×D180×H340
 - 収納部内寸：W220×D25
 - 両面有効サイズ：W220×H100
 - 素材
 - 本体：スチールクロームメッキ仕上げ
 - 面板：塩ビグレースモーク
 - 重量：500g

- TS-FB-3123C**
リーフレットスタンド（小）
A4 1列5段
- サイズ
 - 外寸：W305×D480×H1350
 - 収納部内寸：W260×D30
 - 素材
 - 本体：スチールクロームメッキ仕上げ
 - 重量：3400g

ミラー



1 MI-A 姿見 (角)
 本体：W.470 × D.400 × H.1,500
 鏡面：W.380 × D.32 × H.1,250



2 LTMI-AW L型姿見 (白)
 本体：W.390 × D.450 × H.1,590
 鏡面：W.345 × D.40 × H.1,345



LTMI-AB L型姿見 (黒)
 本体：W.390 × D.450 × H.1,590
 鏡面：W.345 × D.40 × H.1,345



3 RTM-B 卓上ミラー B
 本体：W.250 × D.230 × H.480
 鏡面：W.235 × D.10 × H.335

ポールパーテーション



1 PPA-P × 2 ポール H.910
 PPA-PC1 × 1 ブラチェーン 1m
 ※ブラチェーンは、PPA-PC1(1m)、
 PPA-PC2(2m) があります。



2 BP-B × 2 ポールパーテーション
 W.350 ~ 2,000 H.800
 φ 600 ベースφ .350
 ベルトカラー：ブルー



3 BP-R × 2 ポールパーテーション
 W.350 ~ 2,000 H.800
 φ 600 ベースφ .350
 ベルトカラー：レッド

箱型フィッティングルーム

什器



1 RF-D 箱型フィッティングルーム
W.900 × D.855 × H.1,860



2 RF-E 箱型フィッティングルーム
W.900 × D.900 × H.1,940



3 RF-F 箱型フィッティングルーム
W.900 × D.880 × H.1,935



RF-D 収納時



RF-E 収納時



RF-F 収納時

スタックワゴン・キャンバスワゴン・平台



1 SW-900 スタックワゴン
W.900 × D.600 × H.790
SW-1200 スタックワゴン
W.1,200 × D.600 × H.790



3 CAW-900 キャンバスワゴン
W.900 × D.600 × H.825
CAW-1200 キャンバスワゴン
W.1,200 × D.600 × H.825



2 SW-900-T スタックワゴン (テント付き)
W.900 × D.600 × H.1,800
SW-1200-T スタックワゴン (テント付き)
W.1,200 × D.600 × H.1,800



4 CAW-900-NA キャンバスワゴン (ネットアーチ付き)
W.900 × D.600 × H.1,700
CAW-1200-NA キャンバスワゴン (ネットアーチ付き)
W.1,200 × D.600 × H.1,700

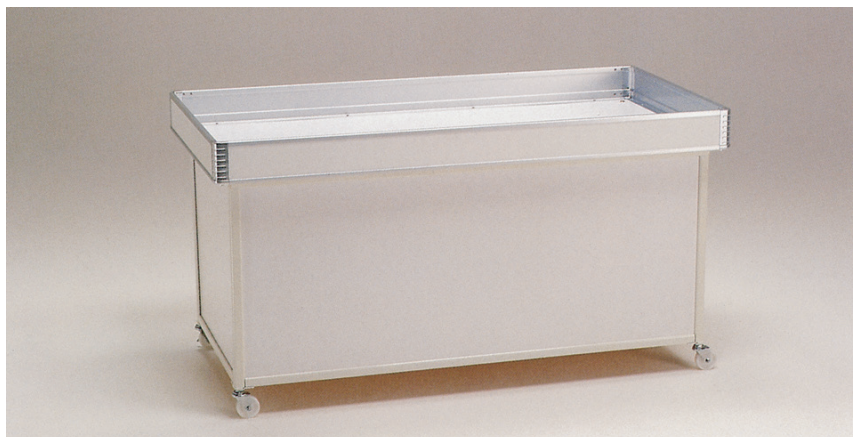

5 SF115 サンシステムワゴン W.1,500 × D.750 × H.800
SF118 サンシステムワゴン W.1,800 × D.750 × H.800

アームスポットライト・LED アームスポットライト

什器



1 SPO-DWF
アームスポットライトフランジ
(白ヘッド)



2 SPO-DBF
アームスポットライトフランジ
(黒ヘッド)



5 HSPO-EWF
LED アームスポットライトフランジ
(白ヘッド)

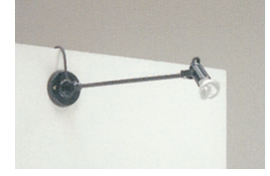

6 HSPO-EBF
LED アームスポットライトフランジ
(黒ヘッド)



3 SPO-DW
アームスポットライト
(白ヘッド)



4 SPO-DB
アームスポットライト
(黒ヘッド)



7 HSPO-EW
LED アームスポットライト
(白ヘッド)



8 HSPO-EB
LED アームスポットライト
(黒ヘッド)

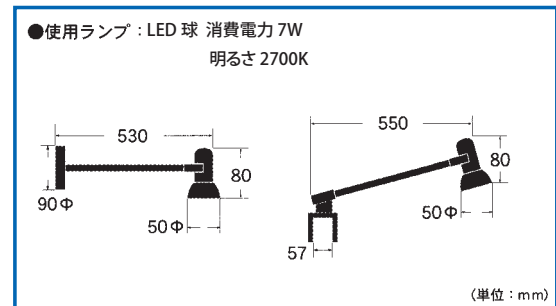
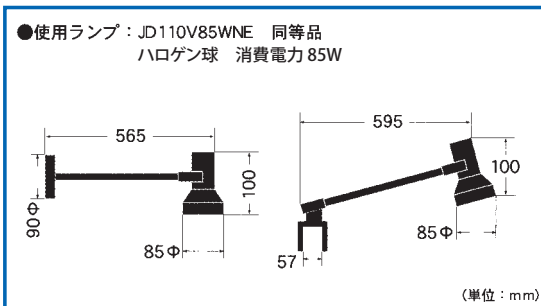

フロアスタンドライト



1 MS1493-01
フロアスタンドライト (白)



2 MS1493-02
フロアスタンドライト (黒)

- 両ハロゲン球 (ショートタイプ) R7s 100W
- 使用ランプ 9700-50 J110V-100WS/DP 同等品
- 本体/アルミダイキャスト塗装仕上
- 反射板・アルミ電解研磨仕上
- カバー・強化ガラス
- 重量・1.2Kg
- 中間スイッチ付

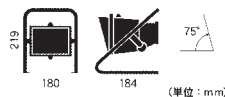

スポットライト



1 SPO-HA-2 スポットライト 2 灯付き
W.600 × D.450 × H.1300 ~ 2,350



2 SPO-HA-4 スポットライト 4 灯付き
W.600 × D.450 × H.1300 ~ 2,350



3 SPO-A スポットライト A
両ハロゲン
消費電力 200W



4 SPO-B スポットライト B
ハロゲン球 消費電力 100W
LED 球 消費電力 7W・明るさ 2700K



5 SPO-C CDM スポットライト C
消費電力 70W

棚下照明・電材

什器

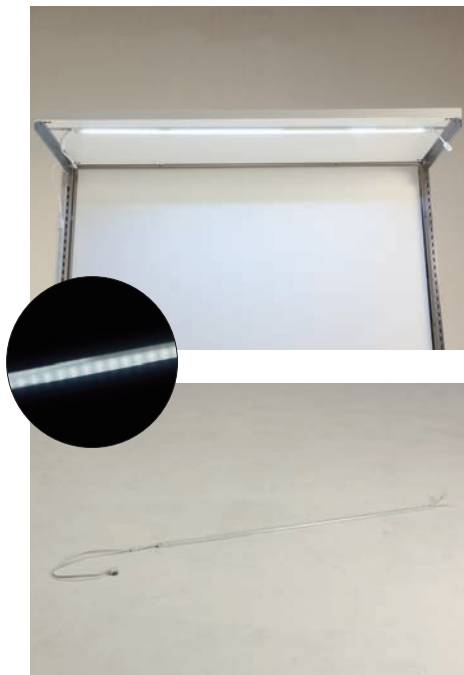

1 RP-30 LED
LED 棚下照明 W1200
W.1,050 × D.28 × H.8 (照明部分のみ)
消費電力 17W
明るさ 5000K

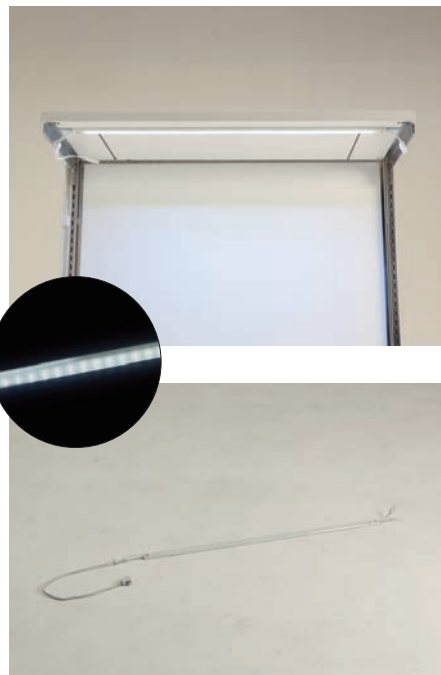

2 RP-31 LED
LED 棚下照明 W900
W.775 × D.28 × H.8 (照明部分のみ)
消費電力 13W
明るさ 5000K



3 RP-30
FL 棚下照明 W1200
W.1,110 × D.80 × H.22 (照明部分のみ)
消費電力 27W



1 RP-76W
レールコンセント (白)
W.22 × D.16 × H.908 (レールコンセント部分のみ)
定格容量 15A (1500W)



2 RP-76B
レールコンセント (黒)
W.22 × D.16 × H.908 (レールコンセント部分のみ)
定格容量 15A (1500W)



1 BSW
コンセントボックス
定格容量 15A (1500W)



2 DY-30
ドラムコード (30メートル)
W.250 × D.188 × H.310
定格容量 15A (1500W)

Tsutsu Saikoro • 300 \square Cube • Light-Cube • Acrylics Cube

筒サイコロ • 300角キューブ • ライトキューブ • アクリルキューブ

サイズ単位：mm

什器



1 TSK-1K
W.450 × D.450 × H.450



2 TSK-1W
W.450 × D.450 × H.450



3 TSK-1K × 3
TSK-1W × 3
W.1,350 × D.450 × H.1,350



1 SKR-1K
W.300 × D.300 × H.300



2 SKR-1W
W.300 × D.300 × H.300



3 DIC-PW300 カク
W.300 × D.300 × H.300
5面体サイコロ (白ボリ)



1 LCB-1
W.300 × D.300 × H.300
LED球 消費電力5W



2 SKR-1W × 9
LCB-1 × 1
W.900 × D.900 × H.600



1 ASK-1 × 1 (W.300 × D.300 × H.300)
ASK-2 × 1 (W.280 × D.280 × H.280)
ASK-3 × 1 (W.260 × D.260 × H.260)



2 ASK-1 × 1 (W.300 × D.300 × H.300)
ASK-2 × 1 (W.280 × D.280 × H.280)
ASK-3 × 1 (W.260 × D.260 × H.260)

ハンガー・子供ハンガー・ブランコハンガー

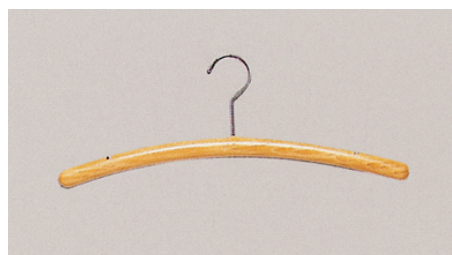

1 SH22 丸棒ハンガー
木、クリヤー W.420 φ 25

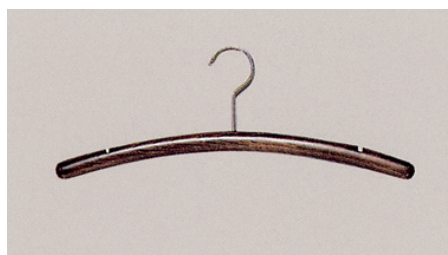

2 SH22B 丸棒ハンガー
木、黒染 W.420 φ 25

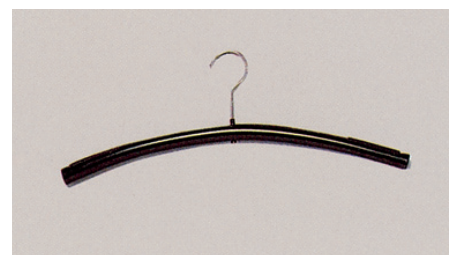

3 K-520 パイプハンガー
プラスチック、黒 W.500 φ 25



4 K-442 木ハンガー
木、クリヤー W.420

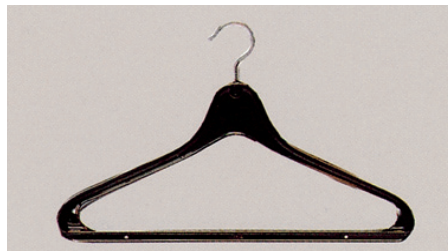

5 FH380 プラスチックハンガー
プラスチック、透明・黒 W.380



6 FH-421 プラスチックハンガー
プラスチック、透明・黒 W.420

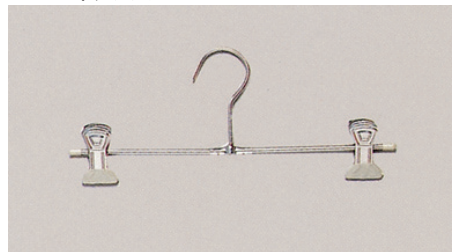

7 K-305 T型クリップ
スチール、クロームメッキ W.280

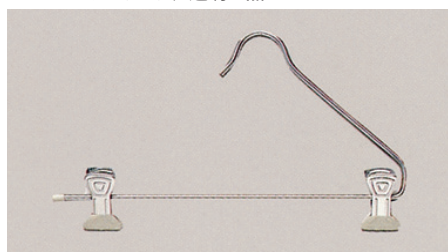

8 LガタスカートL型スカート
スチール、クロームメッキ W.280

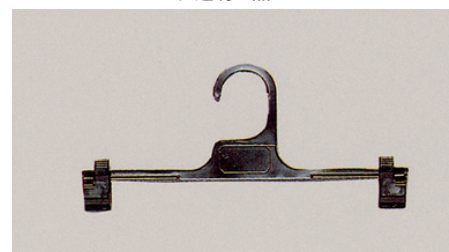

9 K-309 エルスハンガー
プラスチック、透明、スモーク・黒 W.300

子供ハンガー

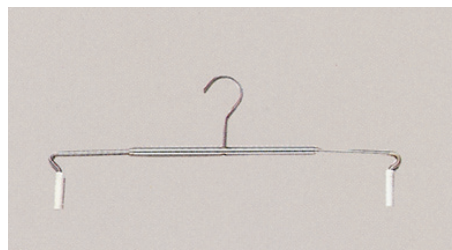

10 K-301 両パネルハンガー
スチール、クロームメッキ W.300 ~ 400

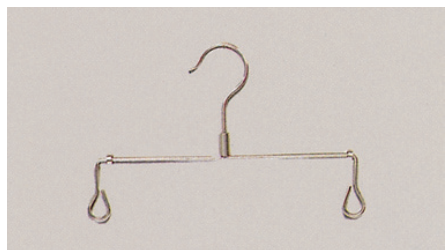

11 K-304 ニッパーハンガー
スチール、クロームメッキ W.250

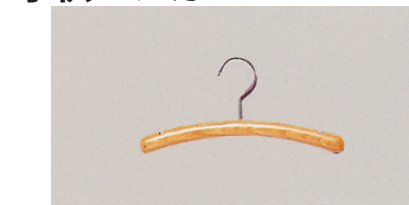

12 SH60 子供丸棒ハンガー
木、クリヤー W.280 φ 25



13 SI-1 スチールハンガー
クロームメッキ W.420 t40



14 SI-2 スチールパンツハンガー
クロームメッキ W.300



15 SH30 丸棒パンツハンガー
木、クリヤー W.360 φ 25



16 SH55 平木ハンガー
木、クリヤー W.420

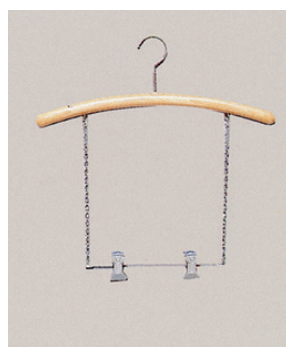

17 SH22-PC1 ブランコハンガー
木、クリヤー W.420 φ 25



18 SH22B-PC6 ブランコハンガー
木、黒染 W.420 φ 25

小備品

什器



1 FLH-A フレキシブルT字ハンガー
W.500 × D.195 × H.470 ~ 800
ベース：φ 195 厚み7



2 K798-12 着分掛け
W.305 × D.195 × H.390 ~ 690
ベース：φ 195 厚み7



3 K796-5 一点掛け
W.195 × D.195 × H.500 ~ 800
ベース：φ 195 厚み7

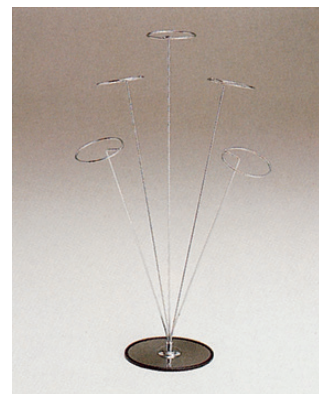

4 K1423-5 帽子掛け
W.250 × D.195 × H.730
ベース：φ 195 厚み7



5 K-13 ネクタイ掛け
W.75 × D.75 × H.290 ~ 410
ベース：φ 75

ポップスタンド

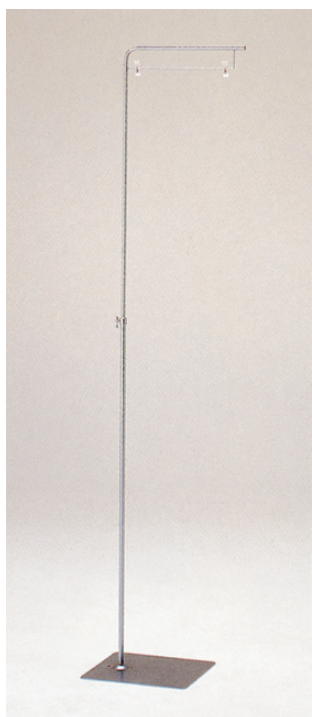

1 FS-39A フロアポップスタンド
W.355 × D.300 × H.1,380 ~ 2,100
ベース：厚み3



2 K850-A 卓上ポップスタンド
W.190 × D.150 × H.510 ~ 790
ベース：150 × 150

SHOSE STAND

シューズスタンド

サイズ単位：mm



KI-TD-TP2-06
靴置き (小)
古美色
■サイズ

トップ：W60×D200×H160
ベース：φ120

KI-TD-TP2-07
靴置き (大)
古美色
■サイズ

トップ：W60×D200×H260
ベース：φ120

KI-TD-TP2-05
靴置き
古美色
■サイズ

トップ：W55×D180×H260
ベース：φ120

KI-TD-E43-06
靴置き (小)
ニッケルサテン
■サイズ

トップ：W60×D200×H160
ベース：φ120

KI-TD-E43-07
靴置き (大)
ニッケルサテン
■サイズ

トップ：W60×D200×H260
ベース：φ120

KI-TD-E44-12
靴置き
クローム
■サイズ

トップ：W55×D180×H260
ベース：φ150

ACCESSORY STAND

アクセサリースタンド

サイズ単位：mm



KI-TD-E43-02
1点掛け (小)
ニッケルサテン
■サイズ

H:300~530
ベース：180角

KI-TD-E43-03
1点掛け (大)
ニッケルサテン
■サイズ

H:400~710
ベース：180角

KI-TD-E43-04
アクセサリースタンド
ニッケルサテン
■サイズ

H:300~530 W:220
ベース：180角

KI-TD-E44-05
ラウンド
クローム
■サイズ

H:320~520
ベース：φ150

TM-53365
回転式アクセサリースタンド
アンティークゴールド
■サイズ

W:185×H300

MINI TABLE

ミニテーブル

サイズ単位：mm



KI-TD-E43-10
ミニテーブル (小)
ニッケルサテン
■サイズ

トップ：φ220
H:120
ベース：φ120

KI-TD-E43-11
ミニテーブル (大)
ニッケルサテン
■サイズ

トップ：φ220
H:220
ベース：φ120



G ケース

什器



1 DC-11 DCカウンターケース W.1500 × D.550 × H.950

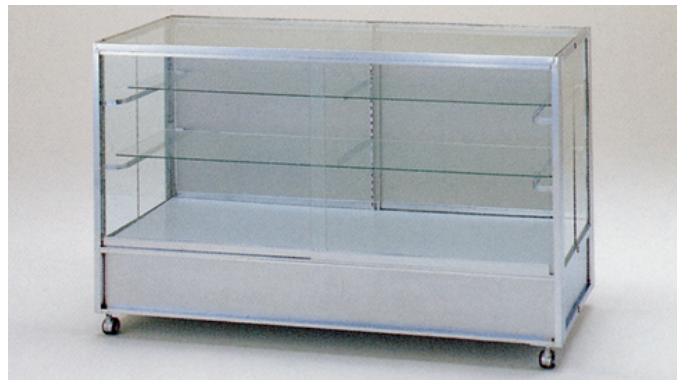

2 ヒラケース -W1500 平ケース W.1500 × D.550 × H.900
ヒラケース -W1800 平ケース W.1800 × D.550 × H.900



3 DC-13 DCタワーケース
W.600 × D.600 × H.1,960



4 DC-12 DCアイランドケース
W.600 × D.600 × H.950



5 ハイケース
W.1,200 × D.450 × H.1,500



MANNEQUINS

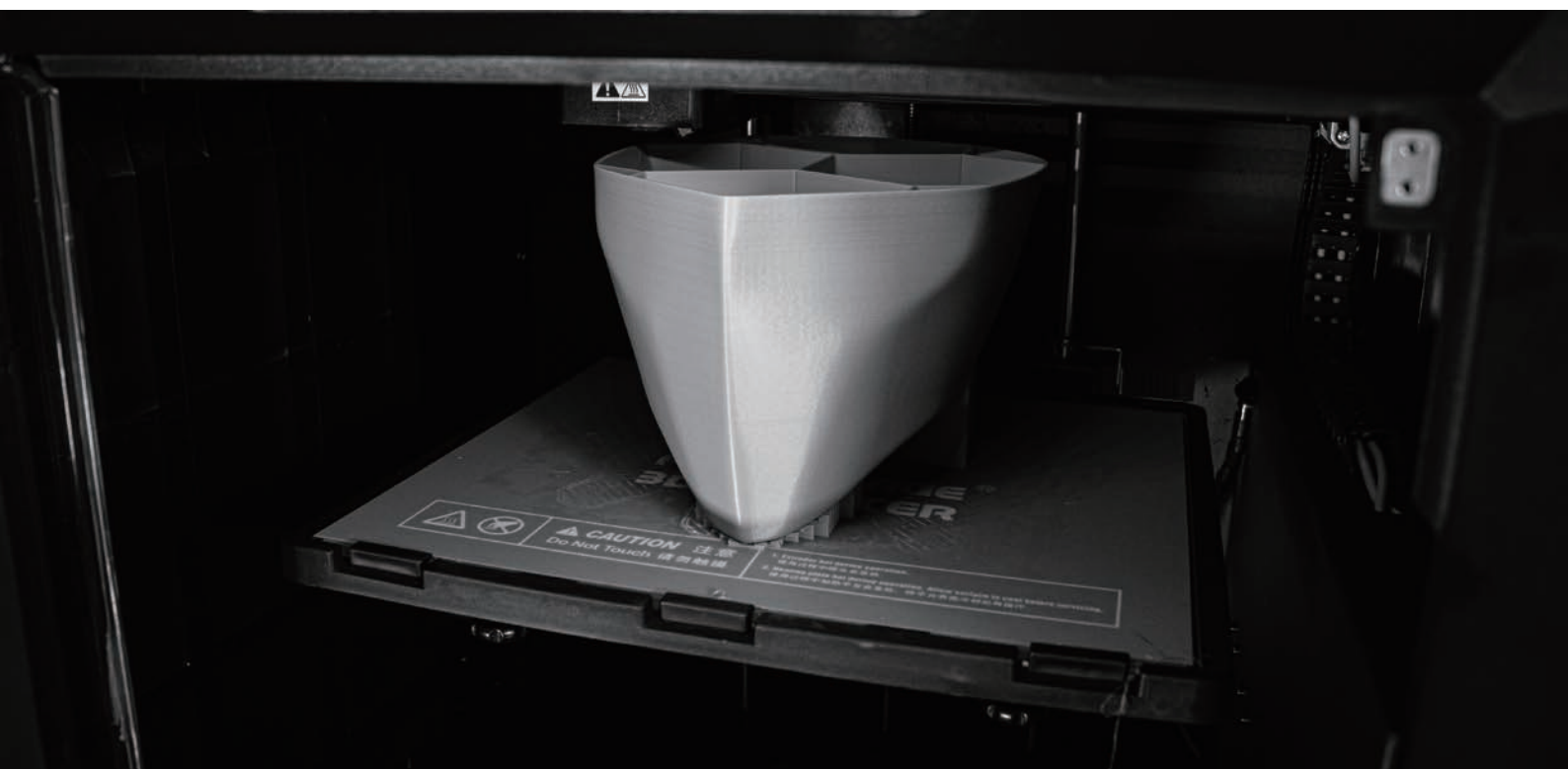

SYMPHONY

シンフォニー

婦人



FW-SMH-1

B ————78.0
W ————58.0
H ————82.0
HEIGHT —172.0
(cm)



FW-SMH-2

B ————78.0
W ————58.5
H ————81.5
HEIGHT —172.5
(cm)

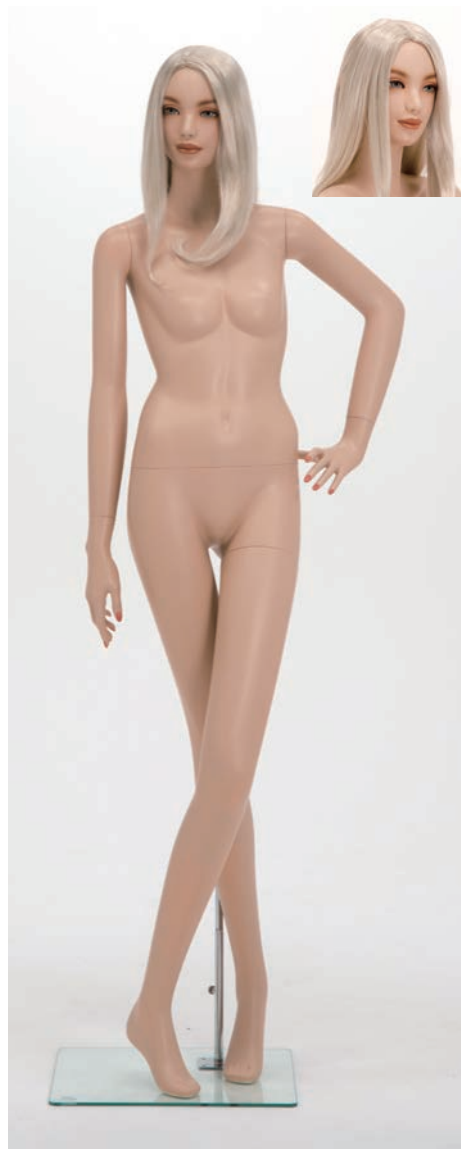

FW-SMH-3

B ————78.0
W ————58.0
H ————82.0
HEIGHT —172.0
(cm)

カタログと現品の塗装色が印刷の効果上、多少異なる場合がありますのでご了承ください。

基本メイク

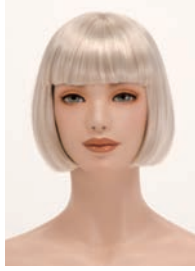

ヘアカラーバリエーション

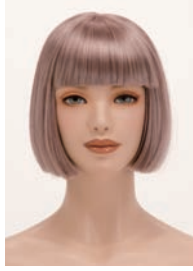

特注ヘア-A



特注ヘア-B

ヒール高

7.0 cm

足サイズ

23.0 cm

基本ベース

ヒールタイプ
サイドタイプ
腰吊りタイプ

●改造は別途料金になります。

基本ベース



ヒールタイプ



サイドタイプ



腰吊りタイプ

- 上記以外の特注メイクもお客様のご要望に応じて承ります。
- 同シリーズ内であれば、ヘアは交換できます。
- 特注ヘアも、お客様のご要望に応じて制作いたします。
- 特注メイク、特注ヘアは別途料金になります。



FW-SMH-4

B ————78.0
W ————58.0
H ————82.0
HEIGHT —172.0
(cm)



FW-SMH-5

B ————78.0
W ————58.0
H ————81.0
HEIGHT —126.0(イス高40)
(cm)

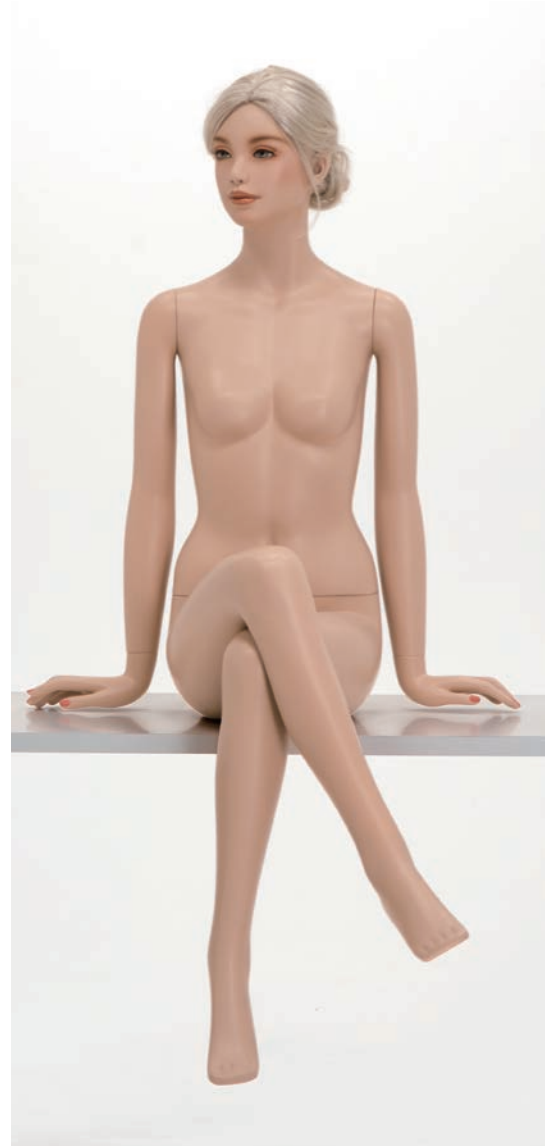

FW-SMH-6

B ————78.0
W ————58.0
H ————81.0
HEIGHT —126.0
(cm)

カタログと現品の塗装色が印刷の効果上、多少異なる場合がありますのでご了承ください。

SHALONE

シャロン

婦人



FW-SHA-1
 B ————— 81.0
 W ————— 60.0
 H ————— 86.0
 HEIGHT — 173.5
 WIDE ——— 48.0
 DEPTH ——— 34.0
 (cm)



FW-SHA-2
 B ————— 80.0
 W ————— 60.0
 H ————— 86.5
 HEIGHT — 172.5
 WIDE ——— 61.0
 DEPTH ——— 32.0
 (cm)

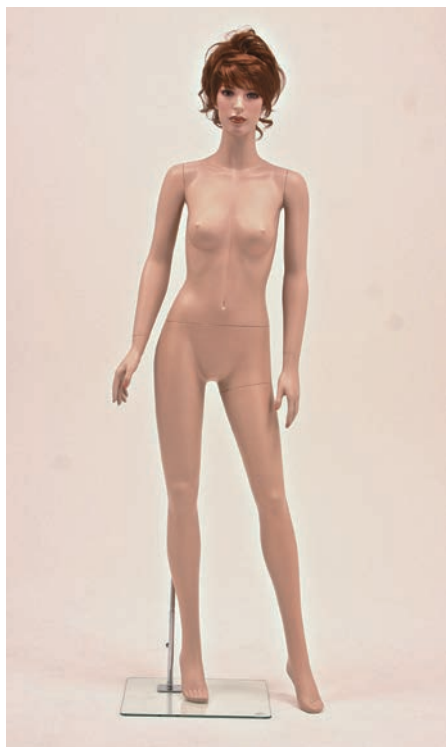

W-SHA-3
 B ————— 80.0
 W ————— 61.0
 H ————— 85.5
 HEIGHT — 173.5
 WIDE ——— 60.0
 DEPTH ——— 25.0
 (cm)

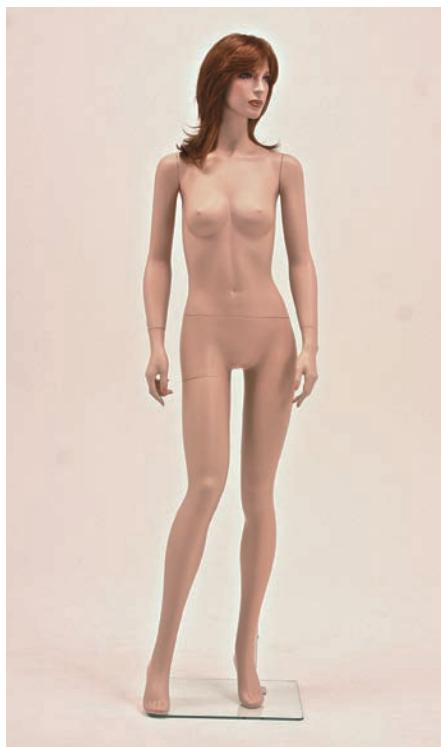

FW-SHA-4
 B ————— 81.0
 W ————— 60.0
 H ————— 85.0
 HEIGHT — 173.5
 WIDE ——— 45.0
 DEPTH ——— 32.0
 (cm)

基本メイク

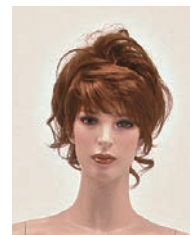

ヒール高

7.0 cm

足サイズ

23.0 cm

基本ベース

ヒールタイプ
 サイドタイプ
 腰吊りタイプ

●改造は別途料金になります。

基本ベース



ヒールタイプ



腰吊りタイプ



サイドタイプ

- 上記以外の特注メイクもお客様のご要望に応じて承ります。
- 同シリーズ内であれば、ヘアは換えます。
- 特注ヘアも、お客様のご要望に応じて制作いたします。
- 特注メイク、特注ヘアは別途料金になります。



FW-SHA-5
 B ————— 82.0
 W ————— 60.0
 H ————— 88.0
 HEIGHT — 125.5
 WIDE ——— 40.0
 DEPTH ——— 96.0
 いすの高さ — 40.0
 (cm)

カタログと現品の塗装色が印刷の効果上、多少異なる場合がありますのでご了承ください。

SYLVIE

シルヴィ



FW-SY-1 B ——— 83.0
W ——— 60.0
H ——— 89.0
HEIGHT — 174.0
WIDE ——— 56.0
DEPTH ——— 73.0
(cm)



FW-SY-2 B ——— 81.0
W ——— 61.0
H ——— 86.0
HEIGHT — 128.0
WIDE ——— 50.0
DEPTH ——— 78.0
いすの高さ — 40.0
(cm)

メイクバリエーション



基本色



特注メイクA

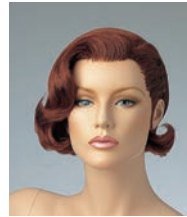

特注メイクB



特注メイクC

基本ベース



ヒールタイプ

ヒール高
5.0 cm

足サイズ
23.5 cm

基本ベース
ヒールタイプ

改造ベース
サイドタイプ

●改造は別途料金になります。

- 上記以外の特注メイクもお客様のご要望に応じて承ります。
- 同シリーズ内であれば、ヘアは交換できます。
- 特注ヘアも、お客様のご要望に応じて制作いたします。
- 特注メイク、特注ヘアは別途料金になります。



FW-SY-3 B ——— 82.0
W ——— 59.5
H ——— 88.0
HEIGHT — 175.0
WIDE ——— 56.0
DEPTH ——— 48.0
(cm)



FW-SY-4 B ——— 81.0
W ——— 59.0
H ——— 86.5
HEIGHT — 175.0
WIDE ——— 55.0
DEPTH ——— 40.0
(cm)



FW-SY-5 B ——— 81.5
W ——— 59.0
H ——— 89.0
HEIGHT — 175.0
WIDE ——— 90.0
DEPTH ——— 40.0
(cm)



FW-SY-6 B ——— 82.0
W ——— 58.0
H ——— 87.0
HEIGHT — 175.0
WIDE ——— 62.0
DEPTH ——— 40.0
(cm)

vinia

ヴィーナ

婦人



W-VI-1 B ——— 80.0
W ——— 60.5
H ——— 87.0
HEIGHT — 173.0
WIDE ——— 77.0
DEPTH ——— 40.0
(cm)



FW-VI-2 B ——— 82.5
W ——— 61.5
H ——— 87.0
HEIGHT — 173.0
WIDE ——— 53.0
DEPTH ——— 49.0
(cm)

メイクバリエーション



基本色



特注メイクA



特注メイクB



特注メイクC

ヒール高
5.0 cm

足サイズ
23.5 cm

基本ベース
ヒールタイプ

改造ベース
サイドタイプ

●改造は別途料金になります。

基本ベース



ヒールタイプ

- 上記以外の特注メイクもお客様のご要望に応じて承ります。
- 同シリーズ内であれば、ヘアーは交換できます。
- 特注ヘアーも、お客様のご要望に応じて制作いたします。
- 特注メイク、特注ヘアーは別途料金になります。



FW-VI-3 B ——— 82.0
W ——— 58.5
H ——— 87.0
HEIGHT — 171.0
WIDE ——— 66.0
DEPTH ——— 42.0
(cm)



FW-VI-4 B ——— 80.0
W ——— 66.0
H ——— 87.0
HEIGHT — 172.0
WIDE ——— 55.0
DEPTH ——— 52.0
全高 ——— 181.5
(cm)



FW-VI-5 B ——— 81.5
W ——— 60.0
H ——— 87.0
HEIGHT — 117.5
WIDE ——— 51.0
DEPTH ——— 65.0
(cm)

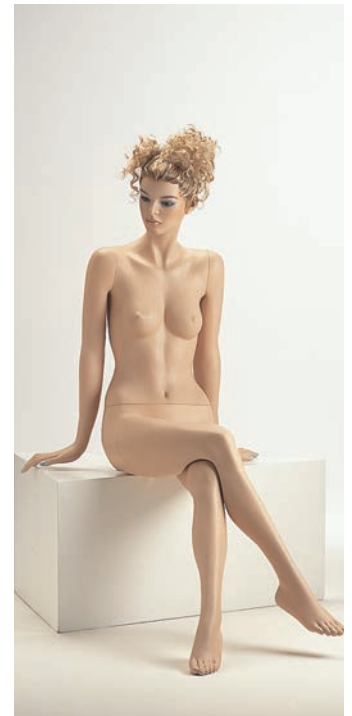

FW-VI-6 B ——— 81.0
W ——— 62.0
H ——— 87.0
HEIGHT — 122.0
WIDE ——— 72.0
DEPTH ——— 109.0
いすの高さ — 40.0
(cm)



ハ ナ



FW-HA-1 B ——— 84.0
 W ——— 61.0
 H ——— 88.5
 HEIGHT — 178.0
 WIDE ——— 65.0
 DEPTH ——— 50.0
 (cm)



FW-HA-2 B ——— 84.0
 W ——— 60.5
 H ——— 88.0
 HEIGHT — 177.5
 WIDE ——— 64.0
 DEPTH ——— 40.0
 (cm)

メイクバリエーション



基本色 (白)

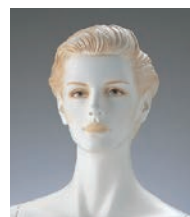

特注メイクA



特注メイクB

ヒール高
5.0 cm

足サイズ
23.5 cm

基本ベース
ヒールタイプ

改造ベース
サイドタイプ

●改造は別途料金になります。

基本ベース



ヒールタイプ

●上記以外の特注メイクもお客様のご要望に応じて承ります。
●特注メイクは別途料金になります。



FW-HA-3 B ——— 85.0
 W ——— 60.5
 H ——— 88.5
 HEIGHT — 177.0
 WIDE ——— 71.0
 DEPTH ——— 42.0
 (cm)



FW-HA-4 B ——— 84.5
 W ——— 60.0
 H ——— 88.5
 HEIGHT — 178.0
 WIDE ——— 49.0
 DEPTH ——— 59.0
 (cm)



FW-HA-5 B ——— 84.0
 W ——— 60.0
 H ——— 89.0
 HEIGHT — 178.5
 WIDE ——— 52.0
 DEPTH ——— 45.0
 (cm)



FW-HA-6 B ——— 83.5
 W ——— 60.0
 H ——— 89.0
 HEIGHT — 137.0
 WIDE ——— 50.0
 DEPTH ——— 78.0
 いすの高さ — 50.0
 (cm)

婦人

ARIDA

アリーダ

婦人



FW-AR-1
 B ——— 81.0
 W ——— 58.0
 H ——— 87.0
 HEIGHT — 173.0
 WIDE ——— 50.0
 DEPTH ——— 44.0
 (cm)



FW-AR-2
 B ——— 81.0
 W ——— 57.5
 H ——— 87.0
 HEIGHT — 173.5
 WIDE ——— 75.0
 DEPTH ——— 40.0
 (cm)

基本色 (白)



ヒール高
5.0 cm

足サイズ
23.5 cm

基本ベース
ヒールタイプ

改造ベース
サイドタイプ

●改造は別途料金になります。

基本ベース



ヒールタイプ



FW-AR-3
 B ——— 81.0
 W ——— 58.5
 H ——— 86.5
 HEIGHT — 173.0
 WIDE ——— 65.0
 DEPTH ——— 40.0
 (cm)



FW-AR-4
 B ——— 81.0
 W ——— 57.5
 H ——— 87.0
 HEIGHT — 172.0
 WIDE ——— 49.0
 DEPTH ——— 45.0
 (cm)



FW-AR-5
 B ——— 82.0
 W ——— 57.5
 H ——— 87.5
 HEIGHT — 173.5
 WIDE ——— 51.0
 DEPTH ——— 44.0
 (cm)

カタログと現品の塗装色が印刷の効果上、多少異なる場合がありますのでご了承ください。

KAREN

カレン



FW-KA-1
 B ——— 80.0
 W ——— 59.5
 H ——— 86.0
 HEIGHT — 173.0
 WIDE ——— 58.0
 DEPTH ——— 50.0
 (cm)

基本色 (白)



基本ベース



ヒールタイプ

ヒール高
7.0 cm

足サイズ
23.5 cm

基本ベース
ヒールタイプ

改造ベース
サイドタイプ

●改造は別途料金になります。

婦人



FW-KA-2
 B ——— 80.0
 W ——— 60.0
 H ——— 87.0
 HEIGHT — 173.0
 WIDE ——— 58.0
 DEPTH ——— 40.0
 (cm)



FW-KA-4
 B ——— 80.0
 W ——— 60.0
 H ——— 85.0
 HEIGHT — 127.0
 WIDE ——— 44.0
 DEPTH ——— 82.0
 いすの高さ — 40.0



FW-KA-6
 B ——— 80.0
 W ——— 59.5
 H ——— 87.0
 HEIGHT — 173.0
 WIDE ——— 85.0
 DEPTH ——— 28.0
 (cm)

CARLA

カーラ

基本色（白）

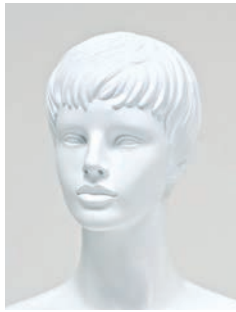

カレン 基本色（白）

基本ベース



ヒールタイプ



サイドタイプ

ヒール高

5.0 cm

足サイズ

23.5 cm

基本ベース

ヒールタイプ
サイドタイプ

●改造は別途料金になります。



FW-CA-1

B	82.0
W	59.0
H	85.0
HEIGHT	173.0
WIDE	63.0
DEPTH	40.0
	(cm)



FW-CA-2

B	81.0
W	58.0
H	84.5
HEIGHT	173.0
WIDE	66.0
DEPTH	45.0
	(cm)

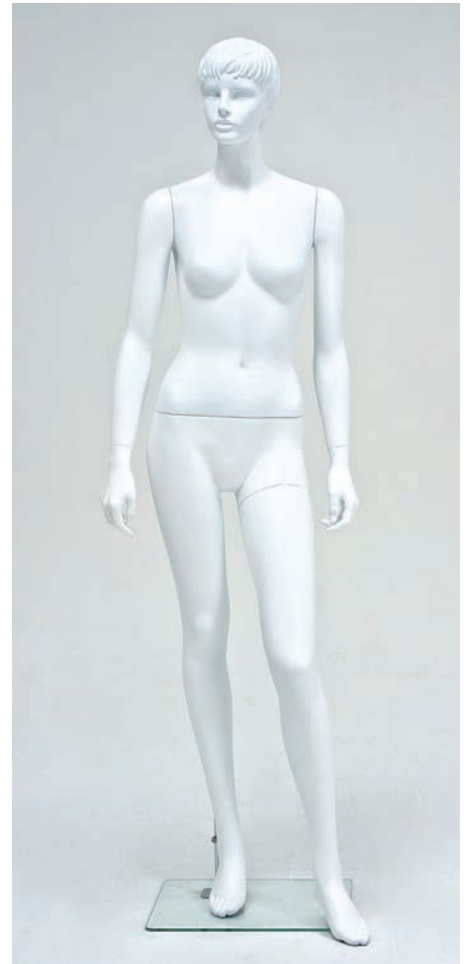

FW-CA-3

B	81.0
W	58.0
H	84.5
HEIGHT	173.0
WIDE	66.0
DEPTH	45.0
	(cm)

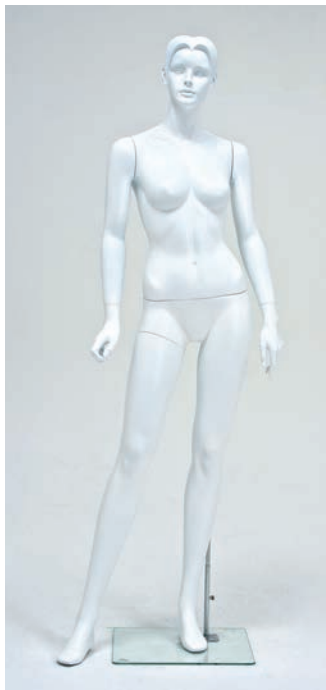

FW-KT-1 B ——— 81.0
 W ——— 59.0
 H ——— 87.0
 HEIGHT — 174.0
 WIDE ——— 65.0
 DEPTH ——— 40.0
 (cm)

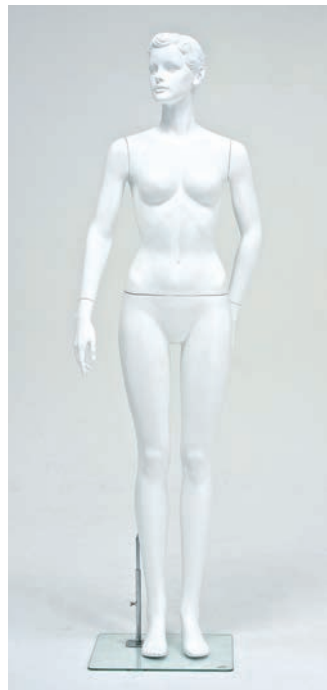

FW-KT-2 B ——— 82.0
 W ——— 59.0
 H ——— 87.0
 HEIGHT — 176.0
 WIDE ——— 60.0
 DEPTH ——— 40.0
 (cm)

メイクバリエーション



基本色 (白)



特注メイクA



特注メイクB



特注メイクC

基本ベース



ヒールタイプ



サイドタイプ

- 上記以外の特注メイクもお客様のご要望に応じて承ります。
- 特注メイクは別途料金になります。

ヒール高
0.0 cm

足サイズ
22.5 cm

基本ベース
ヒールタイプ
サイドタイプ

- 改造は別途料金になります。

婦人

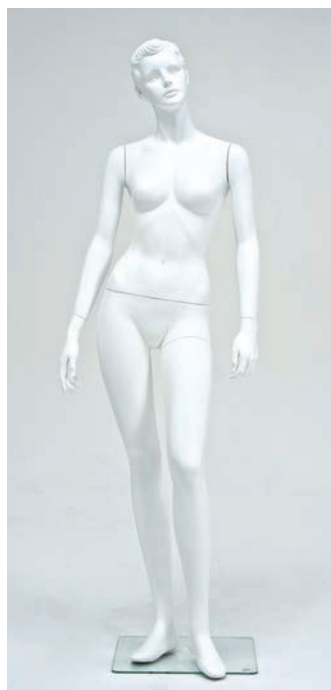

FW-KT-3 B ——— 82.0
 W ——— 58.0
 H ——— 86.5
 HEIGHT — 175.0
 WIDE ——— 58.0
 DEPTH ——— 42.0
 (cm)



FW-KT-4 B ——— 82.0
 W ——— 59.0
 H ——— 87.0
 HEIGHT — 174.0
 WIDE ——— 50.0
 DEPTH ——— 45.0
 (cm)

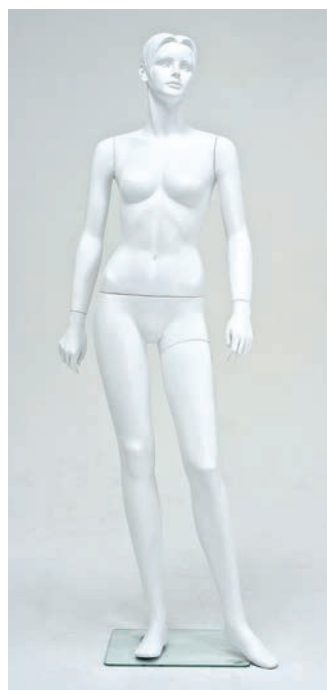

FW-KT-5 B ——— 81.5
 W ——— 59.0
 H ——— 86.0
 HEIGHT — 175.0
 WIDE ——— 58.0
 DEPTH ——— 43.0
 (cm)



FW-KT-6 B ——— 82.0
 W ——— 60.0
 H ——— 88.0
 HEIGHT — 129.0
 WIDE ——— 51.0
 DEPTH ——— 80.0
 いずの高さ — 40.0
 (cm)

Judy

ジュディ

婦人

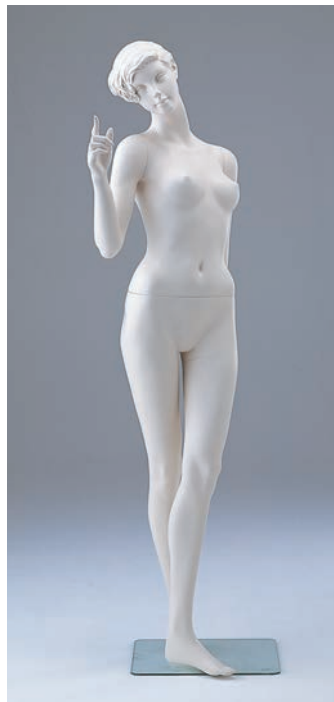

W-JD-1 B ——— 82.0
W ——— 58.0
H ——— 87.0
HEIGHT — 167.0
WIDE ——— 45.0
DEPTH — 60.0
(cm)



FW-JD-2 B ——— 81.0
W ——— 58.5
H ——— 86.0
HEIGHT — 165.0
WIDE ——— 78.0
DEPTH — 40.0
(cm)

基本色 (白)

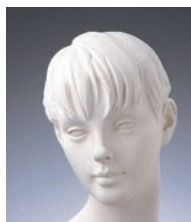

基本ベース



ヒールタイプ

ヒール高
0.0 cm

足サイズ
22.5 cm

基本ベース
ヒールタイプ

改造ベース
サイドタイプ

●改造は別途料金になります。

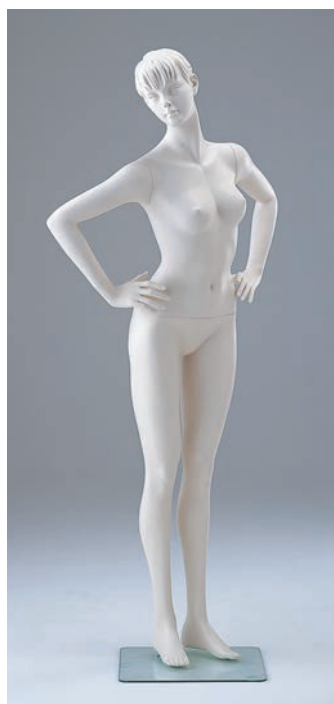

W-JD-3 B ——— 80.5
W ——— 58.0
H ——— 86.0
HEIGHT — 170.0
WIDE ——— 78.0
DEPTH — 40.0
(cm)



FW-JD-4 B ——— 81.5
W ——— 58.0
H ——— 85.0
HEIGHT — 174.0
WIDE ——— 60.0
DEPTH — 55.0
(cm)

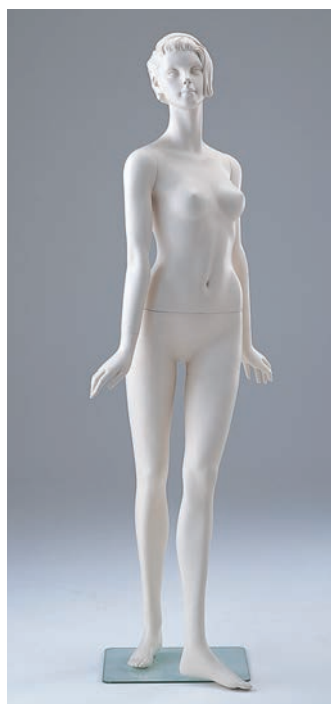

FW-JD-5 B ——— 81.0
W ——— 59.0
H ——— 87.0
HEIGHT — 174.0
WIDE ——— 58.0
DEPTH — 55.0
(cm)

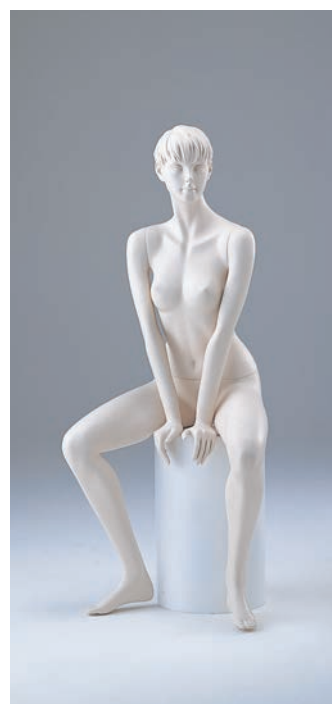

FW-JD-6 B ——— 79.0
W ——— 58.5
H ——— 89.0
HEIGHT — 136.0
WIDE ——— 62.0
DEPTH — 56.0
いすの高さ — 50.0
(cm)

fellows

フェローズ

基本色 (白)

ヒール高

5.0 cm

足サイズ

23.5 cm

基本ベース

ヒールタイプ
サイドタイプ

●改造は別途料金になります。

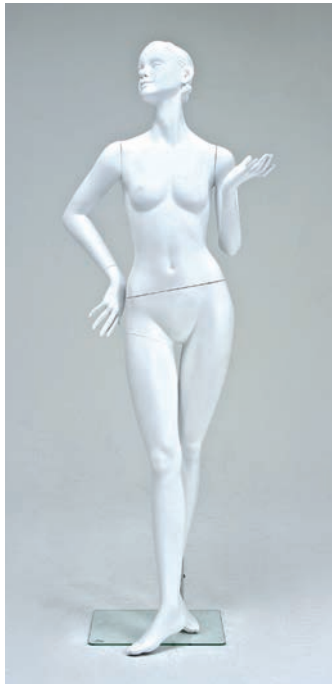

FW-FL-1 B ——— 80.5
W ——— 58.5
H ——— 85.5
HEIGHT — 175.5
WIDE ——— 70.0
DEPTH ——— 48.0
(cm)



FW-FL-2 B ——— 79.0
W ——— 59.5
H ——— 85.0
HEIGHT — 168.0
WIDE ——— 68.0
DEPTH ——— 58.0
(cm)



メイクバリエーション



特注メイクA



特注メイクB



特注メイクC

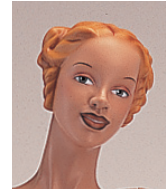

特注メイクD

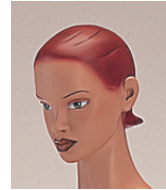

特注メイクE



特注メイクF

●上記以外の特注メイクもお客様のご要望に応じて承ります。
●特注メイクは別途料金になります。

基本ベース



ヒールタイプ



サイドタイプ

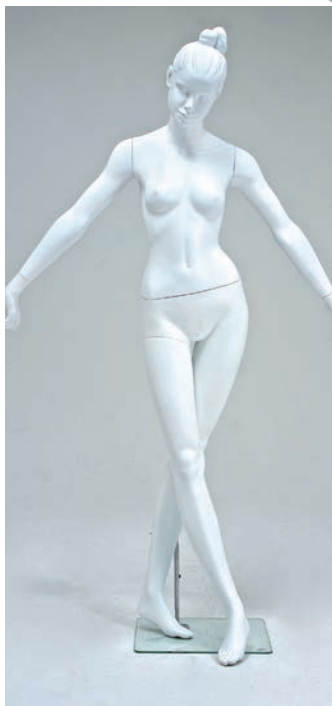

FW-FL-3 B ——— 79.0
W ——— 56.0
H ——— 85.0
HEIGHT — 179.0
WIDE ——— 110.0
DEPTH ——— 52.0
(cm)

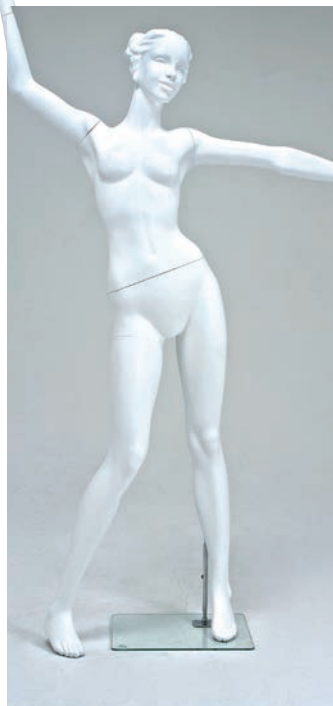

FW-FL-4 B ——— 78.0
W ——— 56.0
H ——— 86.0
HEIGHT — 189.5
WIDE ——— 130.0
DEPTH ——— 55.0
(cm)



FW-FL-5 B ——— 78.0
W ——— 58.0
H ——— 85.0
HEIGHT — 171.5
WIDE ——— 60.0
DEPTH ——— 102.0
(cm)

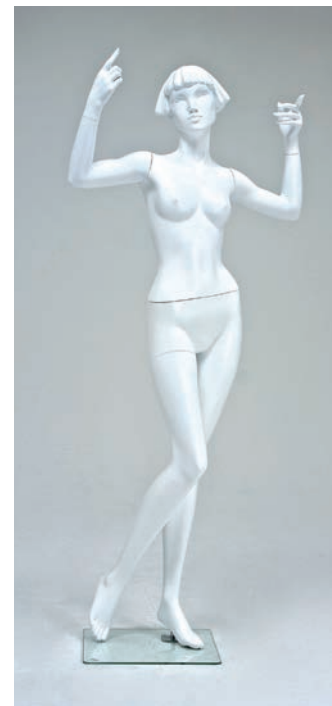

FW-FL-6 B ——— 77.5
W ——— 56.0
H ——— 83.5
HEIGHT — 175.0
WIDE ——— 75.0
DEPTH ——— 42.0
(cm)

婦人



FM-FR-1

B ——— 99.0
 W ——— 76.0
 H ——— 93.0
 HEIGHT — 182.0
 WIDE ——— 68.0
 DEPTH ——— 40.0
 (cm)

メイクバリエーション 基本色（白）



基本メイク



基本ベース

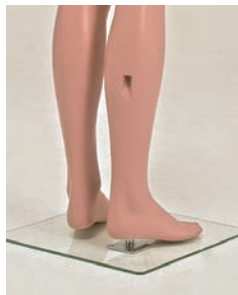

ヒールタイプ



サイドタイプ

ヒール高

3.0 cm

足サイズ

25.5 cm

基本ベース

ヒールタイプ
 サイドタイプ

●改造は別途料金になります。

- 上記以外の特注メイクもお客様のご要望に応じて承ります。
- 同シリーズ内であれば、ヘアーは交換できます。
- 特注ヘアーも、お客様のご要望に応じて制作いたします。
- 特注メイク、特注ヘアーは別途料金になります。



FM-FR-3

B ——— 97.0
 W ——— 76.5
 H ——— 92.0
 HEIGHT — 182.0
 WIDE ——— 72.0
 DEPTH ——— 45.5
 (cm)



FM-FRH-1

B ——— 99.0
 W ——— 76.0
 H ——— 93.0
 HEIGHT — 182.0
 WIDE ——— 68.0
 DEPTH ——— 40.0
 (cm)



FM-FRH-3

B ——— 97.0
 W ——— 76.5
 H ——— 92.0
 HEIGHT — 182.0
 WIDE ——— 72.0
 DEPTH ——— 45.5
 (cm)

PASCAL

パスカル

メイクバリエーション

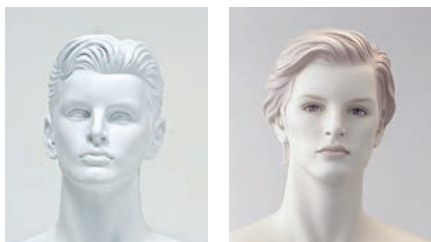

基本色 (白)

特注メイクA

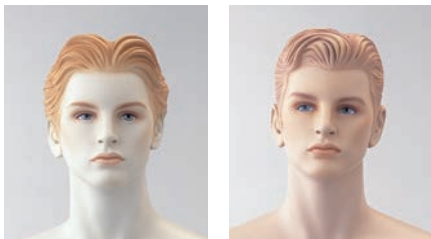

特注メイクB

特注メイクC

基本ベース



ヒールタイプ

サイドタイプ

- 左記以外の特注メイクもお客様のご要望に応じて承ります。
- 特注メイクは別途料金になります。

ヒール高

3.0 cm

足サイズ

25.5 cm

基本ベース

ヒールタイプ
サイドタイプ

- 改造は別途料金になります。

紳士



FM-PC-1

B _____ 93.0
W _____ 74.0
H _____ 91.5
HEIGHT _____ 182.0
WIDE _____ 57.0
DEPTH _____ 40.0
(cm)

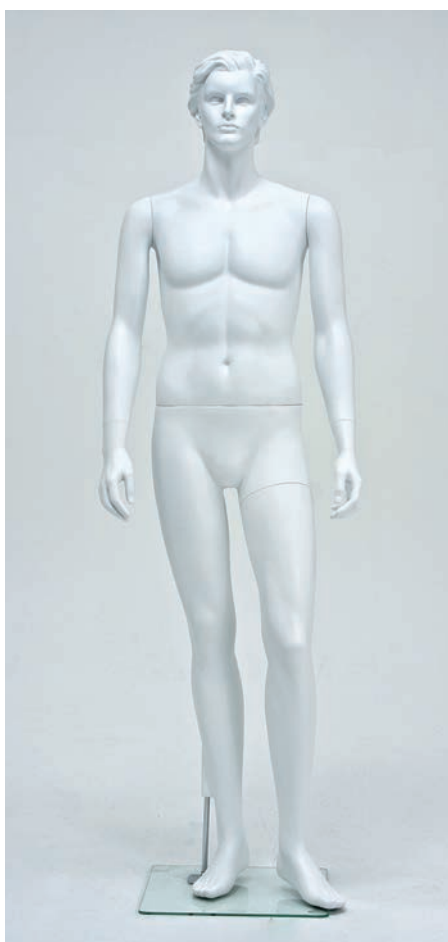

FM-PC-2

B _____ 93.0
W _____ 75.0
H _____ 91.0
HEIGHT _____ 182.5
WIDE _____ 56.0
DEPTH _____ 43.0
(cm)

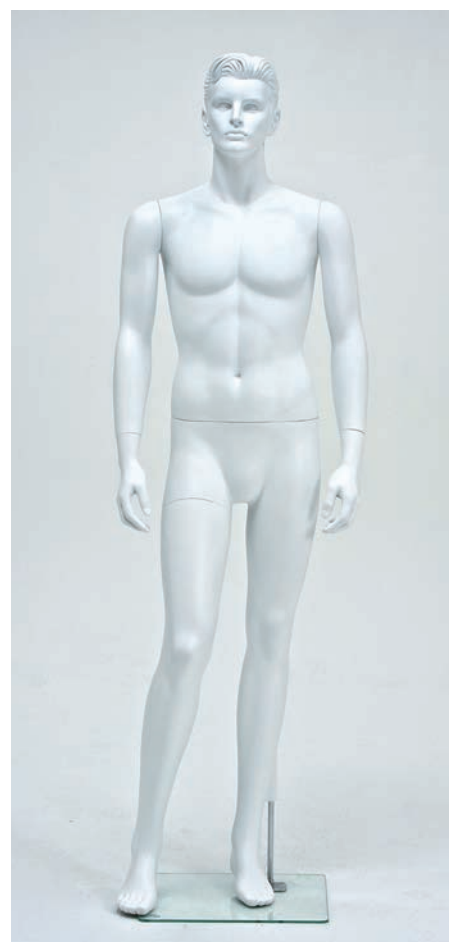

FM-PC-3

B _____ 92.0
W _____ 74.0
H _____ 90.0
HEIGHT _____ 182.0
WIDE _____ 53.0
DEPTH _____ 43.0
(cm)

カタログと現品の塗装色が印刷の効果上、多少異なる場合がありますのでご了承ください。



FM-KE-1

B ——— 89.0
 W ——— 72.5
 H ——— 90.0
 HEIGHT — 178.0
 WIDE ——— 55.0
 DEPTH ——— 50.0
 (cm)

基本色（白）

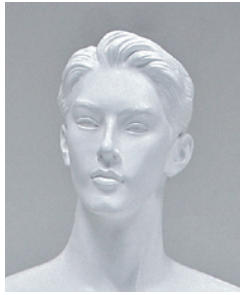

ヒール高

3.0 cm

足サイズ

25.5 cm

基本ベース

ヒールタイプ
 サイドタイプ

●改造は別途料金になります。

基本ベース



ヒールタイプ



サイドタイプ



FM-KE-3

B ——— 89.0
 W ——— 72.5
 H ——— 90.0
 HEIGHT — 180.0
 WIDE ——— 70.0
 DEPTH ——— 41.0
 (cm)



FM-KE-5

B ——— 86.5
 W ——— 71.0
 H ——— 89.0
 HEIGHT — 125.5
 WIDE ——— 62.0
 DEPTH ——— 75.0
 いすの高さ — 40.0
 (cm)



FM-KE-6

B ——— 88.0
 W ——— 72.0
 H ——— 89.0
 HEIGHT — 178.0
 WIDE ——— 48.0
 DEPTH ——— 40.0
 (cm)

fellows

フェローズ



FM-FL-1

B ————— 94.0
 W ————— 74.5
 H ————— 88.5
 HEIGHT — 172.0
 WIDE ——— 80.0
 DEPTH ——— 45.0
 (cm)

基本色（白）



メイクバリエーション

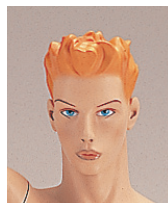

- 上記、左記以外の特注メイクもお客様のご要望に応じて承ります。
- 特注メイクは別途料金になります。

ヒール高

3.0 cm

足サイズ

25.5 cm

基本ベース

ヒールタイプ
 サイドタイプ

- 改造は別途料金になります。

基本ベース



ヒールタイプ



サイドタイプ



FM-FL-2

B ————— 90.0
 W ————— 71.5
 H ————— 89.0
 HEIGHT — 184.0
 WIDE ——— 69.0
 DEPTH ——— 43.0
 (cm)



FM-FL-3

B ————— 96.0
 W ————— 71.0
 H ————— 88.5
 HEIGHT — 179.0
 WIDE ——— 75.0
 DEPTH ——— 102.0
 (cm)



FM-FL-4

B ————— 90.0
 W ————— 71.0
 H ————— 89.0
 HEIGHT — 183.5
 WIDE ——— 81.0
 DEPTH ——— 67.0
 (cm)

Mature

マチュア

基本色 (白)



基本ベース



紳士ヒールタイプ



紳士サイドタイプ

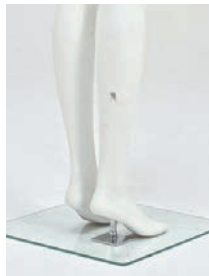

婦人ヒールタイプ



婦人サイドタイプ

紳士	婦人
ヒール高 3.0 cm	ヒール高 5.0 cm
足サイズ 25.5 cm	足サイズ 22.5 cm
基本ベース ヒールタイプ サイドタイプ	基本ベース ヒールタイプ サイドタイプ

●改造は別途料金になります。

マチュア



FM-MT-1
 B ——— 88.5
 W ——— 79.0
 H ——— 92.0
 HEIGHT — 175.0
 WIDE ——— 50.0
 DEPTH ——— 38.0
 (cm)



FW-MT-1
 B ——— 83.0
 W ——— 62.5
 H ——— 91.0
 HEIGHT — 174.0
 WIDE ——— 48.0
 DEPTH ——— 28.0
 (cm)

カタログと現品の塗装色が印刷の効果上、多少異なる場合がありますのでご了承ください。

Happy Junior

ハッピージュニア

メイクバリエーション

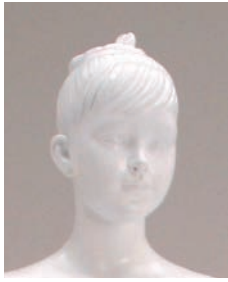

基本色 (白)



特注メイク

メイクバリエーション

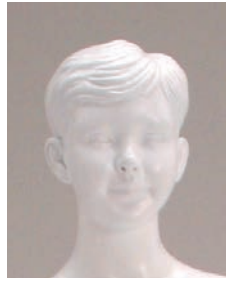

基本色 (白)



特注メイク

ヒール高

3.0 cm (男の子)
5.0 cm (女の子)

足サイズ

22.5 cm

基本ベース

ヒールタイプ
サイドタイプ

●改造は別途料金になります。

基本ベース



ヒールタイプ



サイドタイプ



ヒールタイプ



サイドタイプ

- 上記以外の特注メイクもお客様のご要望に応じて承ります。
- 特注メイクは別途料金になります。

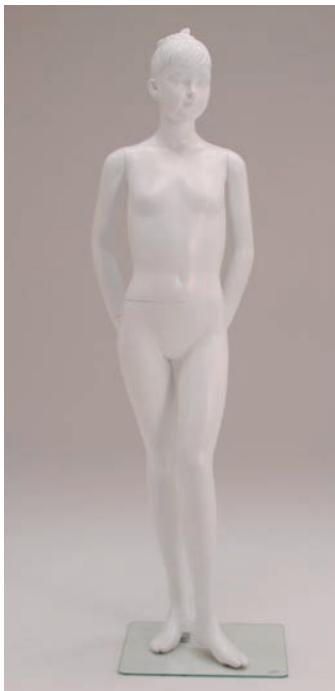

FW-HJG-1 B ———— 72.0
W ———— 56.0
H ———— 74.5
HEIGHT — 152.0
WIDE ——— 40.0
DEPTH ——— 42.0
(cm)

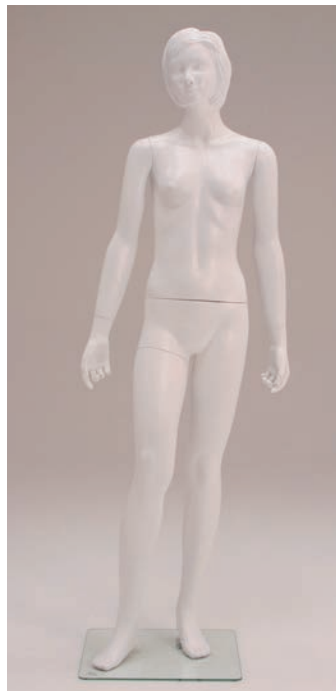

FW-HJG-2 B ———— 73.0
W ———— 56.0
H ———— 75.0
HEIGHT — 158.0
WIDE ——— 58.0
DEPTH ——— 42.0
(cm)

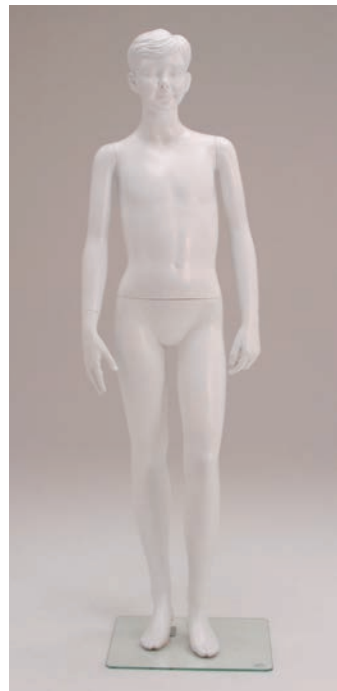

FM-HJB-1 B ———— 71.5
W ———— 57.5
H ———— 75.0
HEIGHT — 152.0
WIDE ——— 50.0
DEPTH ——— 35.0
(cm)

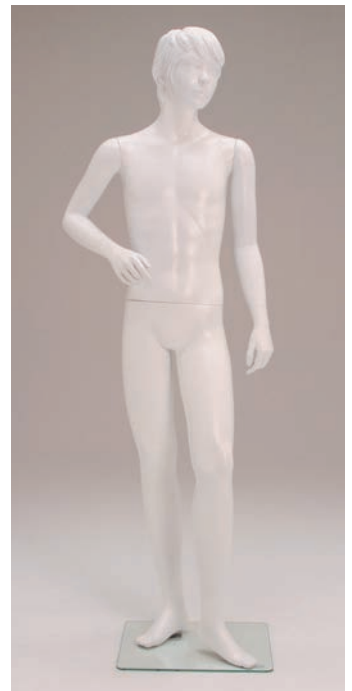

FM-HJB-2 B ———— 77.5
W ———— 62.0
H ———— 75.0
HEIGHT — 164.0
WIDE ——— 50.0
DEPTH ——— 44.0
(cm)

ジュニア

Fairy Junior

フェアリージュニア (ナチュラル・ハード)

メイクバリエーション

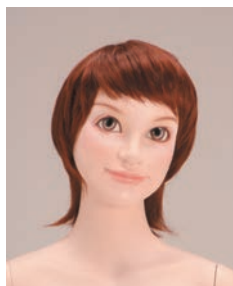

基本メイク



基本メイク



基本色 (白)

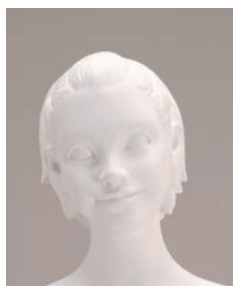

基本色 (白)

ヒール高

5.0 cm

足サイズ

22.5 cm

基本ベース

ヒールタイプ

サイドタイプ

●改造は別途料金になります。

基本ベース



ヒールタイプ



サイドタイプ

- 上記以外の特注メイクもお客様のご要望に応じて承ります。
- 特注メイクは別途料金になります。

ジュニア



FW-FJN-1 B _____ 73.5
W _____ 57.0
H _____ 77.5
HEIGHT _____ 159.5
WIDE _____ 58.0
DEPTH _____ 28.0
(cm)

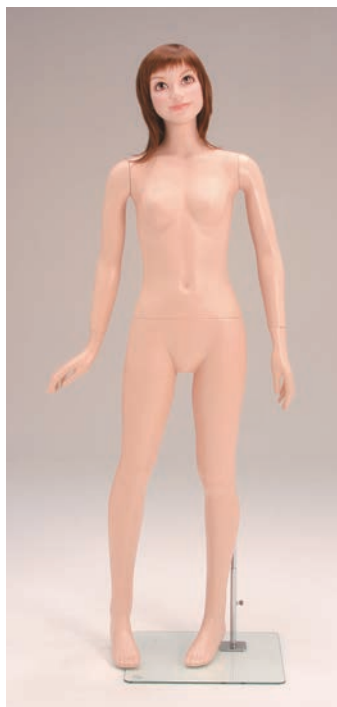

FW-FJN-2 B _____ 73.5
W _____ 57.0
H _____ 78.0
HEIGHT _____ 159.0
WIDE _____ 62.0
DEPTH _____ 23.0
(cm)

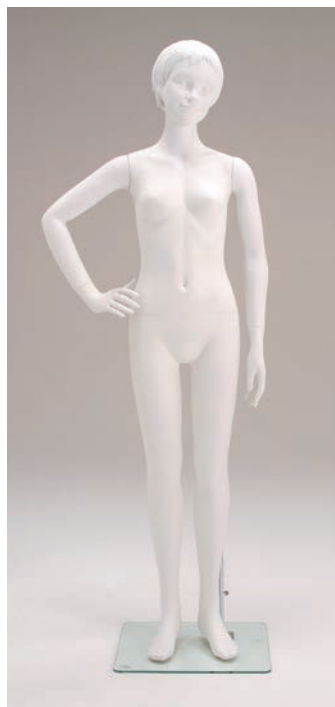

FW-FJH-1 B _____ 73.5
W _____ 57.0
H _____ 78.0
HEIGHT _____ 159.0
WIDE _____ 58.0
DEPTH _____ 28.0
(cm)

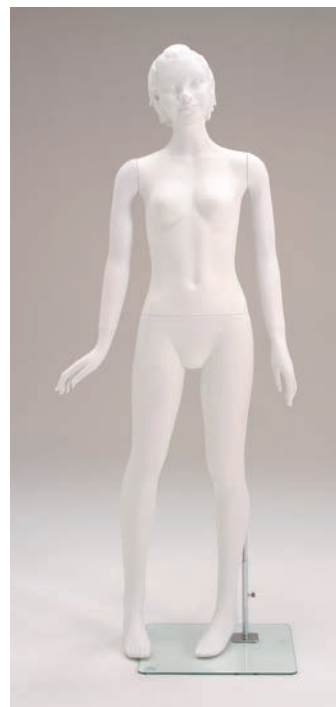

FW-FJH-2 B _____ 73.5
W _____ 57.0
H _____ 77.5
HEIGHT _____ 159.5
WIDE _____ 62.0
DEPTH _____ 23.0
(cm)

Fairy Junior

フェアリージュニア (ナチュラル・ハード)

メイクバリエーション



基本メイク

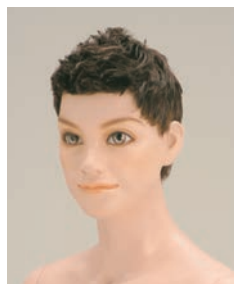

基本メイク

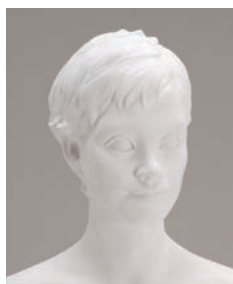

基本色 (白)



基本色 (白)

ヒール高
3.0 cm

足サイズ
23.5 cm

基本ベース
ヒールタイプ
サイドタイプ

●改造は別途料金になります。

基本ベース



ヒールタイプ



サイドタイプ

- 上記以外の特注メイクもお客様のご要望に応じて承ります。
- 特注メイクは別途料金になります。

ジュニア



FM-FJN-1 B _____ 78.5
W _____ 60.0
H _____ 77.5
HEIGHT _____ 163.5
WIDE _____ 65.0
DEPTH _____ 35.5
(cm)



FM-FJN-2 B _____ 78.0
W _____ 60.0
H _____ 78.0
HEIGHT _____ 163.0
WIDE _____ 58.5
DEPTH _____ 32.0
(cm)



FM-FJH-1 B _____ 78.5
W _____ 60.0
H _____ 77.5
HEIGHT _____ 163.5
WIDE _____ 65.0
DEPTH _____ 35.0
(cm)

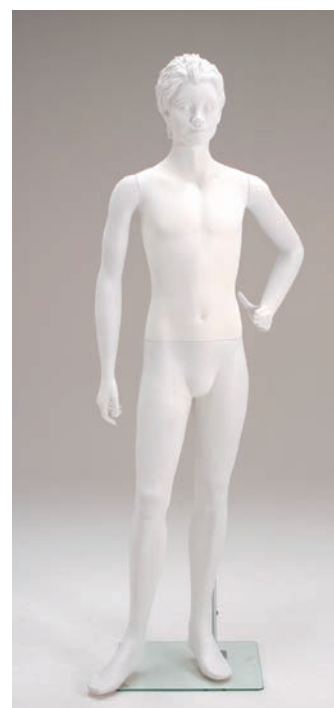

FM-FJH-2 B _____ 78.0
W _____ 60.0
H _____ 78.0
HEIGHT _____ 163.5
WIDE _____ 58.5
DEPTH _____ 32.0
(cm)

TART (ナチュラルヘアー)

タルト



FC-TAGN7-1

B	61.0
W	50.5
H	70.0
HEIGHT	125.0
WIDE	45.0
DEPTH	40.0
足サイズ	18.0 (cm)



FC-TAGN7-2

B	64.0
W	50.0
H	66.5
HEIGHT	129.0
WIDE	48.0
DEPTH	40.0
足サイズ	18.0 (cm)

基本メイク



ヒール高

2.5 cm

基本ベース

ヒールタイプ
サイドタイプ

●改造は別途料金になります。

基本ベース



ヒールタイプ



サイドタイプ

子供



FC-TABN7-1

B	62.5
W	50.5
H	66.0
HEIGHT	125.0
WIDE	45.0
DEPTH	40.0
足サイズ	18.0 (cm)



FC-TAGN11-1

B	74.0
W	56.0
H	73.5
HEIGHT	148.0
WIDE	40.0
DEPTH	40.0
足サイズ	20.0 (cm)



FC-TAGN11-2

B	73.0
W	56.0
H	73.5
HEIGHT	148.5
WIDE	50.0
DEPTH	40.0
足サイズ	20.0 (cm)



FC-TABN11-1

B	72.0
W	57.0
H	74.0
HEIGHT	148.0
WIDE	51.0
DEPTH	40.0
足サイズ	20.0 (cm)

カタログと現品の塗装色が印刷の効果上、多少異なる場合がありますのでご了承ください。

TART (ハードヘアー)

タルト

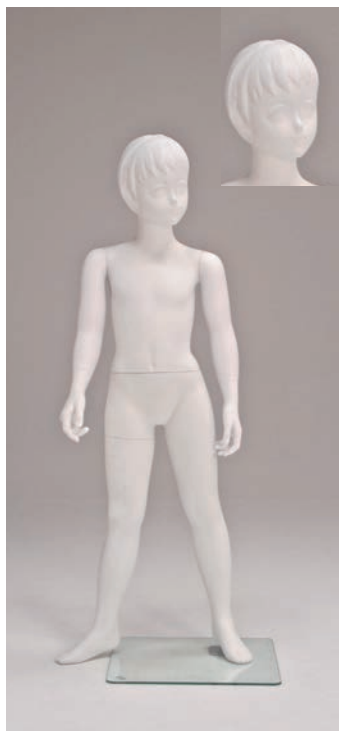

FC-TAGH7-1 B ——— 61.0
W ——— 50.5
H ——— 70.0
HEIGHT — 125.0
WIDE ——— 45.0
DEPTH ——— 40.0
足サイズ — 18.0
(cm)



FC-TAGH7-2 B ——— 64.0
W ——— 50.0
H ——— 66.5
HEIGHT — 129.0
WIDE ——— 48.0
DEPTH ——— 40.0
足サイズ — 18.0
(cm)

基本色 (白)



ヒール高

2.5 cm

基本ベース

ヒールタイプ

サイドタイプ

●改造は別途料金になります。

基本ベース



ヒールタイプ



サイドタイプ



FC-TABH7-1 B ——— 62.5
W ——— 50.5
H ——— 66.0
HEIGHT — 125.0
WIDE ——— 45.0
DEPTH ——— 40.0
足サイズ — 18.0
(cm)

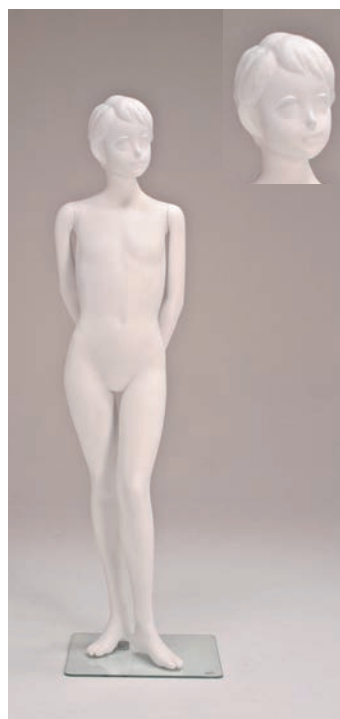

FC-TAGH11-1 B ——— 74.0
W ——— 56.0
H ——— 73.5
HEIGHT — 148.0
WIDE ——— 40.0
DEPTH ——— 40.0
足サイズ — 20.0
(cm)



FC-TAGH11-2 B ——— 73.0
W ——— 56.0
H ——— 73.5
HEIGHT — 148.5
WIDE ——— 50.0
DEPTH ——— 40.0
足サイズ — 20.0
(cm)



FC-TABH11-1 B ——— 72.0
W ——— 57.0
H ——— 74.0
HEIGHT — 148.0
WIDE ——— 51.0
DEPTH ——— 40.0
足サイズ — 20.0
(cm)

カタログと現品の塗装色が印刷の効果上、多少異なる場合がありますのでご了承ください。

子供

子供



FC-HK-3G-1

B ————— 51.0
 W ————— 43.5
 H ————— 55.0
 HEIGHT — 103.0
 WIDE ——— 63.0
 DEPTH ——— 30.0
 (cm)

メイクバリエーション

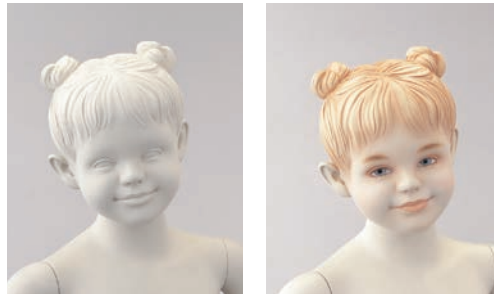

基本色 (白)

特注メイク

基本ベース

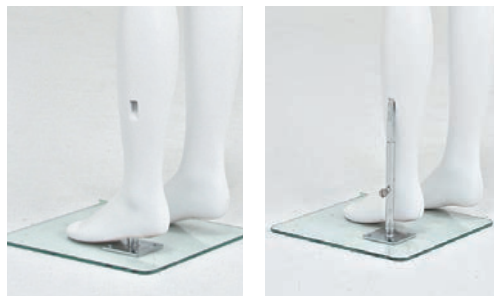

ヒールタイプ

サイドタイプ

- 上記以外の特注メイクもお客様のご要望に応じて承ります。
- 特注メイクは別途料金になります。

ヒール高

2.4 cm

足サイズ

16.0 cm

基本ベース

ヒールタイプ
サイドタイプ

- 改造は別途料金になります。



FC-HK-3G-2

B ————— 50.5
 W ————— 44.5
 H ————— 58.0
 HEIGHT — 110.0
 WIDE ——— 57.0
 DEPTH ——— 58.0
 いすの高さ — 50.0
 (cm)



FC-HK-3B-1

B ————— 50.0
 W ————— 45.5
 H ————— 54.0
 HEIGHT — 101.0
 WIDE ——— 36.0
 DEPTH ——— 30.0
 (cm)



FC-HK-3B-2

B ————— 51.5
 W ————— 45.0
 H ————— 57.0
 HEIGHT — 108.0
 WIDE ——— 47.0
 DEPTH ——— 45.0
 いすの高さ — 50.0
 (cm)

ハッピーキッズ 5歳



FC-HK-5G-1
 B ————— 55.0
 W ————— 48.0
 H ————— 60.0
 HEIGHT ——— 115.0
 WIDE ————— 41.0
 DEPTH ——— 30.0
 (cm)

メイクバリエーション

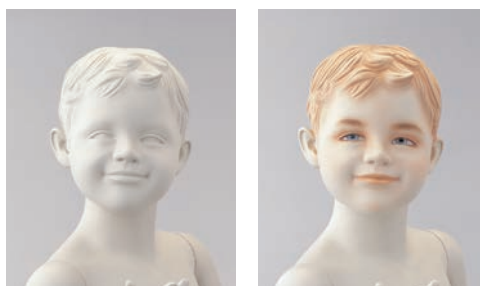

ハッピーキッズ 基本色 ハッピーキッズ 特注メイク

基本ベース

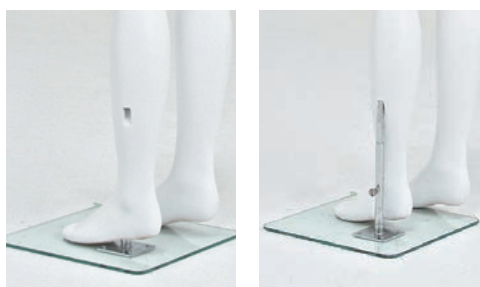

ヒールタイプ サイドタイプ

●上記以外の特注メイクもお客様のご要望に応じて承ります。

●特注メイクは別途料金になります。

ヒール高

2.5 cm

足サイズ

17.0 cm

基本ベース

ヒールタイプ
サイドタイプ

●改造は別途料金になります。



FC-HK-5G-2
 B ————— 54.0
 W ————— 49.0
 H ————— 64.5
 HEIGHT ——— 112.0
 WIDE ————— 35.0
 DEPTH ——— 55.0
 いすの高さ — 50.0
 (cm)



FC-HK-5B-1
 B ————— 56.0
 W ————— 48.5
 H ————— 62.5
 HEIGHT ——— 116.0
 WIDE ————— 40.0
 DEPTH ——— 34.0
 (cm)



FC-HK-5B-2
 B ————— 55.5
 W ————— 49.5
 H ————— 58.5
 HEIGHT ——— 99.0
 WIDE ————— 56.0
 DEPTH ——— 45.0
 (cm)

子供

ハッピーキッズ 7歳

メイクバリエーション



基本色 (白)



特注メイク

基本ベース



ヒールタイプ



サイドタイプ

ヒール高

2.5 cm

足サイズ

18.0 cm

基本ベース

ヒールタイプ
サイドタイプ

●改造は別途料金になります。

- 上記以外の特注メイクもお客様のご要望に応じて承ります。
- 特注メイクは別途料金になります。

子供



FC-HK-7G-1

B _____ 61.0
W _____ 49.5
H _____ 65.5
HEIGHT _____ 130.0
WIDE _____ 47.0
DEPTH _____ 35.0
(cm)



FC-HK-7G-2

B _____ 60.0
W _____ 50.0
H _____ 66.0
HEIGHT _____ 124.0
WIDE _____ 47.0
DEPTH _____ 30.0
(cm)



FC-HK-7B-1

B _____ 62.0
W _____ 49.5
H _____ 66.0
HEIGHT _____ 124.0
WIDE _____ 50.0
DEPTH _____ 32.0
(cm)

ハッピーキッズ 9歳

メイクバリエーション



基本色 (白)



特注メイク

- 上記以外の特注メイクもお客様のご要望に応じて承ります。
- 特注メイクは別途料金になります。

基本ベース



ヒールタイプ



サイドタイプ

ヒール高

2.5 cm

足サイズ

21.5 cm

基本ベース

ヒールタイプ
サイドタイプ

- 改造は別途料金になります。



FC-HK-9G-1

B ————— 67.5
W ————— 54.0
H ————— 74.0
HEIGHT ——— 140.5
WIDE ————— 50.0
DEPTH ——— 32.0
(cm)



FC-HK-9B-1

B ————— 68.5
W ————— 55.5
H ————— 75.0
HEIGHT ——— 136.5
WIDE ————— 54.0
DEPTH ——— 33.0
(cm)

子供

Marry-1

マリ-1



FM-BR-3

B ——— 88.5
W ——— 71.0
H ——— 89.0
HEIGHT — 181.0
WIDE ——— 62.0
DEPTH — 40.0
ヒール高 — 5.0
足サイズ — 25.5
(cm)

FW-BR-3

B ——— 79.0
W ——— 59.5
H ——— 86.5
HEIGHT — 175.0
WIDE ——— 47.0
DEPTH — 73.0
ヒール高 — 9.0
足サイズ — 23.5
(cm)



FM-BR-1

B ——— 88.0
W ——— 71.5
H ——— 86.5
HEIGHT — 180.5
WIDE ——— 63.0
DEPTH — 40.0
ヒール高 — 5.0
足サイズ — 25.5
(cm)

FW-BR-1

B ——— 80.0
W ——— 60.0
H ——— 85.5
HEIGHT — 110.0
WIDE ——— 140.0
DEPTH — 73.0
ヒール高 — 9.0
足サイズ — 23.5
(cm)

基本ベース

ヒールタイプ

改造ベース

サイドタイプ

●改造は別途料金になります。

基本ベース



ヒールタイプ

- 特注メイクもお客様のご要望に応じて承ります。
- 同シリーズ内であれば、ヘアーは交換できます。
- 特注ヘアーも、お客様のご要望に応じて制作いたします。
- 特注メイク、特注ヘアーは別途料金になります。

フニータン



FW-BR-4

B ——— 79.0
W ——— 59.0
H ——— 85.0
HEIGHT — 174.0
WIDE ——— 76.0
DEPTH — 91.0
ヒール高 — 9.0
足サイズ — 23.5
(cm)



FW-BR-5

B ——— 78.0
W ——— 59.5
H ——— 85.0
HEIGHT — 174.0
WIDE ——— 40.0
DEPTH — 40.0
ヒール高 — 9.0
足サイズ — 23.5
(cm)

FW-BR-6

B ——— 79.0
W ——— 59.5
H ——— 85.0
HEIGHT — 174.0
WIDE ——— 90.0
DEPTH — 40.0
ヒール高 — 9.0
足サイズ — 23.5
(cm)



5B-BR-2

B ——— 57.0
W ——— 52.0
H ——— 63.0
HEIGHT — 117.0
WIDE ——— 36.0
DEPTH — 30.0
ヒール高 — 2.5
足サイズ — 17.0
(cm)

5G-BR-2

B ——— 57.0
W ——— 52.0
H ——— 63.0
HEIGHT — 117.0
WIDE ——— 36.0
DEPTH — 30.0
ヒール高 — 2.5
足サイズ — 17.0
(cm)



FW-BR-7

B	79.0
W	59.5
H	87.0
HEIGHT	132.0
WIDE	45.0
DEPTH	80.0
いすの高さ	40.0
ヒール高	9.0
足サイズ	23.5
	(cm)



3B-BR-1

B	50.0
W	48.0
H	55.0
HEIGHT	102.5
WIDE	45.0
DEPTH	30.0
ヒール高	2.4
足サイズ	16.0
	(cm)

3G-BR-2

B	50.0
W	48.0
H	55.0
HEIGHT	101.0
WIDE	47.0
DEPTH	30.0
ヒール高	2.4
足サイズ	16.0
	(cm)

基本ベース

ヒールタイプ

改造ベース

サイドタイプ

- 改造は別途料金になります。

基本ベース



ヒールタイプ

- 特注メイクもお客様のご要望に応じて承ります。
- 同シリーズ内であれば、ヘアーは交換できます。
- 特注ヘアーも、お客様のご要望に応じて制作いたします。
- 特注メイク、特注ヘアーは別途料金になります。



5B-BR-1

B	57.0
W	52.0
H	63.0
HEIGHT	117.0
WIDE	32.0
DEPTH	30.0
ヒール高	2.5
足サイズ	17.0
	(cm)

FM-BR-2

B	87.5
W	71.0
H	90.0
HEIGHT	181.0
WIDE	56.0
DEPTH	40.0
ヒール高	5.0
足サイズ	25.5
	(cm)

FW-BR-2

B	81.0
W	59.0
H	85.0
HEIGHT	175.0
WIDE	56.0
DEPTH	40.0
ヒール高	9.0
足サイズ	23.5
	(cm)

5G-BR-1

B	57.0
W	52.0
H	63.0
HEIGHT	116.0
WIDE	30.0
DEPTH	30.0
ヒール高	2.5
足サイズ	17.0
	(cm)

Marry-2

マリ-2



FW-BR-8

B	79.0
W	58.0
H	87.0
HEIGHT	177.0
WIDE	60.0
DEPTH	49.0
ヒール高	5.0
足サイズ	25.5 (cm)



FW-BR-9

B	79.0
W	59.0
H	85.0
HEIGHT	177.0
WIDE	93.0
DEPTH	45.0
ヒール高	5.0
足サイズ	25.5 (cm)



FW-BR-10

B	78.0
W	59.0
H	86.0
HEIGHT	177.0
WIDE	55.0
DEPTH	59.0
ヒール高	5.0
足サイズ	25.5 (cm)



FW-BR-11

B	78.0
W	59.0
H	86.0
HEIGHT	177.0
WIDE	90.0
DEPTH	49.0
ヒール高	5.0
足サイズ	25.5 (cm)



FM-BR-4

B	89.0
W	70.0
H	89.0
HEIGHT	181.0
WIDE	70.0
DEPTH	58.0
ヒール高	5.0
足サイズ	25.5 (cm)



FM-BR-5

B	89.0
W	70.0
H	89.0
HEIGHT	181.0
WIDE	54.0
DEPTH	40.0
ヒール高	5.0
足サイズ	25.5 (cm)

メイクバリエーション



基本メイクA



基本メイクB

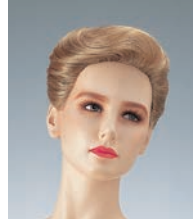

基本メイクC



基本メイクD

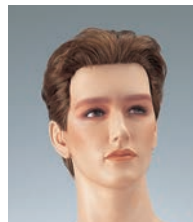

基本メイクE



基本メイクF

- 上記以外の特注メイクもお客様のご要望に応じて承ります。
- 同シリーズ内であれば、ヘアは交換できます。
- 特注ヘアも、お客様のご要望に応じて制作いたします。
- 特注メイク、特注ヘアは別途料金になります。

基本ベース

ヒールタイプ

改造ベース

サイドタイプ

- 改造は別途料金になります。

基本ベース



婦人ヒールタイプ



紳士ヒールタイプ



紳士サイドタイプ

Marry-3

マリ-3



FW-BR3-7

B _____ 79.0
 W _____ 59.5
 H _____ 87.0
 HEIGHT _____ 132.0
 WIDE _____ 45.0
 DEPTH _____ 80.0
 いすの高さ _____ 40.0
 ヒール高 _____ 9.0
 足サイズ _____ 23.5
 (cm)



FW-BR3-8

B _____ 79.0
 W _____ 58.0
 H _____ 87.0
 HEIGHT _____ 177.0
 WIDE _____ 60.0
 DEPTH _____ 49.0
 ヒール高 _____ 9.0
 足サイズ _____ 23.5
 (cm)

基本ベース

ヒールタイプ

改造ベース

サイドタイプ

●改造は別途料金になります。

基本ベース



ヒールタイプ



FW-BR3-9

B _____ 79.0
 W _____ 59.0
 H _____ 85.0
 HEIGHT _____ 177.0
 WIDE _____ 93.0
 DEPTH _____ 45.0
 ヒール高 _____ 9.0
 足サイズ _____ 23.5
 (cm)



FW-BR3-10

B _____ 78.0
 W _____ 59.0
 H _____ 86.0
 HEIGHT _____ 177.0
 WIDE _____ 55.0
 DEPTH _____ 59.0
 ヒール高 _____ 9.0
 足サイズ _____ 23.5
 (cm)



FW-BR3-11

B _____ 78.0
 W _____ 59.0
 H _____ 86.0
 HEIGHT _____ 177.0
 WIDE _____ 90.0
 DEPTH _____ 49.0
 ヒール高 _____ 9.0
 足サイズ _____ 23.5
 (cm)

ブライダル

カタログと現品の塗装色が印刷の効果上、多少異なる場合がありますのでご了承ください。

Marry-3

マリ-3



FC-BR3-5B-1

B _____ 57.0
W _____ 52.0
H _____ 63.0
HEIGHT _____ 117.0
WIDE _____ 32.0
DEPTH _____ 30.0
ヒール高 _____ 2.5
足サイズ _____ 17.0
(cm)

FM-BR3-2

B _____ 87.5
W _____ 71.0
H _____ 90.0
HEIGHT _____ 181.0
WIDE _____ 56.0
DEPTH _____ 40.0
ヒール高 _____ 5.0
足サイズ _____ 25.5
(cm)

FW-BR3-2

B _____ 81.0
W _____ 59.0
H _____ 85.0
HEIGHT _____ 175.0
WIDE _____ 56.0
DEPTH _____ 40.0
ヒール高 _____ 9.0
足サイズ _____ 23.5
(cm)

FC-BR3-5G-1

B _____ 57.0
W _____ 52.0
H _____ 63.0
HEIGHT _____ 116.0
WIDE _____ 30.0
DEPTH _____ 30.0
ヒール高 _____ 2.5
足サイズ _____ 17.0
(cm)

フニイタル

基本ベース

ヒールタイプ

改造ベース

サイドタイプ

●改造は別途料金になります。

基本ベース



婦人ヒールタイプ



紳士ヒールタイプ



子供ヒールタイプ



FM-BR3-3

B _____ 88.5
W _____ 71.0
H _____ 89.0
HEIGHT _____ 181.0
WIDE _____ 62.0
DEPTH _____ 40.0
ヒール高 _____ 5.0
足サイズ _____ 25.5
(cm)

FW-BR3-3

B _____ 79.0
W _____ 59.5
H _____ 86.5
HEIGHT _____ 175.0
WIDE _____ 47.0
DEPTH _____ 40.0
ヒール高 _____ 9.0
足サイズ _____ 23.5
(cm)



FW-BR3-4

B _____ 79.0
W _____ 59.0
H _____ 85.0
HEIGHT _____ 174.0
WIDE _____ 76.5
DEPTH _____ 91.0
ヒール高 _____ 9.0
足サイズ _____ 23.5
(cm)



FW-BR3-5

B _____ 78.0
W _____ 59.5
H _____ 85.0
HEIGHT _____ 174.0
WIDE _____ 40.0
DEPTH _____ 40.0
ヒール高 _____ 9.0
足サイズ _____ 23.5
(cm)

FW-BR3-6

B _____ 79.0
W _____ 59.5
H _____ 86.0
HEIGHT _____ 174.0
WIDE _____ 90.0
DEPTH _____ 40.0
ヒール高 _____ 9.0
足サイズ _____ 23.5
(cm)

カタログと現品の塗装色が印刷の効果上、多少異なる場合がありますのでご了承ください。

Marry-3

マリ-3



FC-BR3-5B-2

B _____ 57.0
W _____ 52.0
H _____ 63.0
HEIGHT _____ 117.0
WIDE _____ 36.0
DEPTH _____ 40.0
ヒール高 _____ 2.5
足サイズ _____ 17.0
(cm)

FC-BR3-5G-2

B _____ 57.0
W _____ 52.0
H _____ 63.0
HEIGHT _____ 117.0
WIDE _____ 39.0
DEPTH _____ 34.0
ヒール高 _____ 2.5
足サイズ _____ 17.0
(cm)



FC-BR3-3B-1

B _____ 50.0
W _____ 48.0
H _____ 55.0
HEIGHT _____ 102.5
WIDE _____ 60.0
DEPTH _____ 39.0
ヒール高 _____ 2.4
足サイズ _____ 16.0
(cm)

FC-BR3-3G-1

B _____ 50.0
W _____ 48.0
H _____ 55.0
HEIGHT _____ 101.0
WIDE _____ 60.0
DEPTH _____ 39.0
ヒール高 _____ 2.4
足サイズ _____ 16.0
(cm)

基本ベース

ヒールタイプ

改造ベース

サイドタイプ

●改造は別途料金になります。

基本ベース



婦人ヒールタイプ



紳士ヒールタイプ



子供ヒールタイプ



紳士サイドタイプ



FM-BR3-1

B _____ 88.0
W _____ 71.5
H _____ 86.5
HEIGHT _____ 180.5
WIDE _____ 63.0
DEPTH _____ 40.0
ヒール高 _____ 5.0
足サイズ _____ 25.5
(cm)

FW-BR3-1

B _____ 80.0
W _____ 60.0
H _____ 85.5
HEIGHT _____ 110.0
WIDE _____ 140.0
DEPTH _____ 73.0
ヒール高 _____ 9.0
足サイズ _____ 23.5
(cm)



FM-BR3-4

B _____ 89.0
W _____ 70.0
H _____ 89.0
HEIGHT _____ 181.0
WIDE _____ 70.0
DEPTH _____ 58.0
ヒール高 _____ 5.0
足サイズ _____ 25.5
(cm)



FM-BR3-5

B _____ 89.0
W _____ 70.0
H _____ 89.0
HEIGHT _____ 181.0
WIDE _____ 54.0
DEPTH _____ 40.0
ヒール高 _____ 5.0
足サイズ _____ 25.5
(cm)

ブライダル



FW-SAI-1N B ——— 83.0
 W ——— 74.5
 H ——— 88.0
 HEIGHT — 169.0
 WIDE ——— 42.0
 DEPTH ——— 56.0
 (cm)



FW-SAI-2N B ——— 83.0
 W ——— 74.5
 H ——— 88.0
 HEIGHT — 169.0
 WIDE ——— 42.0
 DEPTH ——— 56.0
 (cm)

メイクバリエーション



カツラ A



カツラ B

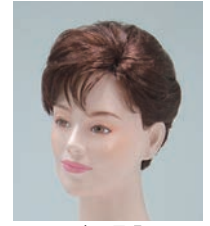

カツラ D

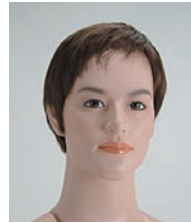

カツラ E



カツラ F



カツラ G

基本ベース

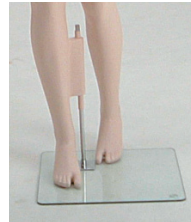

サイドタイプ (婦人)



サイドタイプ (紳士)

婦 人

足 サイズ
22.5 cm

基本ベース
サイドタイプ

紳 士

足 サイズ
25.5 cm

基本ベース
サイドタイプ

- 上記以外の特注メイクもお客様のご要望に応じて承ります。
- 同シリーズ内であれば、ヘアーは交換できます。
- 特注ヘアーも、お客様のご要望に応じて制作いたします。
- 特注メイク、特注ヘアーは別途料金になります。

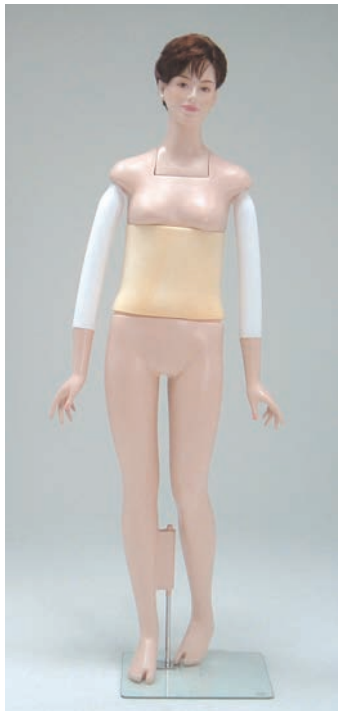

FW-SAI-3N B ——— 83.0
 W ——— 74.5
 H ——— 88.0
 HEIGHT — 169.0
 WIDE ——— 42.0
 DEPTH ——— 56.0
 (cm)



FM-SAI-1N B ——— 93.0
 W ——— 83.0
 H ——— 93.0
 HEIGHT — 177.0
 WIDE ——— 46.0
 DEPTH ——— 58.0
 (cm)



FM-SAI-2N B ——— 93.0
 W ——— 83.0
 H ——— 93.0
 HEIGHT — 177.0
 WIDE ——— 46.0
 DEPTH ——— 58.0
 (cm)

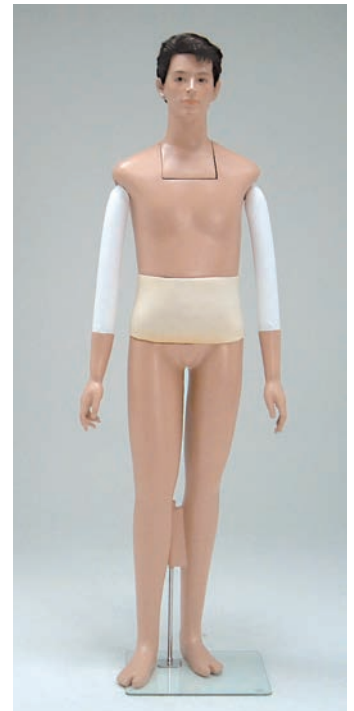

FM-SAI-3N B ——— 93.0
 W ——— 83.0
 H ——— 93.0
 HEIGHT — 177.0
 WIDE ——— 46.0
 DEPTH ——— 58.0
 (cm)

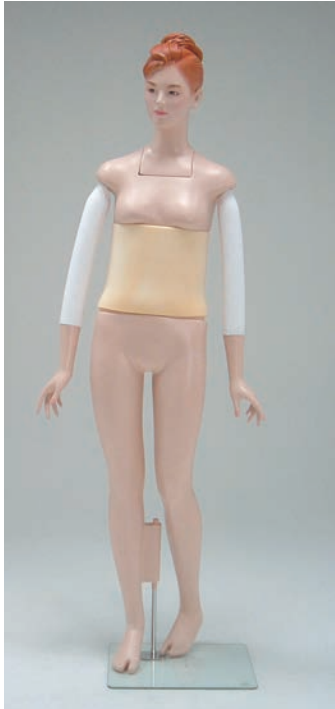

FW-SAI-1H B ——— 83.0
 W ——— 74.5
 H ——— 88.0
 HEIGHT — 169.0
 WIDE ——— 42.0
 DEPTH ——— 56.0
 (cm)

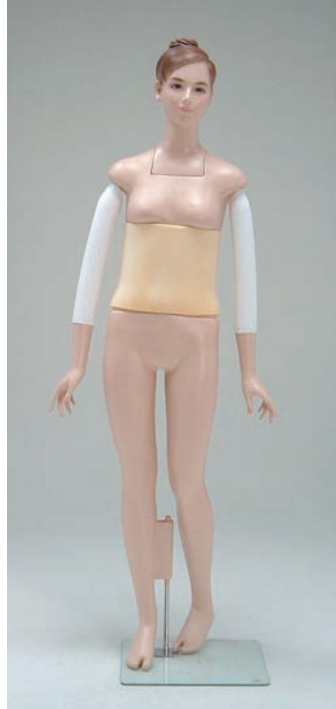

FW-SAI-2H B ——— 83.0
 W ——— 74.5
 H ——— 88.0
 HEIGHT — 169.0
 WIDE ——— 42.0
 DEPTH ——— 56.0
 (cm)



FW-SAI-3H B ——— 83.0
 W ——— 74.5
 H ——— 88.0
 HEIGHT — 169.0
 WIDE ——— 42.0
 DEPTH ——— 56.0
 (cm)

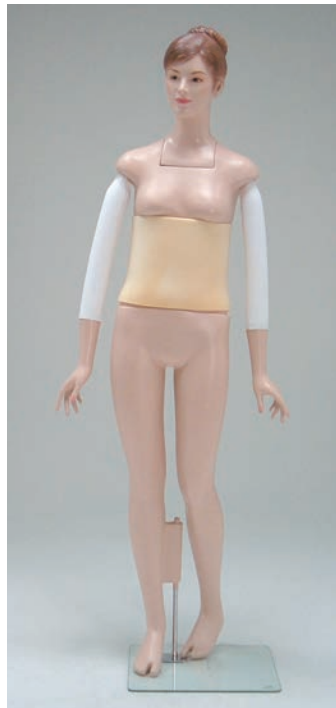

FW-SAI-4H B ——— 83.0
 W ——— 74.5
 H ——— 88.0
 HEIGHT — 169.0
 WIDE ——— 42.0
 DEPTH ——— 56.0
 (cm)

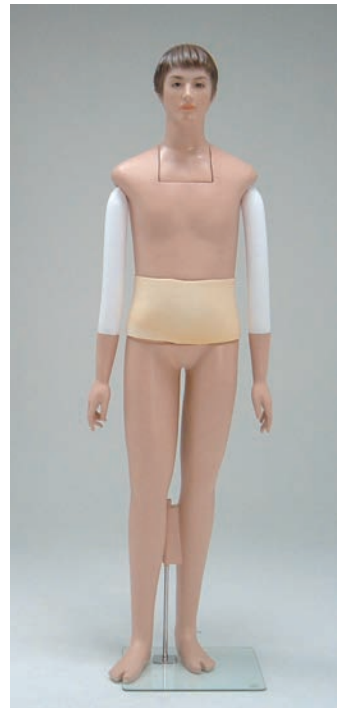

FM-SAI-1H B ——— 93.0
 W ——— 83.0
 H ——— 93.0
 HEIGHT — 177.0
 WIDE ——— 46.0
 DEPTH ——— 58.0
 (cm)

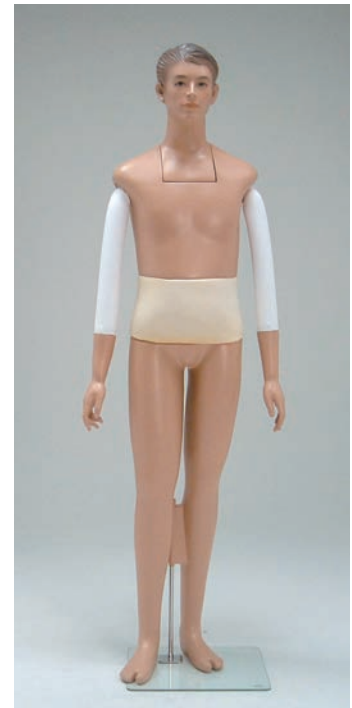

FM-SAI-2H B ——— 93.0
 W ——— 83.0
 H ——— 93.0
 HEIGHT — 177.0
 WIDE ——— 46.0
 DEPTH ——— 58.0
 (cm)

メイクバリエーション

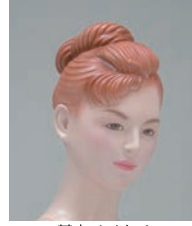

基本メイク A

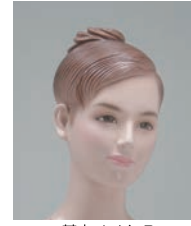

基本メイク B

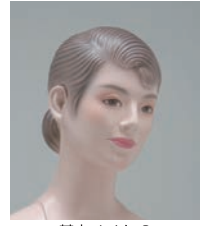

基本メイク C

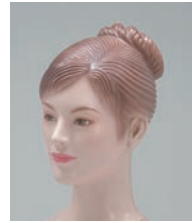

基本メイク D



基本メイク E

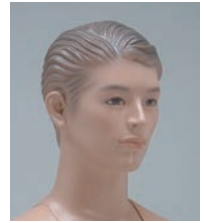

基本メイク F

基本ベース



サイドタイプ (婦人)

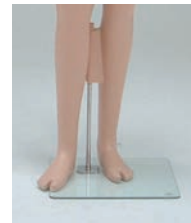

サイドタイプ (紳士)

婦人

足サイズ
22.5 cm

基本ベース
サイドタイプ

紳士

足サイズ
25.5 cm

基本ベース
サイドタイプ

- 上記以外の特注メイクもお客様のご要望に応じて承ります。
- 同シリーズ内であれば、ヘアーは交換できます。
- 特注ヘアーも、お客様のご要望に応じて制作いたします。
- 特注メイク、特注ヘアーは別途料金になります。

ERIE

エリー

基本色（白）

基本ベース



ヒールタイプ



13ミリ角棒サイドタイプ

ヒール高

5.0 cm

足サイズ

23.5 cm

基本ベース

ヒールタイプ
サイドタイプ

●改造は別途料金になります。



FW-ER-2

B ———— 88.0
W ———— 60.0
H ———— 90.0
HEIGHT — 176.0
WIDE ——— 83.0
DEPTH ——— 50.0
(cm)



FW-ER-3

B ———— 89.0
W ———— 60.0
H ———— 89.0
HEIGHT — 175.0
WIDE ——— 72.0
DEPTH ——— 43.0
(cm)

スポーツ

BELL

ベル

基本色（白）



基本ベース



ヒールタイプ



13ミリ角棒サイドタイプ

ヒール高

3.0 cm

足サイズ

25.5 cm

基本ベース

ヒールタイプ
サイドタイプ

●改造は別途料金になります。



FM-BE-1

B ————— 100.5
W ————— 78.0
H ————— 98.0
HEIGHT ——— 182.0
WIDE ————— 85.0
DEPTH ————— 40.0
(cm)



FM-BE-2

B ————— 104.0
W ————— 78.0
H ————— 98.5
HEIGHT ——— 182.5
WIDE ————— 78.0
DEPTH ————— 45.0
(cm)



FM-BE-3

B ————— 103.0
W ————— 78.0
H ————— 99.0
HEIGHT ——— 182.0
WIDE ————— 68.0
DEPTH ————— 45.0
(cm)

スポーツ

カタログと現品の塗装色が印刷の効果上、多少異なる場合がありますのでご了承ください。

ジル

基本色 (白)



基本ベース



ヒールタイプ



13ミリ角棒サイドタイプ



ももさしサイドタイプ



腰吊りタイプ

ヒール高

3.0 cm

足サイズ

23.0 cm

基本ベース

ヒールタイプ
サイドタイプ
腰吊りタイプ

●改造は別途料金になります。

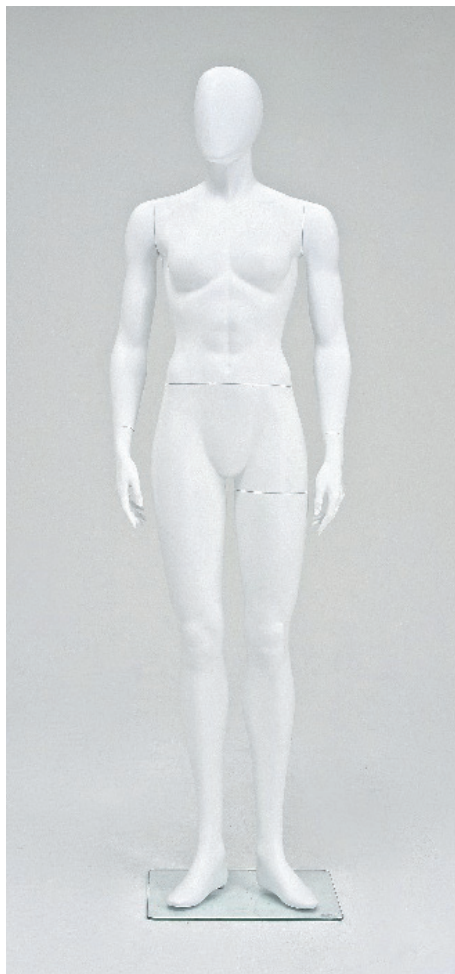

FW-JL-1

B ————— 86.0
W ————— 60.0
H ————— 88.0
HEIGHT ————— 172.0
WIDE ————— 49.0
DEPTH ————— 23.0
(cm)

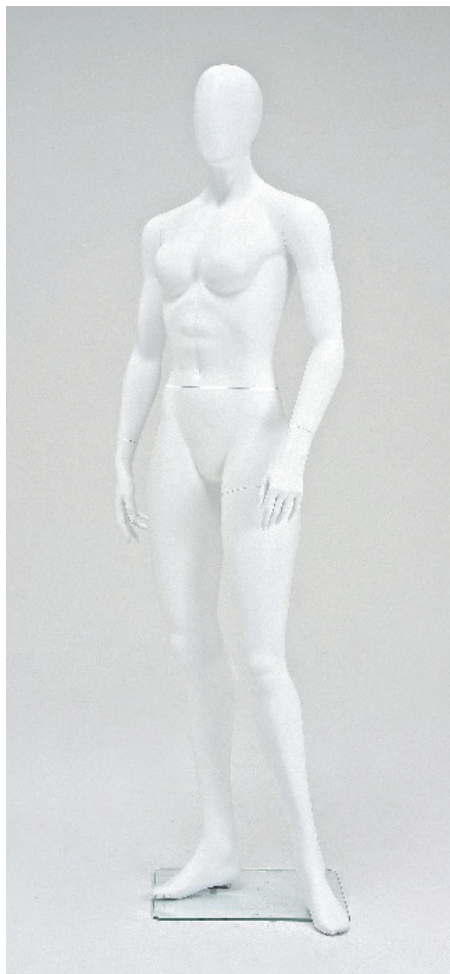

FW-JL-2

B ————— 86.0
W ————— 60.0
H ————— 88.0
HEIGHT ————— 171.5
WIDE ————— 54.0
DEPTH ————— 35.0
(cm)

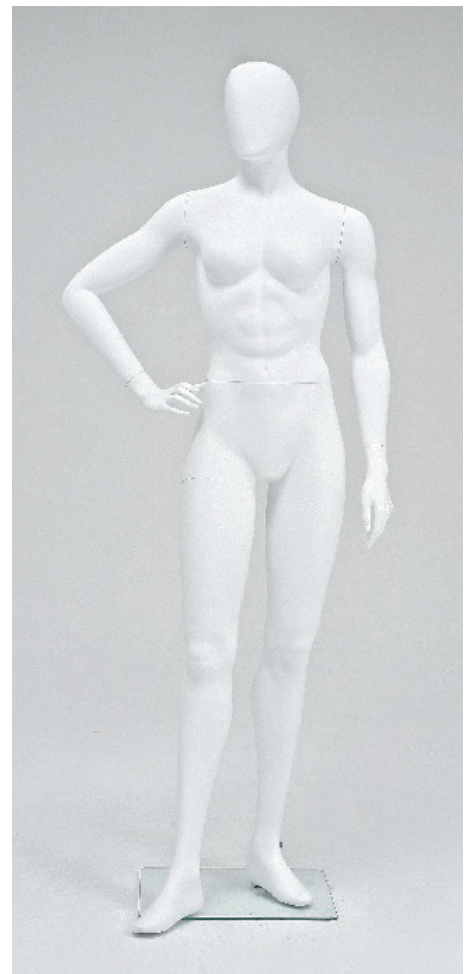

FW-JL-3

B ————— 85.0
W ————— 60.0
H ————— 87.0
HEIGHT ————— 171.0
WIDE ————— 65.0
DEPTH ————— 46.0
(cm)

BOB

ボブ

基本色（白）

基本ベース



ヒールタイプ



13ミリ角棒サイドタイプ



ももさしサイドタイプ



腰吊りタイプ

ヒール高

3.0 cm

足サイズ

25.5 cm

基本ベース

ヒールタイプ
サイドタイプ
腰吊りタイプ

●改造は別途料金になります。



FM-BB-1

B _____ 99.5
W _____ 77.5
H _____ 99.0
HEIGHT _____ 183.0
WIDE _____ 60.0
DEPTH _____ 38.0
(cm)

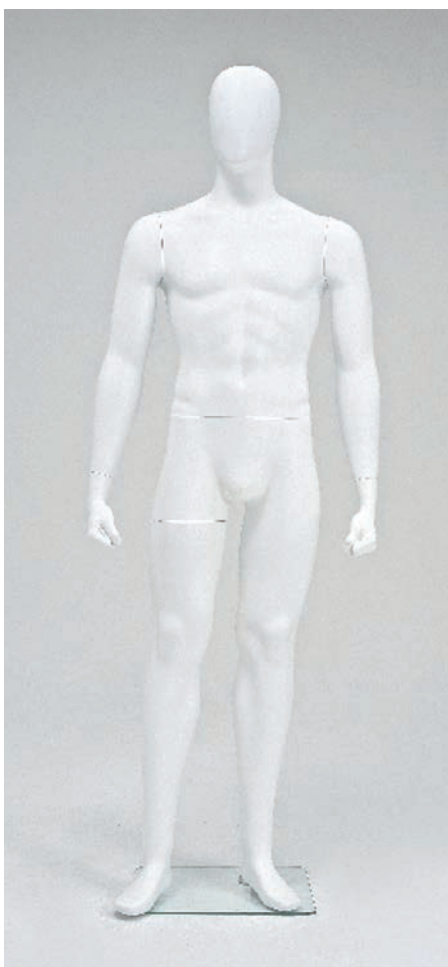

FM-BB-2

B _____ 99.5
W _____ 77.0
H _____ 98.0
HEIGHT _____ 182.0
WIDE _____ 63.0
DEPTH _____ 38.0
(cm)



FM-BB-3

B _____ 99.0
W _____ 77.0
H _____ 98.5
HEIGHT _____ 182.0
WIDE _____ 61.0
DEPTH _____ 38.0
(cm)

スポーツ

ALYSON

アリソン

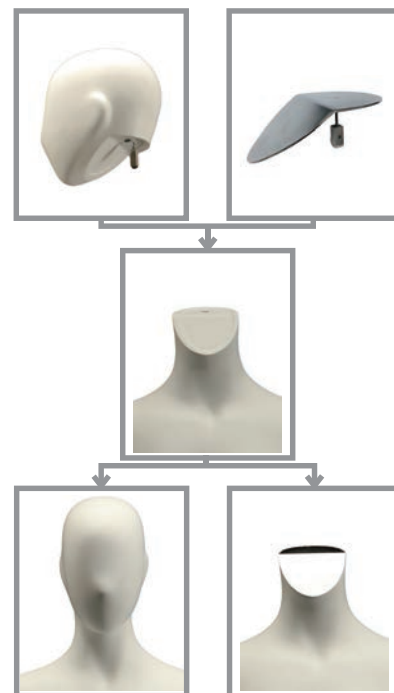

・アリソンは頭部の交換ができます

スポーツ



FW-ALY-1F

B 88.0
 W 62.0
 H 84.0
 HEIGHT 174.0
 WIDE 74.0
 DEPTH 40.0
 (cm)

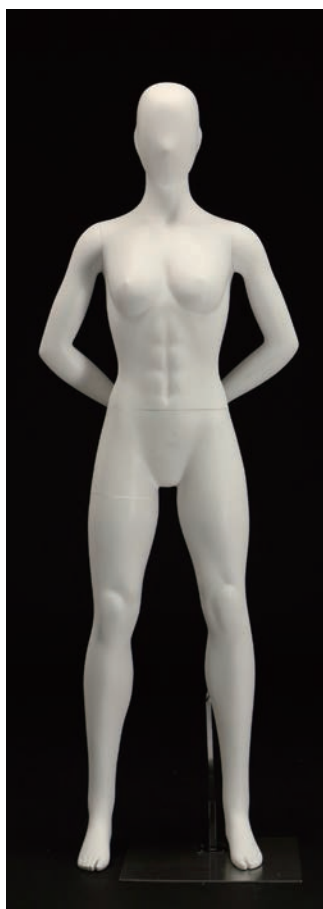

FW-ALY-2F-1

B 88.0
 W 62.0
 H 84.0
 HEIGHT 175.0
 WIDE 55.0
 DEPTH 59.0
 (cm)



FW-ALY-2F-2

B 88.0
 W 62.0
 H 84.0
 HEIGHT 175.0
 WIDE 56.0
 DEPTH 42.0
 (cm)



FW-ALY-3F

B 88.0
 W 62.0
 H 84.0
 HEIGHT 173.0
 WIDE 49.0
 DEPTH 41.0
 (cm)

カタログと現品の塗装色が印刷の効果上、多少異なる場合がありますのでご了承ください。

基本ベース

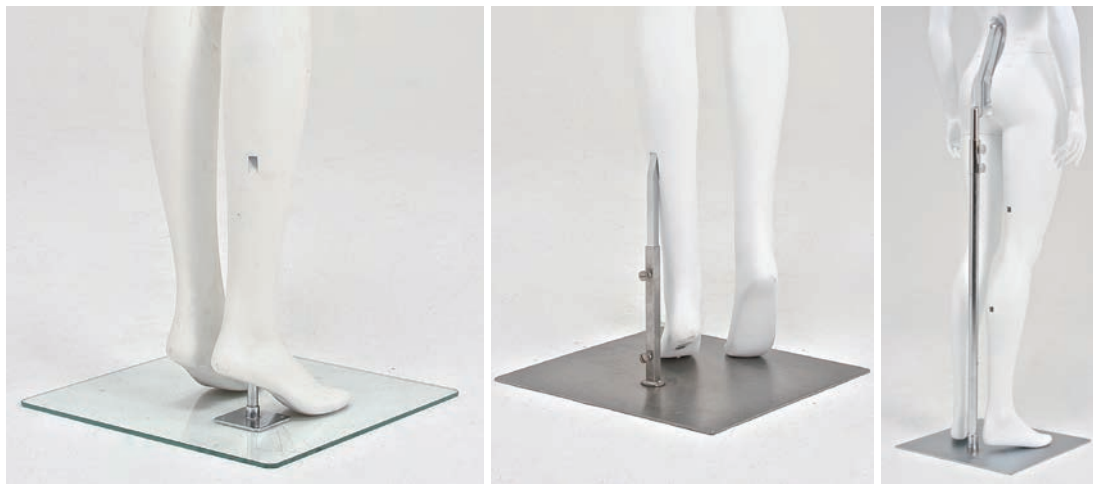

ヒールタイプ

12ミリ角棒サイドタイプ

腰吊りタイプ

ヒール高

3.0 cm

足サイズ

23.5 cm

基本ベース

ヒールタイプ
サイドタイプ
腰吊りタイプ

●改造は別途料金になります。



FW-ALY-1

B ----- 88.0
W ----- 62.0
H ----- 84.0
HEIGHT ----- 159.0
WIDE ----- 74.0
DEPTH ----- 40.0
(cm)

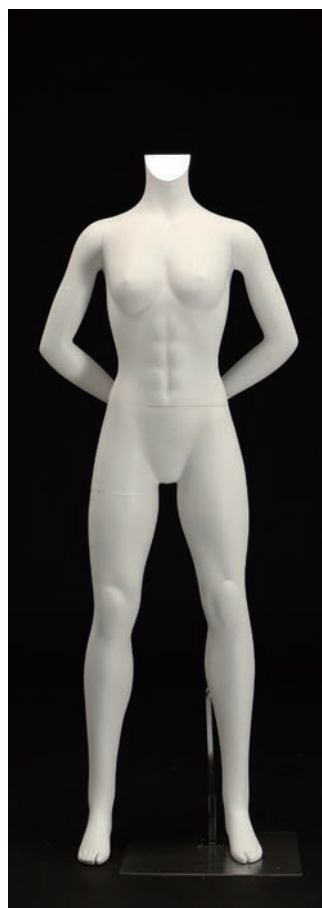

FW-ALY-2-1

B ----- 88.0
W ----- 62.0
H ----- 84.0
HEIGHT ----- 160.0
WIDE ----- 55.0
DEPTH ----- 59.0
(cm)



FW-ALY-2-2

B ----- 88.0
W ----- 62.0
H ----- 84.0
HEIGHT ----- 160.0
WIDE ----- 56.0
DEPTH ----- 42.0
(cm)

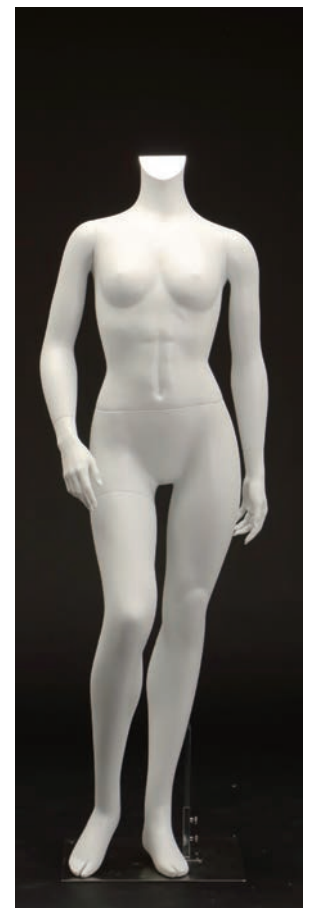

FW-ALY-3

B ----- 88.0
W ----- 62.0
H ----- 84.0
HEIGHT ----- 173.0
WIDE ----- 49.0
DEPTH ----- 41.0
(cm)

スポーツ

カタログと現品の塗装色が印刷の効果上、多少異なる場合がありますのでご了承ください。

ALYSON

アリソン

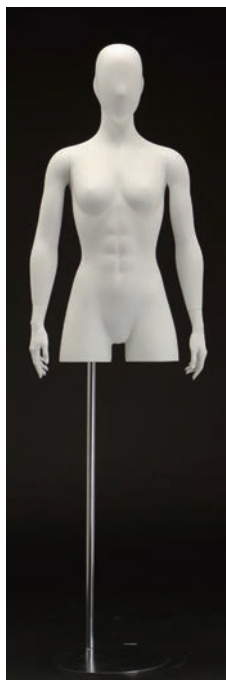

VP-ALY-1F

B ----- 88.0
 W ----- 62.0
 H ----- 84.0
 HEIGHT -----150~175.0
 WIDE ----- 55.0
 DEPTH ----- 40.0
 (cm)



VP-ALY-2F-1

B ----- 88.0
 W ----- 62.0
 H ----- 84.0
 HEIGHT -----150~175.0
 WIDE ----- 55.0
 DEPTH ----- 34.0
 (cm)

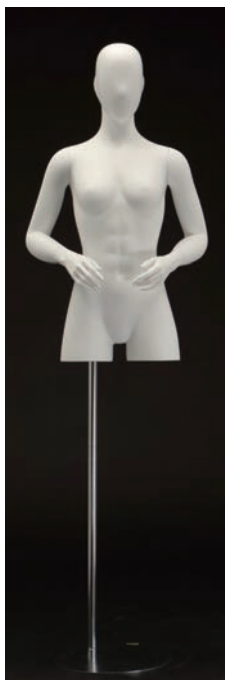

VP-ALY-2F-2

B ----- 88.0
 W ----- 62.0
 H ----- 84.0
 HEIGHT -----150~175.0
 WIDE ----- 56.0
 DEPTH ----- 30.0
 (cm)

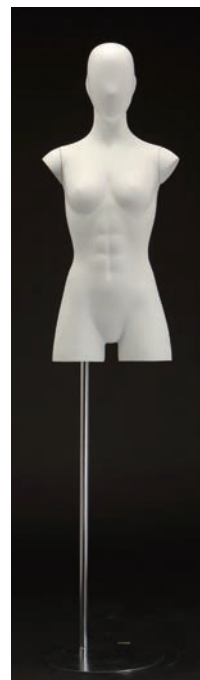

VP-ALY-3F

B ----- 88.0
 W ----- 62.0
 H ----- 84.0
 HEIGHT -----150~175.0
 WIDE ----- 40.0
 DEPTH ----- 30.0
 (cm)



VP-ALY-1

B ----- 88.0
 W ----- 62.0
 H ----- 84.0
 HEIGHT -----150~170.0
 WIDE ----- 55.0
 DEPTH ----- 40.0
 (cm)

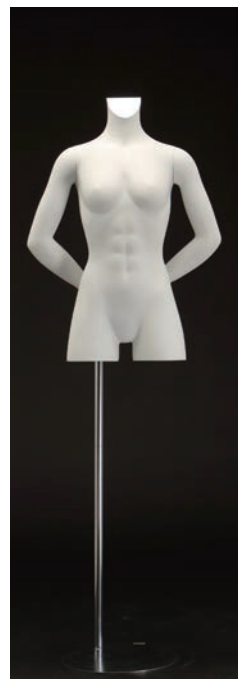

VP-ALY-2-1

B ----- 88.0
 W ----- 62.0
 H ----- 84.0
 HEIGHT -----150~170.0
 WIDE ----- 55.0
 DEPTH ----- 34.0
 (cm)

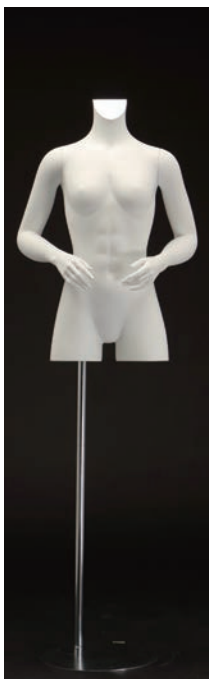

VP-ALY-2-2

B ----- 88.0
 W ----- 62.0
 H ----- 84.0
 HEIGHT -----150~17.0
 WIDE ----- 56.0
 DEPTH ----- 30.0
 (cm)

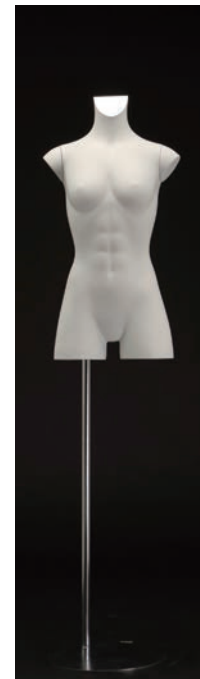

VP-ALY-3

B ----- 88.0
 W ----- 62.0
 H ----- 84.0
 HEIGHT -----150~170.0
 WIDE ----- 40.0
 DEPTH ----- 30.0
 (cm)

スポーツ

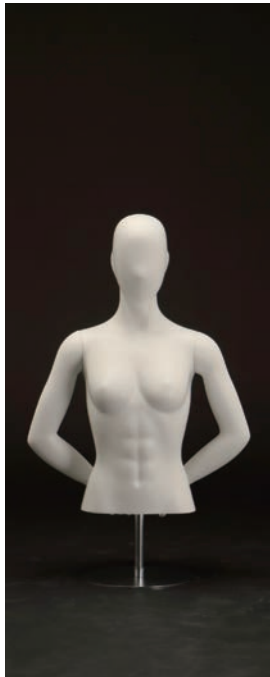

PP-ALY-2F-1

B	-----	88.0
W	-----	62.0
H	-----	—
HEIGHT	-----	80~120.0
WIDE	-----	55.0
DEPTH	-----	34.0
		(cm)

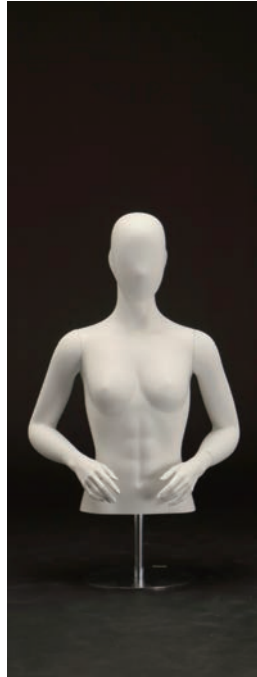

PP-ALY-2F-2

B	-----	88.0
W	-----	62.0
H	-----	—
HEIGHT	-----	80~120.0
WIDE	-----	56.0
DEPTH	-----	30.0
		(cm)

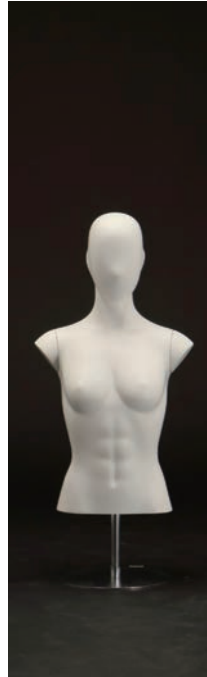

PP-ALY-3F

B	-----	88.0
W	-----	62.0
H	-----	—
HEIGHT	-----	80~120.0
WIDE	-----	40.0
DEPTH	-----	30.0
		(cm)

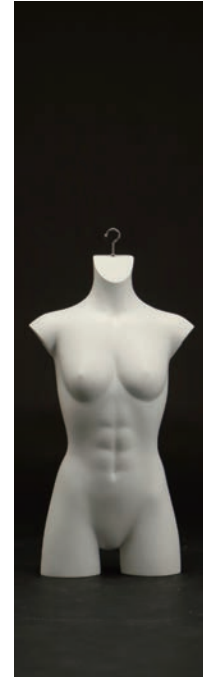

HB-ALY-1

B	-----	—
W	-----	—
H	-----	—
HEIGHT	-----	87.0
WIDE	-----	56.0
DEPTH	-----	15.0
		(cm)

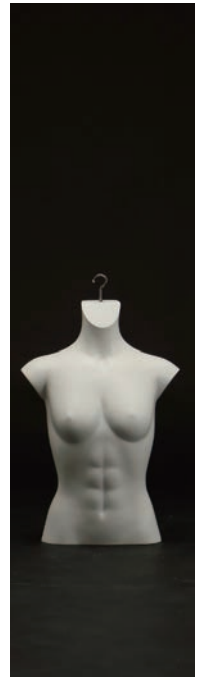

HB-ALY-2

B	-----	—
W	-----	—
H	-----	—
HEIGHT	-----	70.0
WIDE	-----	41.0
DEPTH	-----	15.0
		(cm)

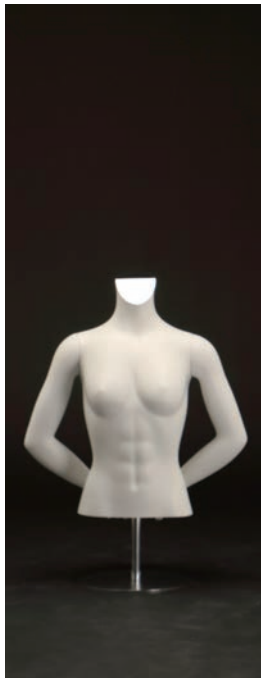

PP-ALY-2-1

B	-----	88.0
W	-----	62.0
H	-----	—
HEIGHT	-----	65~106.0
WIDE	-----	55.0
DEPTH	-----	34.0
		(cm)

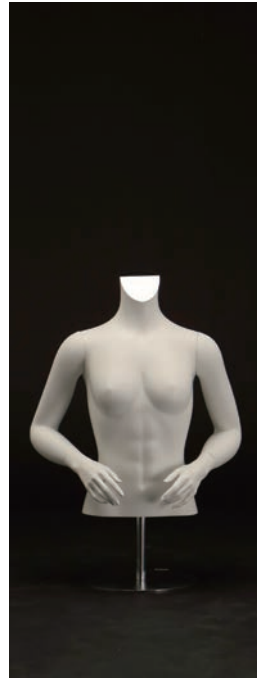

PP-ALY-2-2

B	-----	88.0
W	-----	62.0
H	-----	—
HEIGHT	-----	65~106.0
WIDE	-----	56.0
DEPTH	-----	30.0
		(cm)

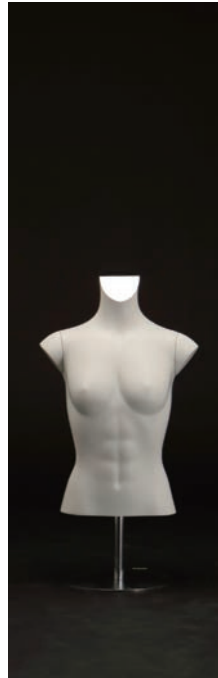

PP-ALY-3

B	-----	88.0
W	-----	62.0
H	-----	—
HEIGHT	-----	65~106.0
WIDE	-----	40.0
DEPTH	-----	30.0
		(cm)



PP-ALY-BO-1

B	-----	—
W	-----	62.0
H	-----	90.5
HEIGHT	-----	113.0
WIDE	-----	50.0
DEPTH	-----	45.0
		(cm)

TYSON

タイソン

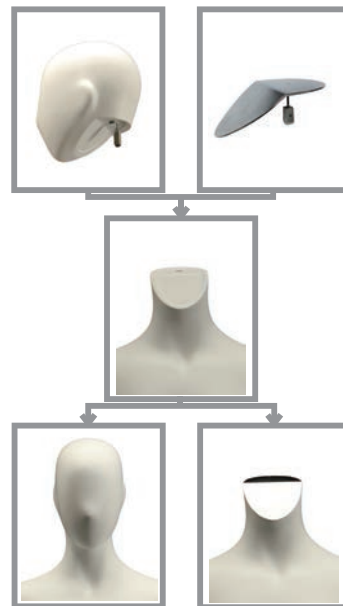

・タイソンは頭部の交換ができます



FM-TYS-1F

B ----- 104.0
 W ----- 81.0
 H ----- 97.5
 HEIGHT ----- 180.0
 WIDE ----- 63.0
 DEPTH ----- 30.0
 (cm)



FM-TYS-2F-1

B ----- 103.0
 W ----- 81.0
 H ----- 97.5
 HEIGHT ----- 182.0
 WIDE ----- 72.0
 DEPTH ----- 46.0
 (cm)



FM-TYS-2F-2

B ----- 104.0
 W ----- 81.0
 H ----- 97.5
 HEIGHT ----- 182.0
 WIDE ----- 72.0
 DEPTH ----- 60.0
 (cm)

スポーツ

カタログと現品の塗装色が印刷の効果上、多少異なる場合がありますのでご了承ください。

基本ベース



ヒールタイプ



12ミリ角棒サイドタイプ



ももさしサイドタイプ



腰吊りタイプ

ヒール高

3.0 cm

足サイズ

25.5 cm

基本ベース

ヒールタイプ
サイドタイプ
腰吊りタイプ

●改造は別途料金になります。



FM-TYS-1

B 104.0
W 81.0
H 97.5
HEIGHT 165.0
WIDE 63.0
DEPTH 30.0
(cm)



FM-TYS-2-1

B 103.0
W 81.0
H 97.5
HEIGHT 168.0
WIDE 72.0
DEPTH 46.0
(cm)



FM-TYS-2-2

B 104.0
W 81.0
H 97.5
HEIGHT 168.0
WIDE 72.0
DEPTH 60.0
(cm)

スポーツ

カタログと現品の塗装色が印刷の効果上、多少異なる場合がありますのでご了承ください。

TYSON

タイソン



VP-TYS-1F

B ----- 104.0
 W ----- 81.0
 H ----- 97.5
 HEIGHT ----- 150~180.0
 WIDE ----- 63.0
 DEPTH ----- 30.0
 (cm)



VP-TYS-2F-1

B ----- 103.0
 W ----- 81.0
 H ----- 97.5
 HEIGHT ----- 150~180.0
 WIDE ----- 72.0
 DEPTH ----- 46.0
 (cm)



VP-TYS-2F-2

B ----- 104.0
 W ----- 81.0
 H ----- 97.5
 HEIGHT ----- 150~180.0
 WIDE ----- 72.0
 DEPTH ----- 60.0
 (cm)

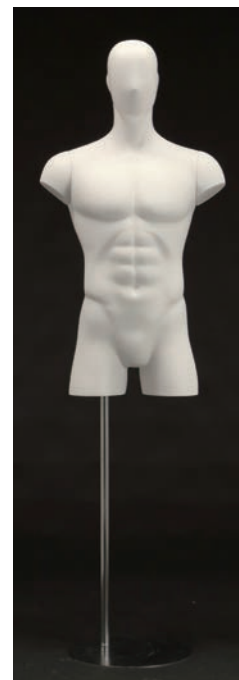

VP-TYS-3F

B ----- 103.0
 W ----- 81.0
 H ----- 97.5
 HEIGHT ----- 150~180.0
 WIDE ----- 60.0
 DEPTH ----- 32.0
 (cm)



VP-TYS-1

B ----- 104.0
 W ----- 81.0
 H ----- 97.5
 HEIGHT ----- 150~175.0
 WIDE ----- 63.0
 DEPTH ----- 30.0
 (cm)



VP-TYS-2-1

B ----- 103.0
 W ----- 81.0
 H ----- 97.5
 HEIGHT ----- 150~175.0
 WIDE ----- 72.0
 DEPTH ----- 46.0
 (cm)

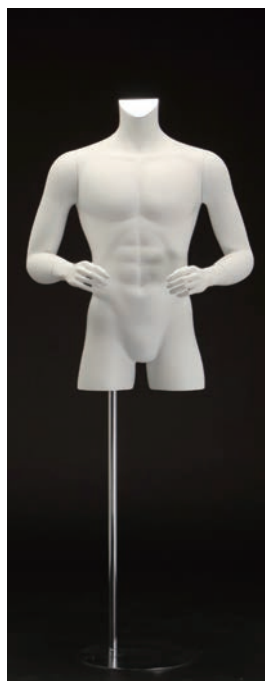

VP-TYS-2-2

B ----- 104.0
 W ----- 81.0
 H ----- 97.5
 HEIGHT ----- 150~175.0
 WIDE ----- 72.0
 DEPTH ----- 60.0
 (cm)

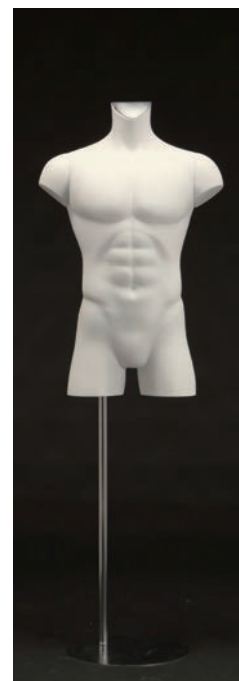

VP-TYS-3

B ----- 103.0
 W ----- 81.0
 H ----- 97.5
 HEIGHT ----- 150~175.0
 WIDE ----- 60.0
 DEPTH ----- 32.0
 (cm)

スポーツ

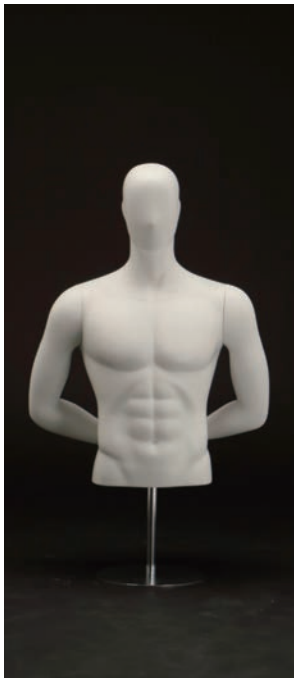

PP-TYS-2F-1

B ----- 104.0
 W ----- 81.0
 H ----- —
 HEIGHT ----- 83~128.0
 WIDE ----- 72.0
 DEPTH ----- 46.0
 (cm)



PP-TYS-2F-2

B ----- 103.0
 W ----- 81.0
 H ----- —
 HEIGHT ----- 83~128.0
 WIDE ----- 72.0
 DEPTH ----- 60.0
 (cm)

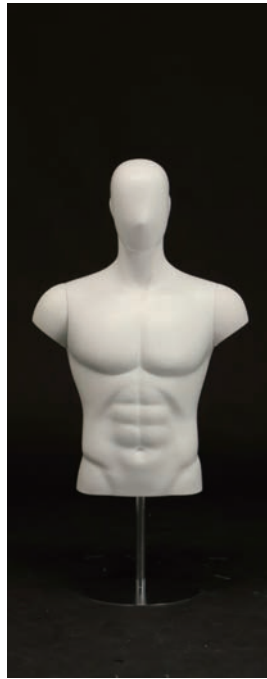

PP-TYS-3F

B ----- 104.0
 W ----- 81.0
 H ----- —
 HEIGHT ----- 83~128.0
 WIDE ----- 60.0
 DEPTH ----- 32.0
 (cm)

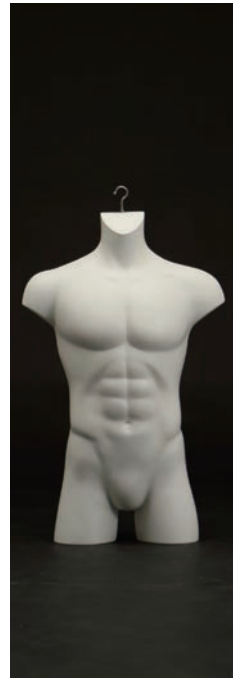

HB-TYS-1

B ----- —
 W ----- —
 H ----- —
 HEIGHT ----- 87.0
 WIDE ----- 60.0
 DEPTH ----- 15.0
 (cm)

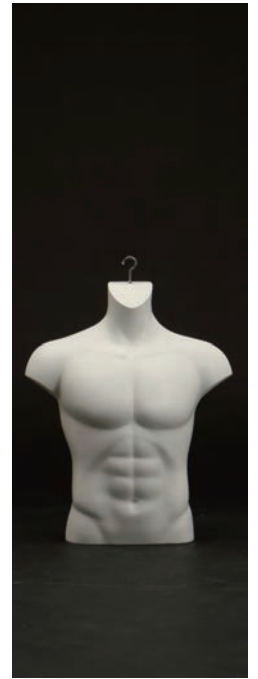

HB-TYS-2

B ----- —
 W ----- —
 H ----- —
 HEIGHT ----- 68.0
 WIDE ----- 60.0
 DEPTH ----- 15.0
 (cm)

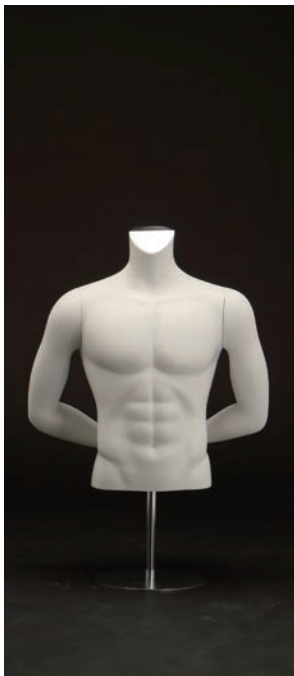

PP-TYS-2-1

B ----- 104.0
 W ----- 81.0
 H ----- —
 HEIGHT ----- 70~113.0
 WIDE ----- 72.0
 DEPTH ----- 46.0
 (cm)



PP-TYS-2-2

B ----- 103.0
 W ----- 81.0
 H ----- —
 HEIGHT ----- 70~113.0
 WIDE ----- 72.0
 DEPTH ----- 60.0
 (cm)

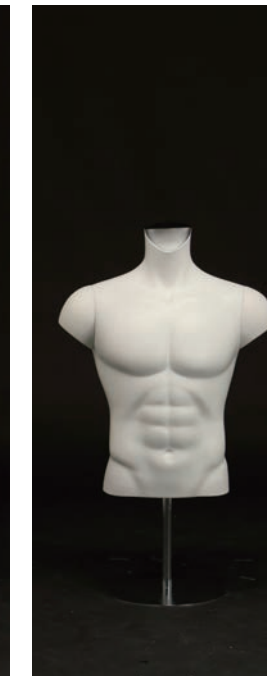

PP-TYS-3F

B ----- 104.0
 W ----- 81.0
 H ----- —
 HEIGHT ----- 70~113.0
 WIDE ----- 60.0
 DEPTH ----- 32.0
 (cm)

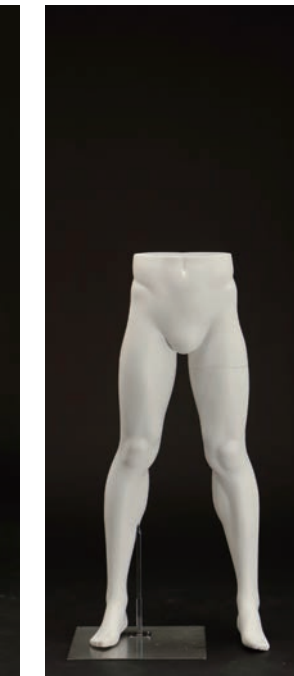

PP-TYS-BO-1

B ----- —
 W ----- 77.5
 H ----- 100.0
 HEIGHT ----- 116.0
 WIDE ----- 62.0
 DEPTH ----- 40.0
 (cm)

YOGA

ヨガ



基本ベース



ヒールタイプ

ヒール高
0.0 cm

足サイズ
23.5 cm

●改造は別途料金になります。

FW-YOGA-2

B ----- 89.0
W ----- 62.0
H ----- 90.0
HEIGHT ----- 206.0
WIDE ----- 40.0
DEPTH ----- 105.0
(cm)

スポーツ



基本ベース



ヒールタイプ

ヒール高
0.0 cm

足サイズ
23.5 cm

●改造は別途料金になります。

FW-YOGA-1B

B ----- 88.0
W ----- 62.5
H ----- 86.0
HEIGHT ----- 180.0
WIDE ----- 110.0
DEPTH ----- 40.0
(cm)

ATHLETIC

アスレチック

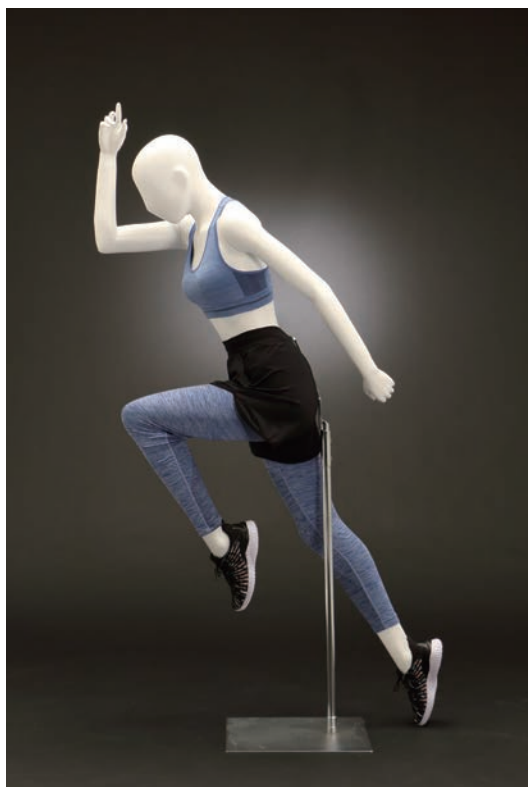

基本ベース

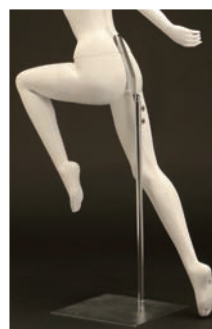

ヒール高
3.0 cm

足サイズ
23.5 cm

●改造は別途料金になります。

腰吊りタイプ

FW-ATEX-1

B ----- 80.0
W ----- 60.0
H ----- 85.0
HEIGHT ----- 165.0
WIDE ----- 40.0
DEPTH ----- 100.0
(cm)



基本ベース



ヒール高
3.0 cm

足サイズ
25.5 cm

●改造は別途料金になります。

ヒールタイプ

FM-ATEX-1

B ----- 88.0
W ----- 77.0
H ----- 94.0
HEIGHT ----- 70.0
WIDE ----- 60.0
DEPTH ----- 150.0
(cm)

※ボールは両手で挟み込むように持たせてください。
テグス等で固定すると、より安定します。
写真のボールは7号(直径23.2cm)です。
持たせるボールの重量は1kgまでとさせていただきます。

スポーツ

CLAP

クラップ

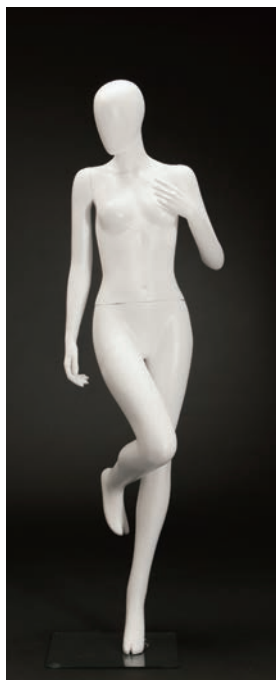

FW-SAW-1

B ----- 85.5
 W ----- 61.5
 H ----- 89.0
 HEIGHT ----- 177.0
 WIDE ----- 53.0
 DEPTH ----- 72.0
 (cm)



FW-SAW-2

B ----- 84.0
 W ----- 60.5
 H ----- 87.5
 HEIGHT ----- 198.0
 頭までの高さ --- 176.0
 WIDE ----- 50.0
 DEPTH ----- 46.0
 (cm)

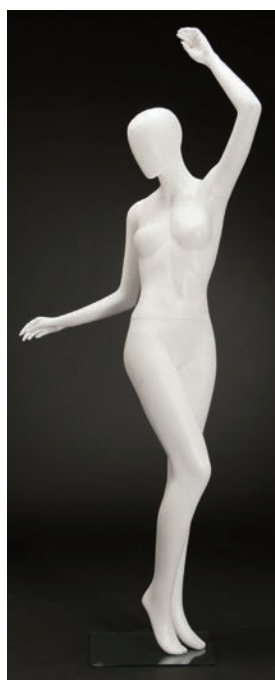

FW-SAW-3

B ----- 83.0
 W ----- 60.0
 H ----- 89.0
 HEIGHT ----- 205.0
 頭までの高さ --- 178.0
 WIDE ----- 75.0
 DEPTH ----- 57.0
 (cm)

ヒール高

3.0 cm

足サイズ

23.0 cm

基本ベース

ヒールタイプ
 サイドタイプ
 腰吊りタイプ

●改造は別途料金になります。

基本ベース



ヒールタイプ



12ミリ角棒サイドタイプ



腰吊りタイプ

WALKING

ウォーキング



FM-WK-1

B ----- 96.5
 W ----- 77.5
 H ----- 94.5
 HEIGHT ----- 181.0
 WIDE ----- 54.0
 DEPTH ----- 63.0
 (cm)



FW-WK-1

B ----- 83.0
 W ----- 60.0
 H ----- 87.5
 HEIGHT ----- 170.0
 WIDE ----- 48.0
 DEPTH ----- 64.0
 (cm)

基本ベース



ヒールタイプ



12ミリ角棒サイドタイプ

ヒール高

0.0 cm

足サイズ

25.5 cm (紳士)
 23.0 cm (婦人)

基本ベース

ヒールタイプ
 サイドタイプ

●改造は別途料金になります。

JOGGING

ジョギング



FM-JG-1

B	93.0
W	78.0
H	90.0
HEIGHT	170.0
WIDE	60.0
DEPTH	75.0

(cm)



FM-JG-F-1

B	93.0
W	78.0
H	90.0
HEIGHT	170.0
WIDE	60.0
DEPTH	75.0

(cm)



FC-JB-F-1

B	71.0
W	57.0
H	74.0
HEIGHT	148.0
WIDE	48.0
DEPTH	76.0

(cm)



FW-JG-1

B	84.0
W	61.0
H	86.0
HEIGHT	169.0
WIDE	50.0
DEPTH	60.0

(cm)

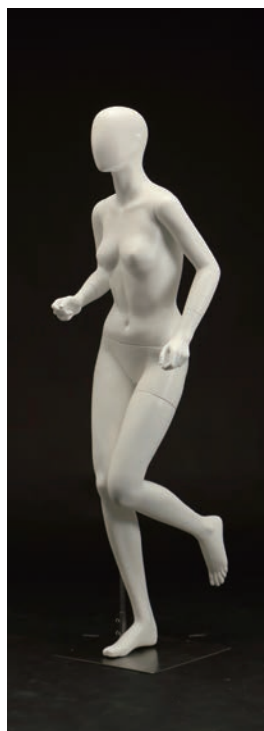

FW-JG-F-1

B	84.0
W	61.0
H	86.0
HEIGHT	169.0
WIDE	50.0
DEPTH	60.0

(cm)

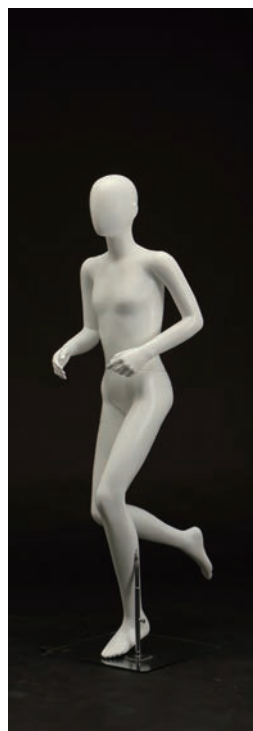

FC-JG-F-2

B	70.5
W	57.5
H	73.0
HEIGHT	148.0
WIDE	43.0
DEPTH	60.0

(cm)

ヒール高
3.0 cm

足サイズ
25.5 cm (紳士)
22.5 cm (子供)

基本ベース
ヒールタイプ
サイドタイプ

●改造は別途料金になります。

基本ベース



ヒールタイプ

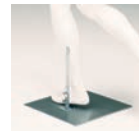

12ミリ角棒サイドタイプ



子供サイドタイプ

足サイズ
23.0 cm (婦人)
22.5 cm (子供)

基本ベース
ヒールタイプ
サイドタイプ

●改造は別途料金になります。

基本ベース



ヒールタイプ

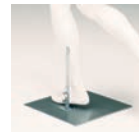

12ミリ角棒サイドタイプ



子供サイドタイプ

スポーツ

RUNNING (婦人)

ランニング (婦人)

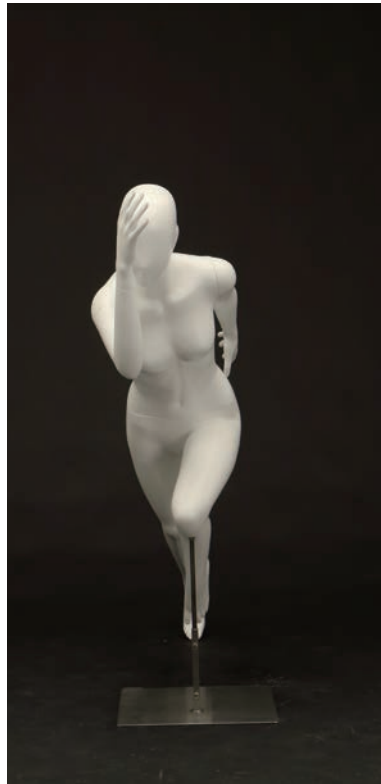

基本ベース

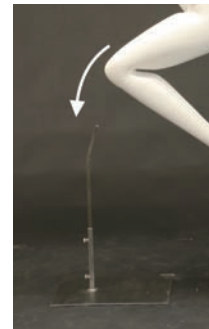

ヒール高

3.0 cm

足サイズ

23.5 cm

●改造は別途料金になります。

12ミリ角棒特寸サイドタイプ

FW-RN-1

B ----- 71.0
 W ----- 81.0
 H ----- 81.0
 HEIGHT ----- 130.0
 WIDE ----- 40.0
 DEPTH ----- 180.0
 (cm)

スポーツ



基本ベース



ヒール高

3.0 cm

足サイズ

23.5 cm

●改造は別途料金になります。

腰吊りタイプ

FW-RN-5

B ----- 80.0
 W ----- 59.0
 H ----- 87.0
 HEIGHT ----- 167.0
 WIDE ----- 67.0
 DEPTH ----- 93.0
 (cm)

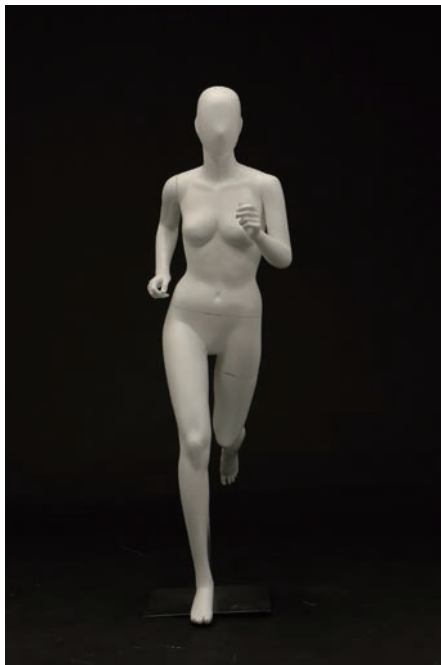

基本ベース



腰吊りタイプ

ヒール高
3.0 cm

足サイズ
23.5 cm

- 改造は別途料金になります。

FW-RN-2

B ----- 84.0
W ----- 62.0
H ----- 87.0
HEIGHT ----- 167.0
WIDE ----- 50.0
DEPTH ----- 105.0
(cm)

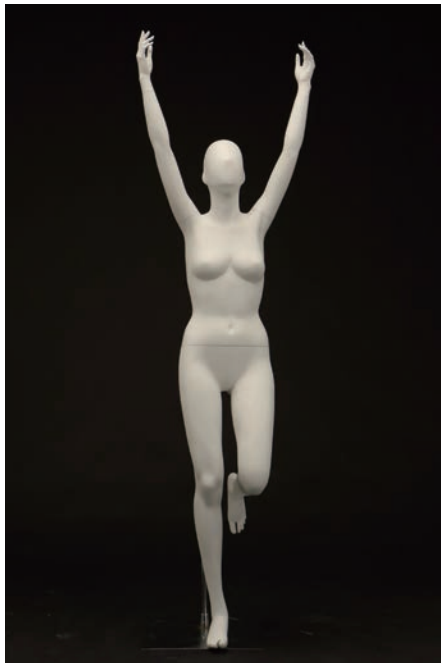

基本ベース

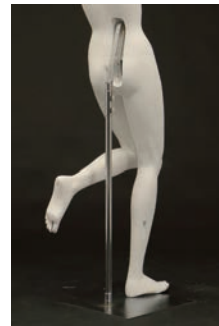

腰吊りタイプ

ヒール高
3.0 cm

足サイズ
23.5 cm

- 改造は別途料金になります。

FW-RN-3

B ----- 84.0
W ----- 63.0
H ----- 87.0
HEIGHT ----- 210.0
WIDE ----- 60.0
DEPTH ----- 60.0
(cm)



基本ベース



12ミリ角棒サイドタイプ

ヒール高
3.0 cm

足サイズ
23.5 cm

- 改造は別途料金になります。

FW-RN-4

B ----- 78.0
W ----- 60.0
H ----- 65.0
HEIGHT ----- 125.0
WIDE ----- 30.0
DEPTH ----- 90.0
いすの高さ ----- 50.0
(cm)

RUNNING (紳士)

ランニング (紳士)



基本ベース



ヒール高

3.0 cm

足サイズ

25.5 cm

●改造は別途料金になります。

12ミリ角棒特寸サイドタイプ

FM-RN-1

B 93.0
W 77.0
H 94.0
HEIGHT 127.0
WIDE 75.0
DEPTH 180.0
(cm)

スポーツ



基本ベース

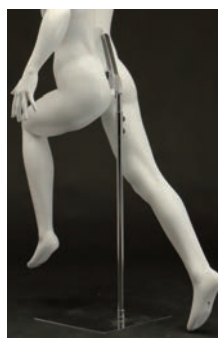

ヒール高

3.0 cm

足サイズ

25.5 cm

●改造は別途料金になります。

腰吊りタイプ

FM-RN-5

B 90.5
W 75.0
H 93.0
HEIGHT 169.0
WIDE 75.0
DEPTH 120.0
(cm)



基本ベース



ヒール高
3.0 cm

足サイズ
25.5 cm

●改造は別途料金になります。

腰吊りタイプ

FM-RN-2

B ----- 94.0
W ----- 80.0
H ----- 91.0
HEIGHT ----- 180.0
WIDE ----- 65.0
DEPTH ----- 70.0
(cm)



基本ベース



ヒール高
3.0 cm

足サイズ
25.5 cm

●改造は別途料金になります。

腰吊りタイプ

FM-RN-3

B ----- 90.0
W ----- 78.0
H ----- 91.0
HEIGHT ----- 210.0
WIDE ----- 65.0
DEPTH ----- 65.0
(cm)



基本ベース



ヒール高
3.0 cm

足サイズ
25.5 cm

●改造は別途料金になります。

12ミリ角棒サイドタイプ

FM-RN-4

B ----- 93.0
W ----- 75.0
H ----- 88.0
HEIGHT ----- 140.0
WIDE ----- 70.0
DEPTH ----- 70.0
いすの高さ ----- 50.0
(cm)

スポーツ

BASEBALL

ベースボール



基本ベース

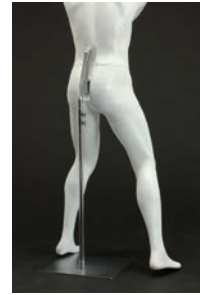

ヒール高
0.0 cm

足サイズ
25.5 cm

●改造は別途料金になります。

腰吊りタイプ

FM-SKB-1

B ----- 98.0
W ----- 77.5
H ----- 97.0
HEIGHT ----- 178.0
WIDE ----- 87.0
DEPTH ----- 46.0
(cm)

※バットは手先に差し込んでください。
テグス等で固定すると、より安定します。

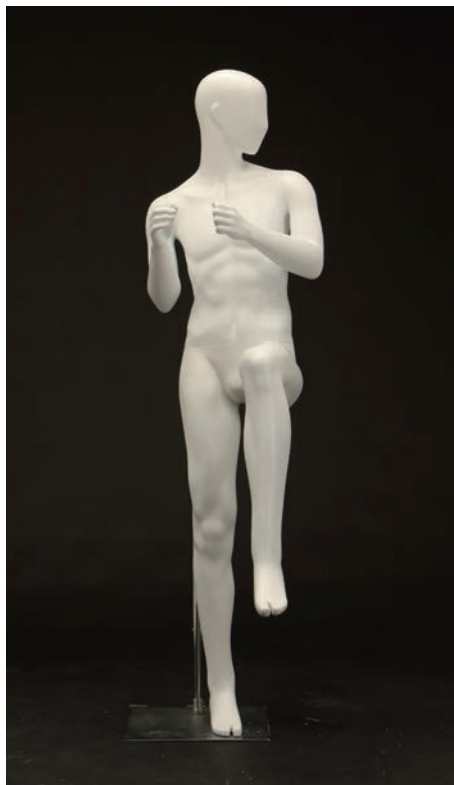

基本ベース



ヒール高
0.0 cm

足サイズ
25.5 cm

●改造は別途料金になります。

腰吊りタイプ

FM-ATB-1

B ----- 95.0
W ----- 80.0
H ----- 96.0
HEIGHT ----- 185.0
WIDE ----- 60.0
DEPTH ----- 60.0
(cm)

※グローブは手先に差し込んでください。
テグス等で固定すると、より安定します。

SOCCER

サッカー



基本ベース

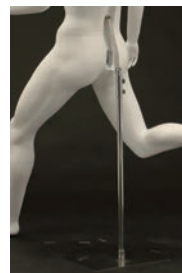

ヒール高
0.0 cm

足サイズ
25.5 cm

●改造は別途料金になります。

腰吊りタイプ

FM-SKS-1

B ----- 101.0
W ----- 77.0
H ----- 100.0
HEIGHT ----- 178.0
WIDE ----- 142.0
DEPTH ----- 140.0
(cm)



基本ベース

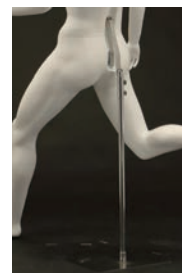

ヒール高
0.0 cm

足サイズ
25.5 cm

●改造は別途料金になります。

腰吊りタイプ

FM-ATS-1

B ----- 100.0
W ----- 80.0
H ----- 110.0
HEIGHT ----- 180.0
WIDE ----- 90.0
DEPTH ----- 110.0
(cm)

スポーツ

ARTISTIC SWIMMING

アーティスティック スイミング

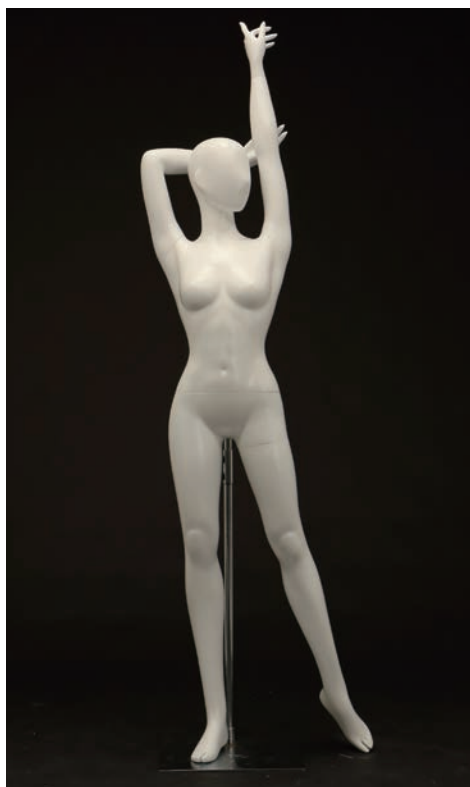
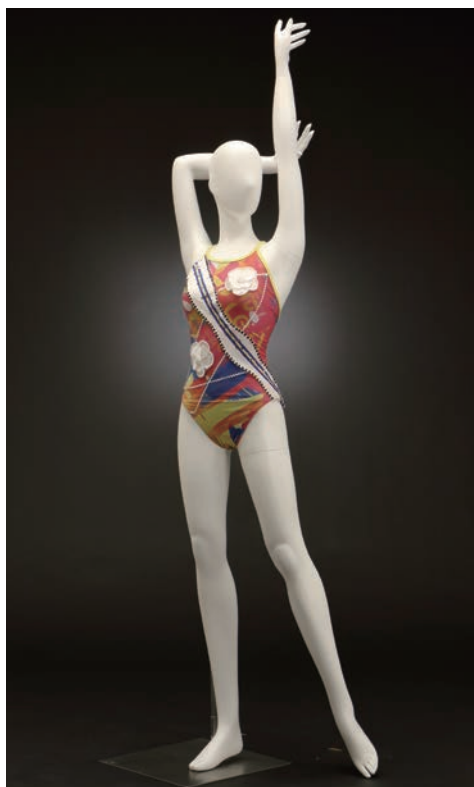

基本ベース



腰吊りタイプ

ヒール高
0.0 cm

足サイズ
23.5 cm

●改造は別途料金になります。

FW-ATSC-1

B ----- 80.0
W ----- 58.0
H ----- 87.0
HEIGHT ----- 210.0
WIDE ----- 40.0
DEPTH ----- 40.0
(cm)

スポーツ

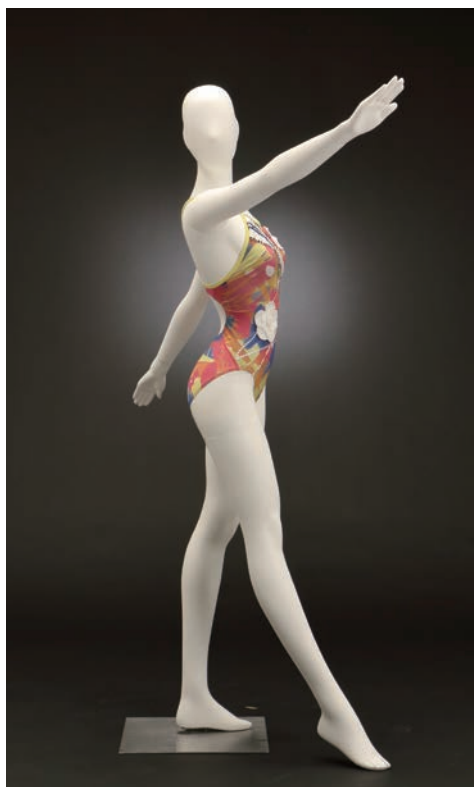

基本ベース

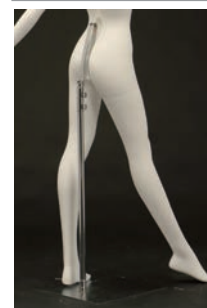

腰吊りタイプ

ヒール高
0.0 cm

足サイズ
23.5 cm

●改造は別途料金になります。

FW-ATSC-2

B ----- 85.0
W ----- 58.0
H ----- 89.0
HEIGHT ----- 175.0
WIDE ----- 150.0
DEPTH ----- 120.0
(cm)

RUGBY

ラグビー

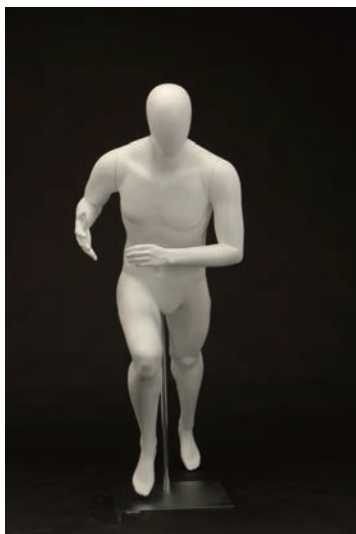

基本ベース

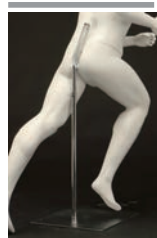

500 角腰吊りタイプ

FM-ATRG-1

ヒール高

0.0 cm

足サイズ

25.5 cm

●改造は別途料金
なります。

B ----- 107.0
W ----- 88.0
H ----- 100.0
HEIGHT ----- 160.0
WIDE ----- 60.0
DEPTH ----- 100.0
(cm)

※ボールは両手で挟み込むように持たせてください。
テグス等で固定すると、より安定します。

BASKETBALL

バスケットボール

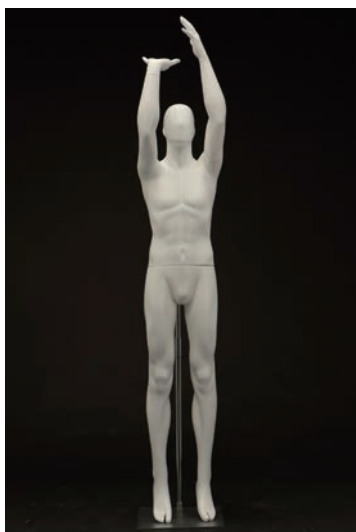
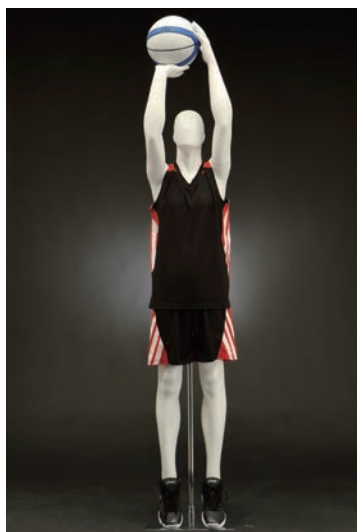

基本ベース

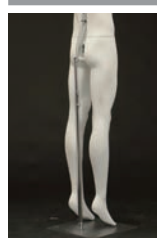

腰吊りタイプ

FM-ATBK-1

ヒール高

3.0 cm

足サイズ

25.5 cm

●改造は別途料金
なります。

B ----- 93.0
W ----- 78.0
H ----- 94.0
HEIGHT ----- 240.0
WIDE ----- 40.0
DEPTH ----- 40.0
(cm)

※ボールは両手で挟み込むように持たせてください。
テグス等で固定すると、より安定します。

SNOW BOARD

スノーボード

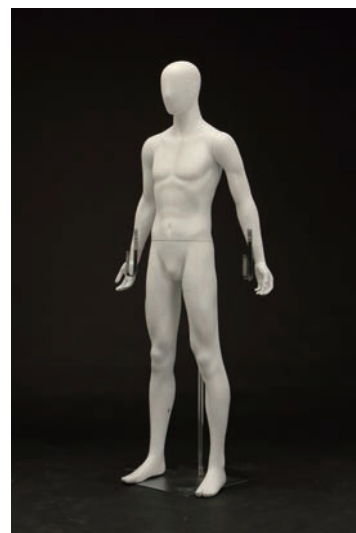

基本ベース

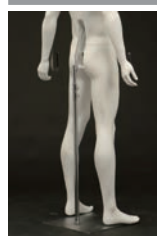

腰吊りタイプ

FM-ATSB-1

ヒール高

3.0 cm

足サイズ

25.5 cm

●改造は別途料金
なります。

B ----- 92.0
W ----- 74.0
H ----- 93.0
HEIGHT ----- 180.0
WIDE ----- 80.0
DEPTH ----- 25.0
(cm)

※ボードは専用金具フックに載せてください。
テグス等で固定すると、より安定します。

スポーツ

TENNIS

テニス



基本ベース

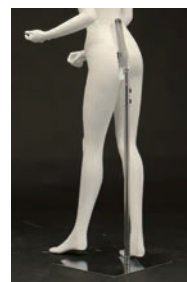

ヒール高

3.0 cm

足サイズ

23.5 cm

●改造は別途料金になります。

腰吊りタイプ

FW-ATT-1

B ----- 78.0
W ----- 59.0
H ----- 89.0
HEIGHT ----- 173.0
WIDE ----- 70.0
DEPTH ----- 50.0
(cm)

※ラケットは手先に差し込んでください。
テグス等で固定すると、より安定します。

スポーツ



基本ベース

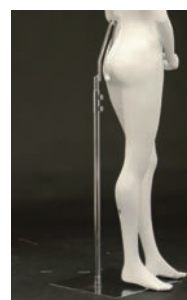

ヒール高

3.0 cm

足サイズ

23.5 cm

●改造は別途料金になります。

腰吊りタイプ

FW-ATT-2

B ----- 80.0
W ----- 59.0
H ----- 89.0
HEIGHT ----- 175.0
WIDE ----- 55.0
DEPTH ----- 40.0
(cm)

※ラケットは手先に差し込んでください。
テグス等で固定すると、より安定します。



基本ベース



小型腰吊りタイプ

ヒール高

3.0 cm

足サイズ

23.5 cm

●改造は別途料金になります。

FW-ATT-3

B ----- 77.0
 W ----- 60.0
 H ----- 89.0
 HEIGHT ----- 143.0
 WIDE ----- 95.0
 DEPTH ----- 70.0
 (cm)

※ラケットは手先に差し込んでください。
 テグス等で固定すると、より安定します。

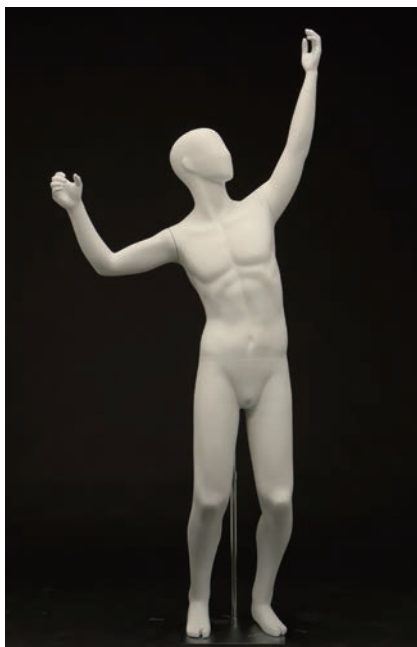

基本ベース



小型腰吊りタイプ

ヒール高

3.0 cm

足サイズ

25.5 cm

●改造は別途料金になります。

FM-ATT-1

B ----- 97.0
 W ----- 76.0
 H ----- 95.0
 HEIGHT ----- 200.0
 WIDE ----- 80.0
 DEPTH ----- 100.0
 (cm)

※ラケットは手先に差し込んでください。
 テグス等で固定すると、より安定します。



基本ベース

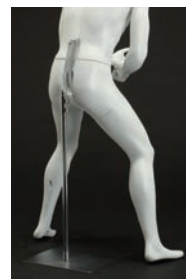

腰吊りタイプ

ヒール高

3.0 cm

足サイズ

25.5 cm

●改造は別途料金になります。

FM-SKT-1

B ----- 101.0
 W ----- 78.0
 H ----- 97.0
 HEIGHT ----- 164.0
 WIDE ----- 88.0
 DEPTH ----- 70.0
 (cm)

※ラケットは手先に差し込んでください。
 テグス等で固定すると、より安定します。

GOLF

ゴルフ



基本ベース

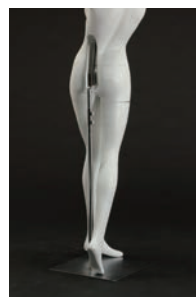

ヒール高
3.0 cm

足サイズ
23.5 cm

●改造は別途料金になります。

腰吊りタイプ

FW-SKG-1

B ----- 83.0
W ----- 60.0
H ----- 88.0
HEIGHT ----- 185.0
WIDE ----- 57.0
DEPTH ----- 53.0
(cm)

※クラブは手先に差し込んでください。
テグス等で固定すると、より安定します。

スポーツ



基本ベース

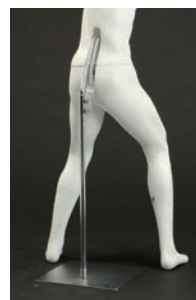

ヒール高
3.0 cm

足サイズ
25.5 cm

●改造は別途料金になります。

腰吊りタイプ

FM-SKG-1

B ----- 96.5
W ----- 74.0
H ----- 95.0
HEIGHT ----- 176.0
WIDE ----- 84.0
DEPTH ----- 62.0
(cm)

※クラブは手先に差し込んでください。
テグス等で固定すると、より安定します。

VOLLEY BALL

バレーボール

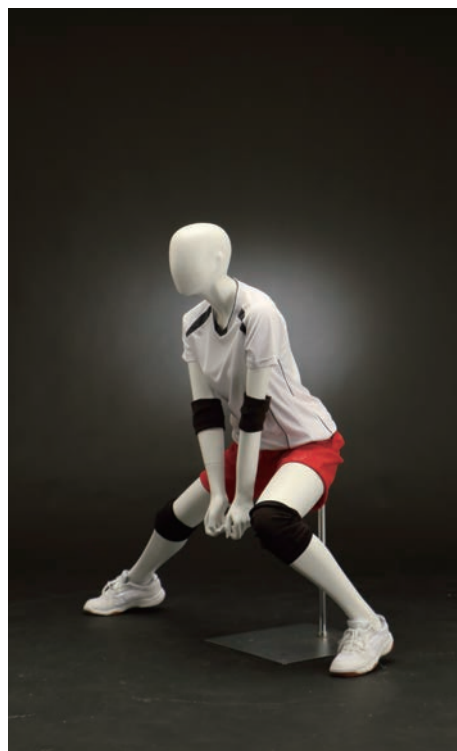

基本ベース



ヒール高

3.0 cm

足サイズ

23.5 cm

●改造は別途料金になります。

小型腰吊りタイプ

FW-ATVL-1

B ----- 79.0
W ----- 60.0
H ----- 83.0
HEIGHT ----- 120.0
WIDE ----- 120.0
DEPTH ----- 40.0
(cm)

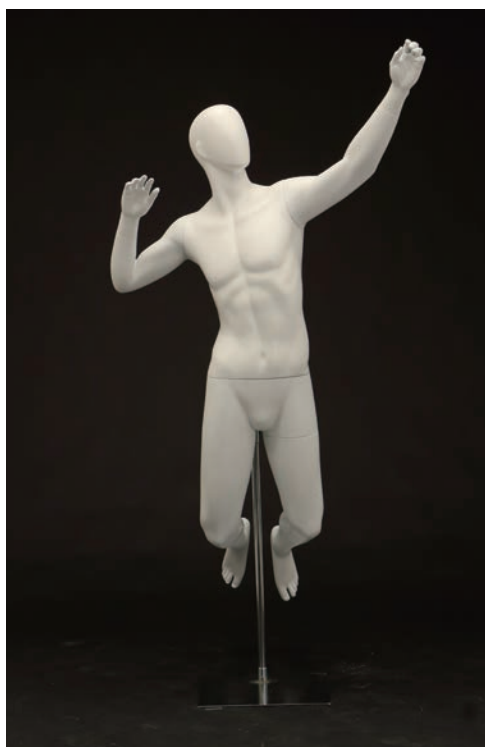

基本ベース



ヒール高

3.0 cm

足サイズ

25.5 cm

●改造は別途料金になります。

腰吊りタイプ

FM-ATVL-1

B ----- 92.0
W ----- 74.0
H ----- 95.0
HEIGHT ----- 160.0
WIDE ----- 120.0
DEPTH ----- 120.0
(cm)

スポーツ

STRETCH LIFE

ストレッチライフ



ヒール高

3.0 cm

足サイズ

23.5 cm

ベース

ヒールタイプ
サイドタイプ

●改造は別途料金になります。

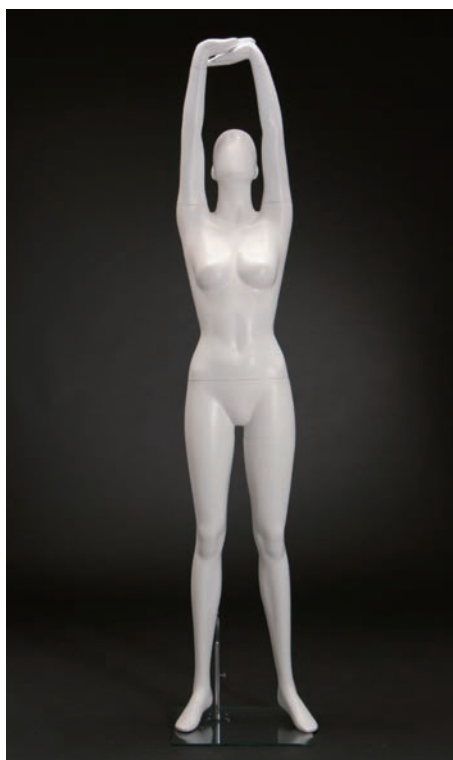

スポーツ

FW-STL-1

B ----- 83.0
W ----- 60.0
H ----- 87.0
HEIGHT ----- 198.0
WIDE ----- 40.0
DEPTH ----- 25.0
(cm)

基本ベース



ヒールタイプ



サイドタイプ

カタログと現品の塗装色が印刷の効果上、多少異なる場合がありますのでご了承ください。



FW-STL-2

B	-----	81.5
W	-----	59.0
H	-----	86.0
HEIGHT	-----	135.0
WIDE	-----	120.0
DEPTH	-----	46.0
		(cm)

基本ベース



ヒールタイプ



FW-STL-3

B	-----	83.0
W	-----	60.0
H	-----	87.0
HEIGHT	-----	171.0
WIDE	-----	40.0
DEPTH	-----	49.0
		(cm)

基本ベース



ヒールタイプ



サイドタイプ

STEP STREET DANCE (婦人)

ステップストリートダンス(婦人)



ヒール高

3.0 cm

足サイズ

23.5 cm

基本ベース

ヒールタイプ
サイドタイプ

●改造は別途料金になります。

基本ベース



ヒールタイプ



サイドタイプ



FW-SSD-1

B ----- 78.0
W ----- 59.0
H ----- 83.0
HEIGHT ----- 168.5
WIDE ----- 75.0
DEPTH ----- 26.0
(cm)

カタログと現品の塗装色が印刷の効果上、多少異なる場合がありますのでご了承ください。



FW-SSD-2

B	79.0
W	58.5
H	82.5
HEIGHT	167.0
WIDE	67.0
DEPTH	33.0
	(cm)



FW-SSD-3

B	79.0
W	59.0
H	82.5
HEIGHT	167.0
WIDE	46.0
DEPTH	39.0
	(cm)

スポーツ

カタログと現品の塗装色が印刷の効果上、多少異なる場合がありますのでご了承ください。

STEP STREET DANCE (紳士)

ステップストリートダンス(紳士)



ヒール高

3.0 cm

足サイズ

25.5 cm

基本ベース

ヒールタイプ
サイドタイプ

●改造は別途料金になります。

基本ベース



ヒールタイプ



サイドタイプ



FM-SSD-1

B ----- 91.0
W ----- 74.0
H ----- 92.0
HEIGHT ----- 188.0
WIDE ----- 147.0
DEPTH ----- 66.0
(cm)

カタログと現品の塗装色が印刷の効果上、多少異なる場合がありますのでご了承ください。



スポーツ

FM-SSD-2

B	92.0
W	74.0
H	91.0
HEIGHT	187.0
WIDE	100.0
DEPTH	99.0
	(cm)

カタログと現品の塗装色が印刷の効果上、多少異なる場合がありますのでご了承ください。

STEP STREET DANCE (ガール & ボーイ)

ステップストリートダンス (ガール & ボーイ)



FJ-SDG-1

B ----- 69.5
 W ----- 56.0
 H ----- 74.5
 HEIGHT ----- 147.0
 WIDE ----- 42.0
 DEPTH ----- 33.0
 (cm)

スポーツ



FJ-SDG-2

B ----- 69.0
 W ----- 55.0
 H ----- 75.0
 HEIGHT ----- 136.0
 WIDE ----- 83.0
 DEPTH ----- 36.0
 (cm)

カタログと現品の塗装色が印刷の効果上、多少異なる場合がありますのでご了承ください。



FJ-SDB-1

B 68.0
 W 59.0
 H 75.0
 HEIGHT 163.0
 WIDE 96.0
 DEPTH 57.0
 (cm)



FJ-SDB-2

B 70.0
 W 58.0
 H 75.0
 HEIGHT 120.0
 WIDE 73.0
 DEPTH 47.0
 (cm)

基本ベース



ヒールタイプ



サイドタイプ

ヒール高
2.5 cm

足サイズ
21.0 cm

基本ベース
ヒールタイプ
サイドタイプ

●改造は別途料金になります。

スポーツ

ACTIVE FLEXIBLE DOLL (婦人)

アクティブフレキドール(婦人)



FW-AFD-1

B ——— 92.5
W ——— 75.5
H ——— 93.5
HEIGHT—180.0
(cm)

ポーズ例



スポーツ

ポーズ例

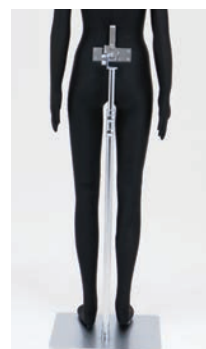

腰吊りタイプ
基本ベース
腰吊りタイプ

●改造は別途料金になります。

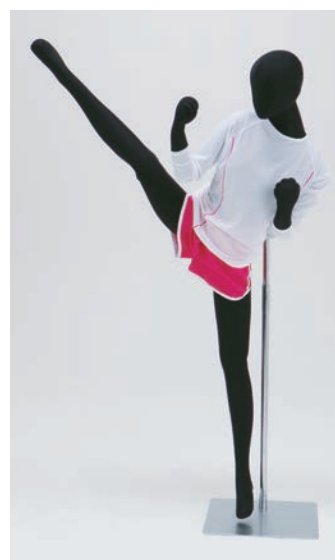

スポーツ



カタログと現品の塗装色が印刷の効果上、多少異なる場合がありますのでご了承ください。

ACTIVE FLEXIBLE DOLL (紳士)

アクティブフレキドール(紳士)

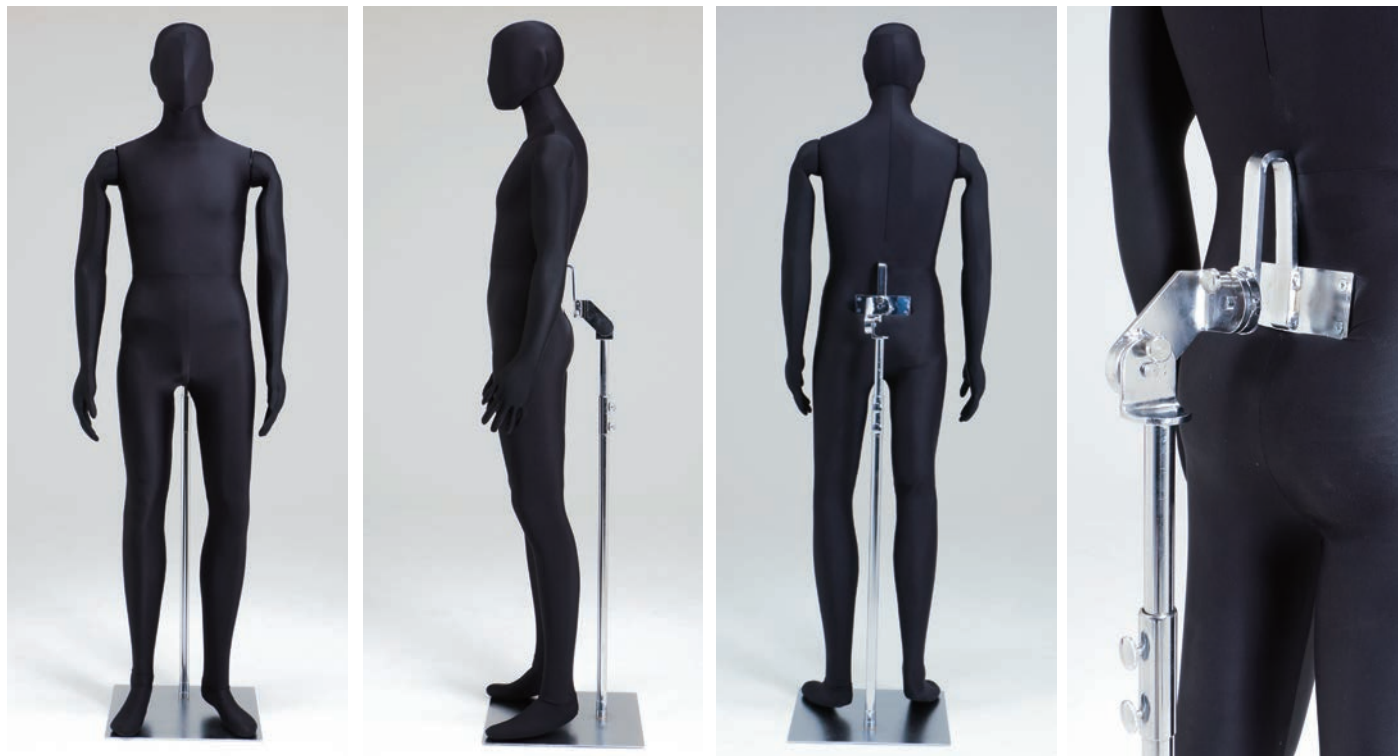

FM-AFD-1

B ——— 92.5
W ——— 75.5
H ——— 93.5
HEIGHT—180.0
(cm)

スポーツ

ポーズ例



カタログと現品の塗装色が印刷の効果上、多少異なる場合がありますのでご了承ください。

ポーズ例

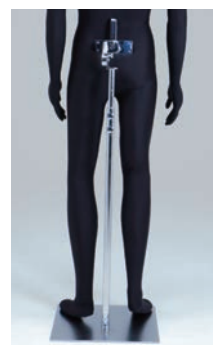

腰吊りタイプ

基本ベース

腰吊りタイプ

●改造は別途料金になります。



スポーツ



カタログと現品の塗装色が印刷の効果上、多少異なる場合がありますのでご了承ください。

PEACH

ピーチ



抽象



基本ベース



ヒールタイプ



サイドタイプ

ヒール高

7.0 cm

足サイズ

23.5 cm

基本ベース

ヒールタイプ
サイドタイプ

●改造は別途料金になります。

- ・同シリーズ内であれば、ヘアーは交換できます。
- ・特注ヘアーも、お客様のご要望に応じて製作いたします。(別途料金)

カタログと現品の塗装色が印刷の効果上、多少異なる場合がありますのでご了承ください。



FW-PEA-1

B ----- 84.0
 W ----- 57.0
 H ----- 86.0
 HEIGHT ----- 175.0
 WIDE ----- 64.0
 DEPTH ----- 50.0
 (cm)



FW-PEA-2

B ----- 83.0
 W ----- 58.0
 H ----- 83.5
 HEIGHT ----- 173.0
 WIDE ----- 59.0
 DEPTH ----- 42.0
 (cm)

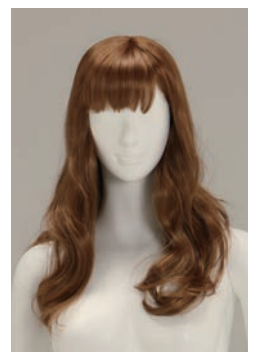
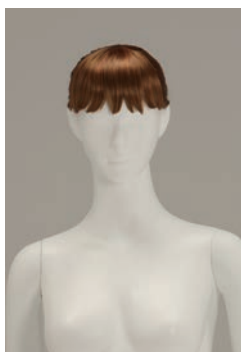
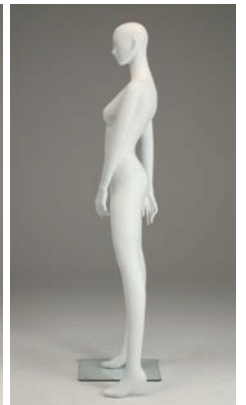
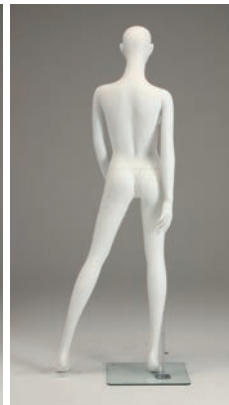
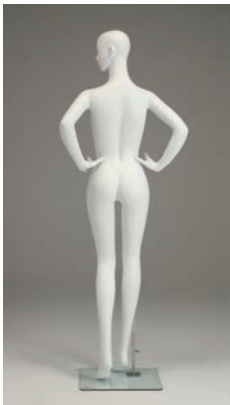

FW-PEA-1HR

FW-PEA-2HR

カタログと現品の塗装色が印刷の効果上、多少異なる場合がありますのでご了承ください。

抽象



FW-PEA-3

B ----- 83.0
 W ----- 58.5
 H ----- 83.5
 HEIGHT ----- 178.0
 WIDE ----- 57.0
 DEPTH ----- 43.0
 (cm)



FW-PEA-4

B ----- 83.0
 W ----- 59.0
 H ----- 87.0
 HEIGHT ----- 148.5
 WIDE ----- 64.0
 DEPTH ----- 47.0
 (cm)

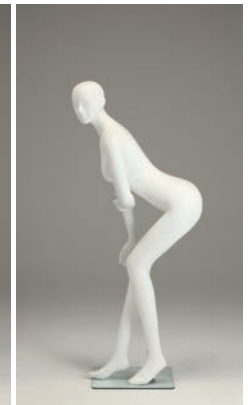
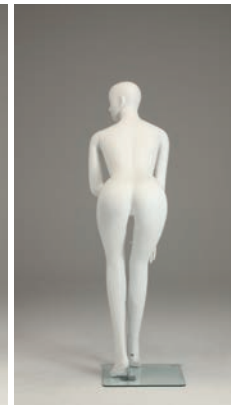
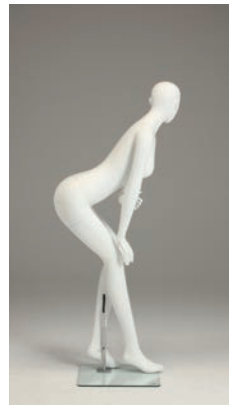
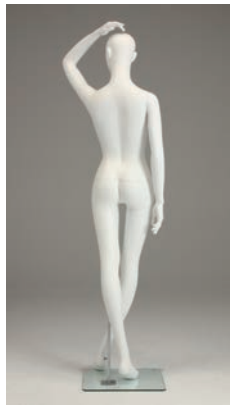
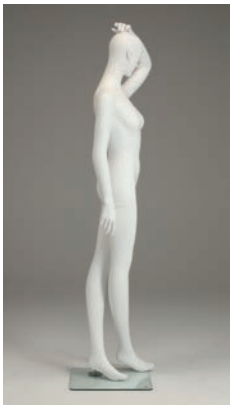

抽象

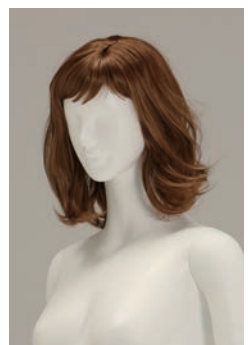
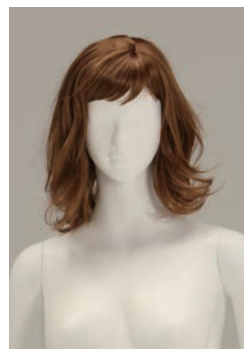

FW-PEA-3HR

FW-PEA-4HR

カタログと現品の塗装色が印刷の効果上、多少異なる場合がありますのでご了承ください。

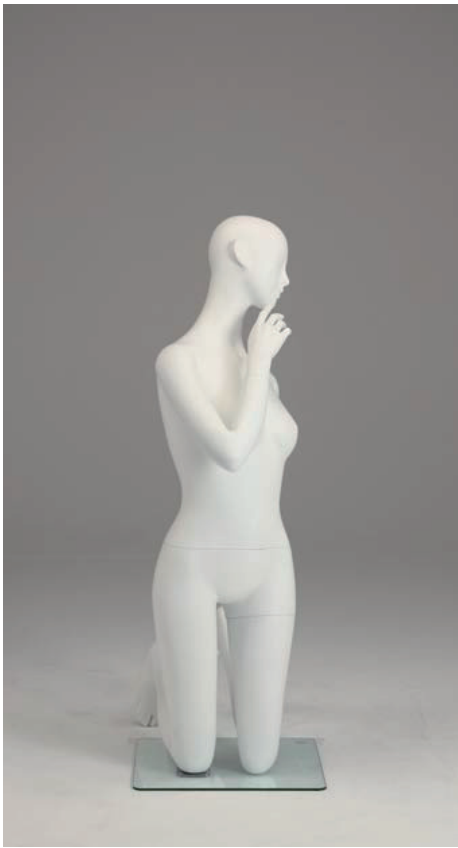

FW-PEA-5

B ----- 82.0
 W ----- 58.0
 H ----- 82.5
 HEIGHT ----- 118.0
 WIDE ----- 72.0
 DEPTH ----- 41.0
 (cm)



FW-PEA-6

B ----- 80.0
 W ----- 57.5
 H ----- 84.5
 HEIGHT ----- 131.0
 WIDE ----- 60.0
 DEPTH ----- 40.0
 いすの高さ ----- 40.0
 (cm)

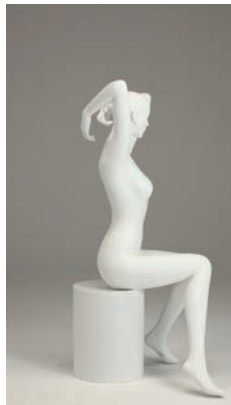
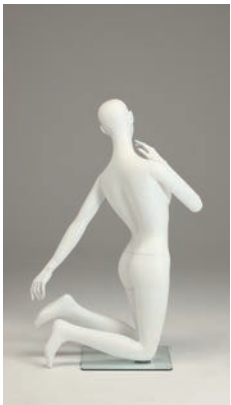

FW-PEA-5HR

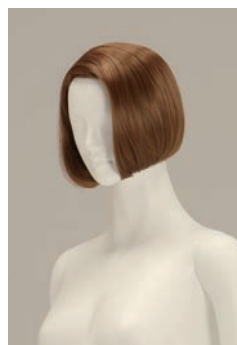

FW-PEA-6HR

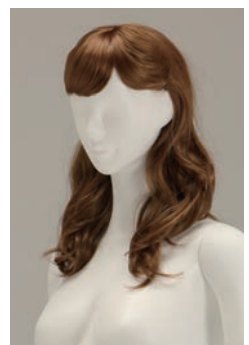
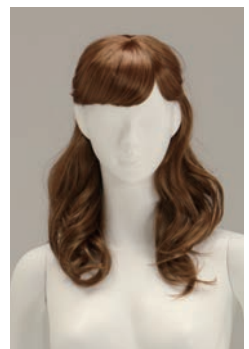

抽象

カタログと現品の塗装色が印刷の効果上、多少異なる場合がありますのでご了承ください。

LAUREN

ローレン



抽象

カタログと現品の塗装色が印刷の効果上、多少異なる場合がありますのでご了承ください。



FW-LRN-1

B ----- 78.0
 W ----- 57.5
 H ----- 82.0
 HEIGHT ----- 180.0
 WIDE ----- 60.0
 DEPTH ----- 40.0
 (cm)



FW-LRN-2

B ----- 78.0
 W ----- 57.0
 H ----- 82.5
 HEIGHT ----- 180.0
 WIDE ----- 72.0
 DEPTH ----- 42.0
 (cm)

抽象

カタログと現品の塗装色が印刷の効果上、多少異なる場合がありますのでご了承ください。



FW-LRN-3

B ----- 78.0
 W ----- 57.0
 H ----- 81.0
 HEIGHT ----- 171.0
 WIDE ----- 60.0
 DEPTH ----- 57.0
 (cm)



FW-LRN-4

B ----- 78.0
 W ----- 56.5
 H ----- 81.5
 HEIGHT ----- 171.0
 WIDE ----- 100.0
 DEPTH ----- 75.0
 (cm)

抽象

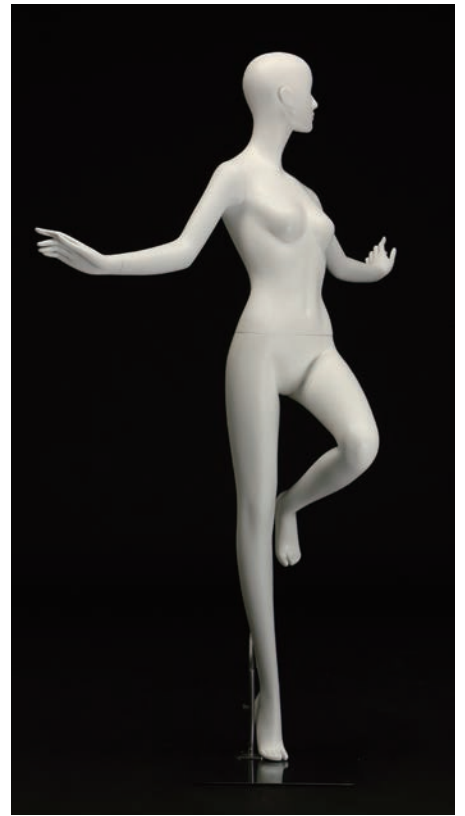

FW-LRN-5

B	77.5
W	57.0
H	81.0
HEIGHT	178.5
WIDE	130.0
DEPTH	75.0
	(cm)

ヒール高
9.0 cm

足サイズ
23.5 cm

基本ベース
ヒールタイプ
サイドタイプ
腰吊りタイプ

抽象

基本ベース



ヒールタイプ



サイドタイプ

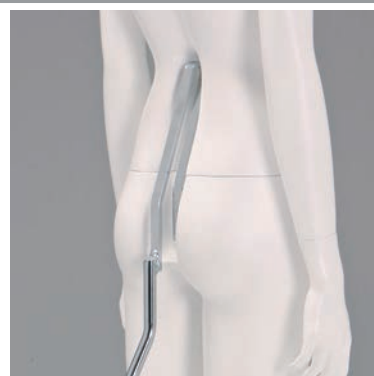

腰吊りタイプ

SYMPHONY SIMPLE

シンフォニー シンプル

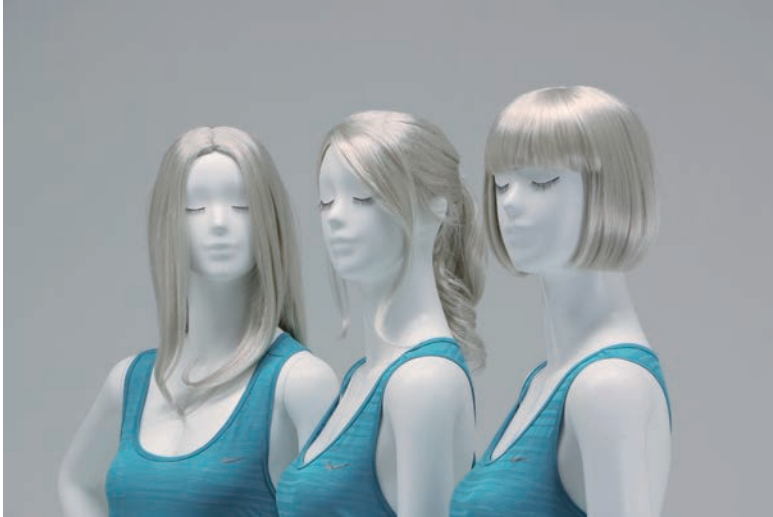

FW-SMHS-1 B ----- 78.0
W ----- 58.0
H ----- 82.0
HEIGHT ----- 172.0
(cm)



FW-SMHS-2 B ----- 78.0
W ----- 58.5
H ----- 81.5
HEIGHT ----- 172.5
(cm)



FW-SMHS-3 B ----- 78.0
W ----- 58.0
H ----- 82.0
HEIGHT ----- 172.0
(cm)

抽象

基本色（白）



ヘアカラーバリエーション



特注ヘア A



特注ヘア B

ヒール高

7.0 cm

足サイズ

23.0 cm

基本ベース

ヒールタイプ

サイドタイプ

腰吊りタイプ

●改造は別途料金になります。

基本ベース



ヒールベース



サイドベース



腰吊りベース

- ・上記以外の特注メイクもお客様のご要望に応じて承ります。
- ・同シリーズ内であれば、ヘアは交換できます。
- ・特注ヘアも、お客様のご要望に応じて製作いたします。
- ・特注メイク、特注ヘアは別途料金になります。



FW-SMHS-4

B ----- 78.0
W ----- 58.0
H ----- 82.0
HEIGHT ----- 172.0
(cm)



FW-SMHS-5

B ----- 78.0
W ----- 58.0
H ----- 81.0
HEIGHT ----- 126.0
いすの高さ ----- 40.0
(cm)



FW-SMHS-6

B ----- 78.0
W ----- 58.0
H ----- 81.0
HEIGHT ----- 126.0
(cm)

抽象

FWS-1

エフ・ダブリュー・エス・ワン



FWS-0501

B	83.0
W	62.0
H	88.0
HEIGHT	180.0
WIDE	163.0
DEPTH	35.0

(cm)



FWS-0503

B	81.5
W	59.5
H	85.0
HEIGHT	125.0
WIDE	41.0
DEPTH	100.0
いすの高さ	40.0

(cm)

抽象

カタログと現品の塗装色が印刷の効果上、多少異なる場合がありますのでご了承ください。

基本色（白）



基本ベース



ヒールタイプ



サイドタイプ



腰吊りタイプ

ヒール高
7.0 cm

足サイズ
24.5 cm

基本ベース
ヒールタイプ
サイドタイプ
腰吊りタイプ

●改造は別途料金になります。



FWS-0505
B ————— 82.0
W ————— 61.5
H ————— 89.0
HEIGHT ——— 180.0
WIDE ————— 73.0
DEPTH ————— 52.0
(cm)



FWS-0509
B ————— 82.0
W ————— 60.0
H ————— 88.0
HEIGHT ——— 175.5
WIDE ————— 52.0
DEPTH ————— 30.0
(cm)



FWS-0510
B ————— 82.0
W ————— 59.5
H ————— 87.0
HEIGHT ——— 177.0
WIDE ————— 55.0
DEPTH ————— 48.0
(cm)

抽象

Cell

セル (7号サイズ婦人抽象マネキン)

基本色 (白)



基本ベース



ヒールタイプ



サイドタイプ

ヒール高

5.0 cm

足サイズ

23.0 cm

基本ベース

ヒールタイプ
サイドタイプ

●改造は別途料金になります。



FW-CEL-1

B ————— 76.5
W ————— 56.0
H ————— 81.5
HEIGHT ——— 177.0
WIDE ————— 64.5
DEPTH ——— 40.0
(cm)



FW-CEL-2

B ————— 76.0
W ————— 57.5
H ————— 82.0
HEIGHT ——— 177.0
WIDE ————— 49.0
DEPTH ——— 54.0
(cm)



FW-CEL-3

B ————— 77.0
W ————— 57.0
H ————— 85.0
HEIGHT ——— 178.0
WIDE ————— 53.0
DEPTH ——— 40.0
(cm)

抽象

Rim

リム（細身タイプ紳士抽象マネキン）

基本色（白）



基本ベース



ヒールタイプ



サイドタイプ

ヒール高

3.0 cm

足サイズ

25.5 cm

基本ベース

ヒールタイプ
サイドタイプ

●改造は別途料金になります。



FM-RIM-1

B ————— 87.0
W ————— 72.5
H ————— 88.0
HEIGHT ——— 180.0
WIDE ————— 54.5
DEPTH ————— 33.0
(cm)



FM-RIM-2

B ————— 86.5
W ————— 72.0
H ————— 88.0
HEIGHT ——— 179.5
WIDE ————— 55.0
DEPTH ————— 28.0
(cm)



FM-RIM-3

B ————— 86.5
W ————— 71.5
H ————— 87.5
HEIGHT ——— 180.5
WIDE ————— 59.0
DEPTH ————— 34.0
(cm)

抽象

NANO

ナノ

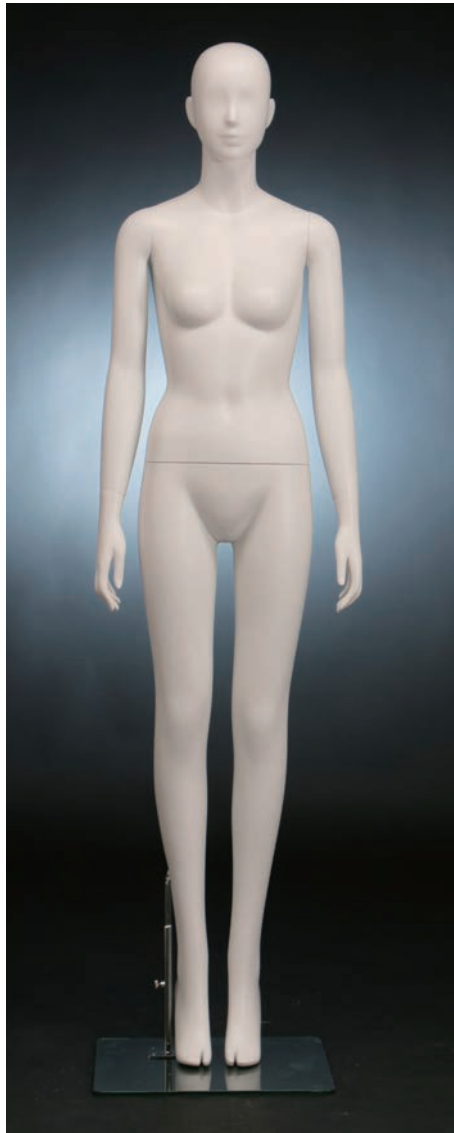

FW-NAN-1-SET

上胴 — NA-1-TO
 下胴 — NA-1-BO
 右手 — NA-1-AR
 左手 — NA-1-AL

B — 81.0
 W — 59.0
 H — 83.0
 HEIGHT — 175.0
 WIDE — 44.0
 DEPTH — 20.0
 (cm)



FW-NAN-2-SET

上胴 — NA-2-TO
 下胴 — NA-2-BO
 右手 — NA-2-AR
 左手 — NA-2-AL

B — 80.5
 W — 59.0
 H — 83.0
 HEIGHT — 174.0
 WIDE — 47.0
 DEPTH — 23.0
 (cm)

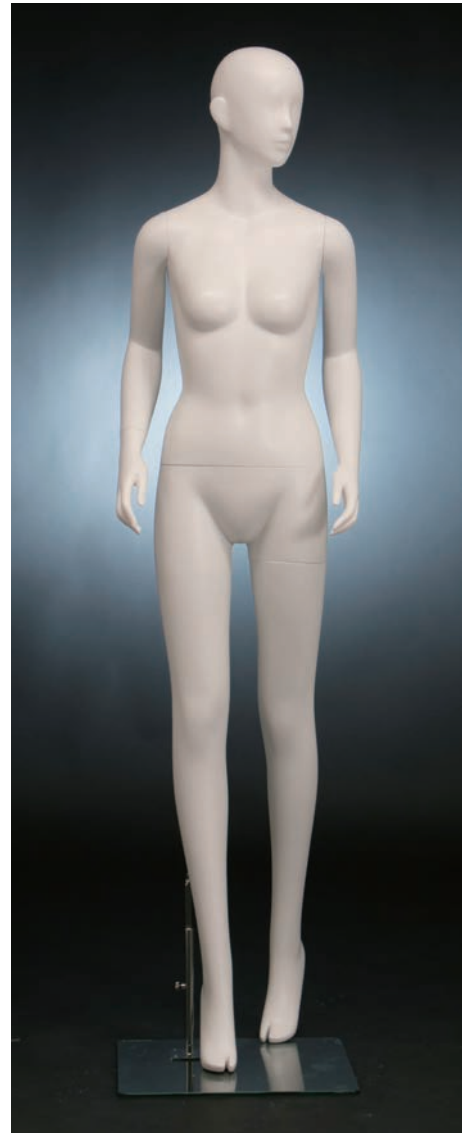

FW-NAN-3-SET

上胴 — NA-3-TO
 下胴 — NA-3-BO
 右手 — NA-3-AR
 左手 — NA-3-AL

B — 80.5
 W — 59.0
 H — 82.5
 HEIGHT — 175.0
 WIDE — 43.0
 DEPTH — 38.0
 (cm)

抽象

カタログと現品の塗装色が印刷の効果上、多少異なる場合がありますのでご了承ください。

基本ベース



ヒールタイプ



サイドタイプ



腰吊りタイプ

ヒール高

9.0 cm

足サイズ

23.0 cm

基本ベース

ヒールタイプ

サイドタイプ

腰吊りタイプ

パーツ集

NA-1-TO



NA-2-TO



NA-3-TO



上胴



NA-1-AR



NA-2-AR



NA-3-AR

右手

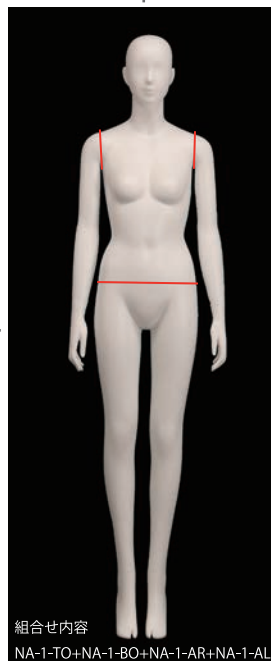

組合せ内容

NA-1-TO+NA-1-BO+NA-1-AR+NA-1-AL

左手

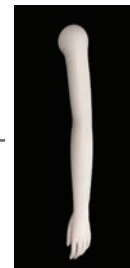

NA-1-AL



NA-2-AL



NA-3-AL

下胴



NA-1-BO



NA-2-BO



NA-3-BO

抽象



1 上胴——NA-2-TO
下胴——NA-2-BO
右手——NA-2-AR
左手——NA-3-AL

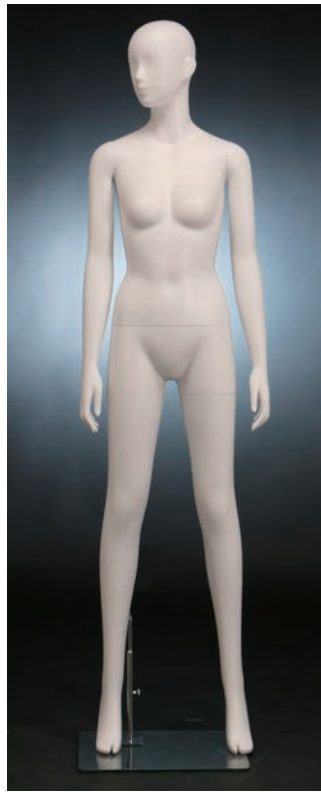

2 上胴——NA-2-TO
下胴——NA-2-BO
右手——NA-1-AR
左手——NA-1-AL



3 上胴——NA-2-TO
下胴——NA-2-BO
右手——NA-2-AR
左手——NA-1-AL

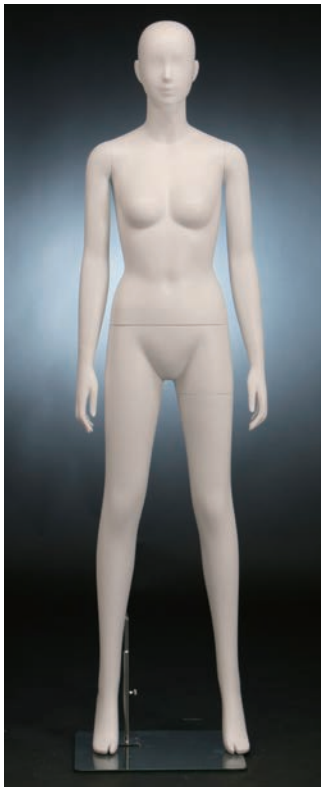

4 上胴——NA-1-TO
下胴——NA-2-BO
右手——NA-1-AR
左手——NA-1-AL

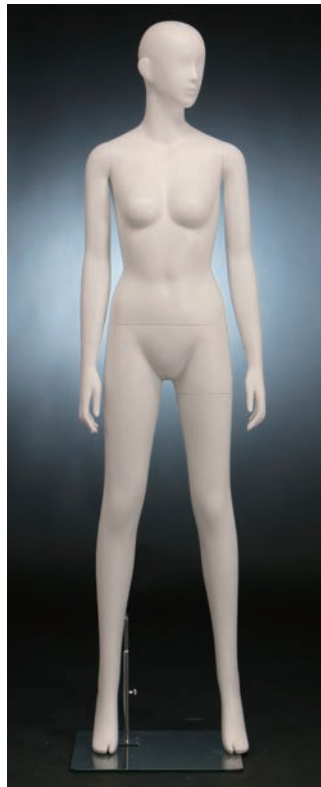

5 上胴——NA-3-TO
下胴——NA-2-BO
右手——NA-1-AR
左手——NA-1-AL



6 上胴——NA-3-TO
下胴——NA-2-BO
右手——NA-1-AR
左手——NA-3-AL

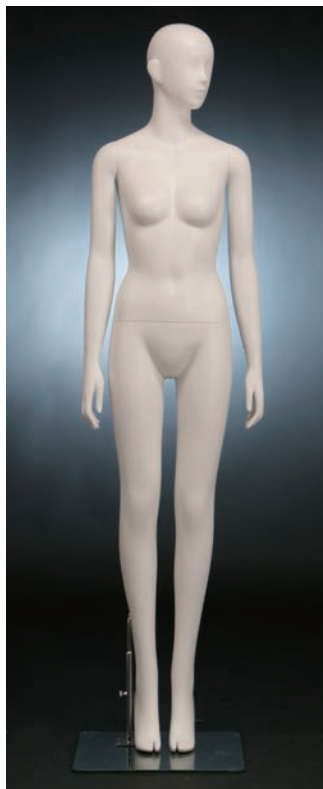

7 上胴——NA-3-TO
下胴——NA-1-BO
右手——NA-1-AR
左手——NA-1-AL

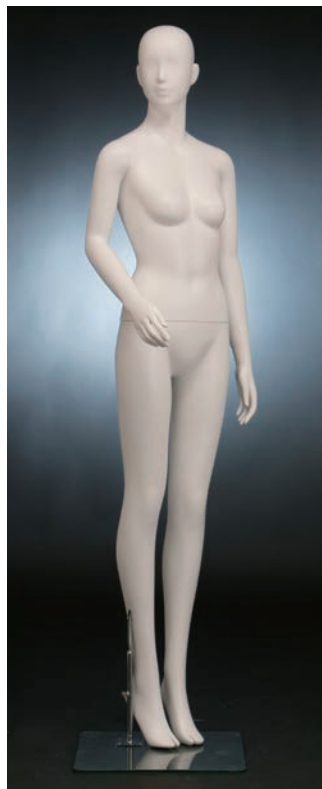

8 上胴——NA-2-TO
下胴——NA-1-BO
右手——NA-3-AR
左手——NA-1-AL



9 上胴——NA-3-TO
下胴——NA-1-BO
右手——NA-1-AR
左手——NA-3-AL

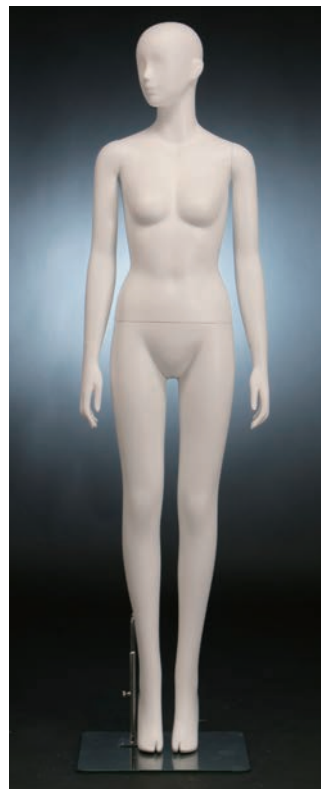

10 上胴——NA-2-TO
下胴——NA-1-BO
右手——NA-1-AR
左手——NA-1-AL



11 上胴——NA-3-TO
下胴——NA-3-BO
右手——NA-3-AR
左手——NA-3-AL

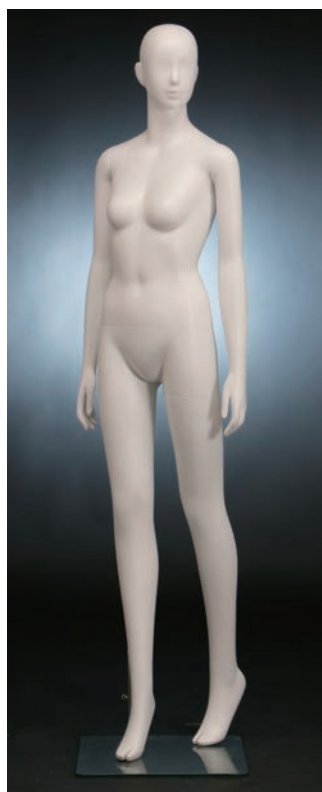

12 上胴——NA-3-TO
下胴——NA-3-BO
右手——NA-1-AR
左手——NA-1-AL



13 上胴——NA-3-TO
下胴——NA-3-BO
右手——NA-1-AR
左手——NA-3-AL



14 上胴——NA-1-TO
下胴——NA-3-BO
右手——NA-1-AR
左手——NA-3-AL

抽象

カタログと現品の塗装色が印刷の効果上、多少異なる場合がありますのでご了承ください。

SIM

シム



抽象

カタログと現品の塗装色が印刷の効果上、多少異なる場合がありますのでご了承ください。



ヒールタイプ



サイドタイプ



腰吊りタイプ

ヒール高

3.0 cm

足サイズ

26.0cm

基本ベース

ヒールタイプ

サイドタイプ

腰吊りタイプ

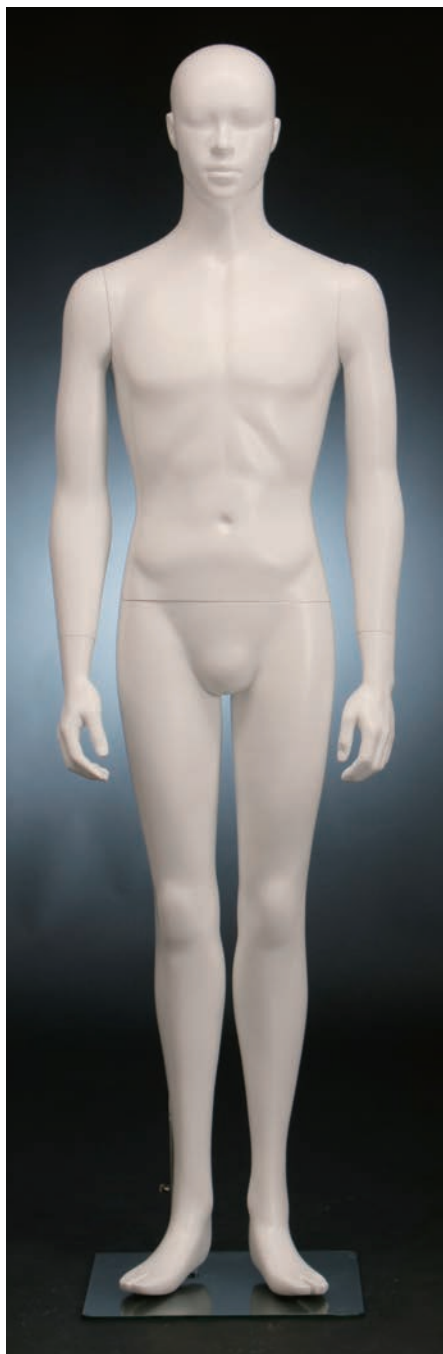

FM-SIM-1F

B ———— 95.0
 W ———— 73.0
 H ———— 90.0
 HEIGHT — 180.0
 WIDE ——— 54.0
 DEPTH ——— 28.0
 (cm)

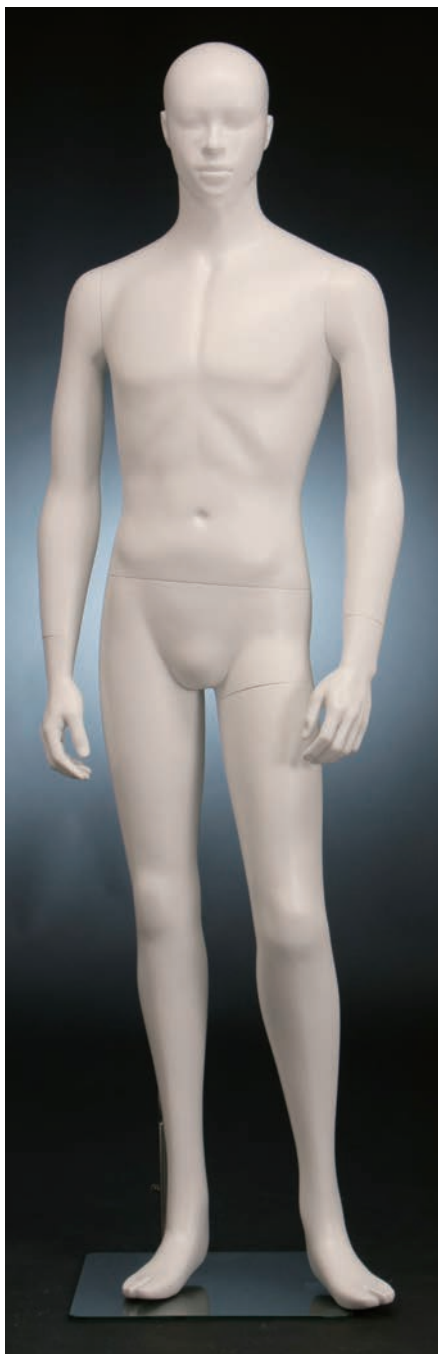

FM-SIM-2F

B ———— 95.0
 W ———— 73.0
 H ———— 88.0
 HEIGHT — 181.0
 WIDE ——— 55.0
 DEPTH ——— 32.0
 (cm)

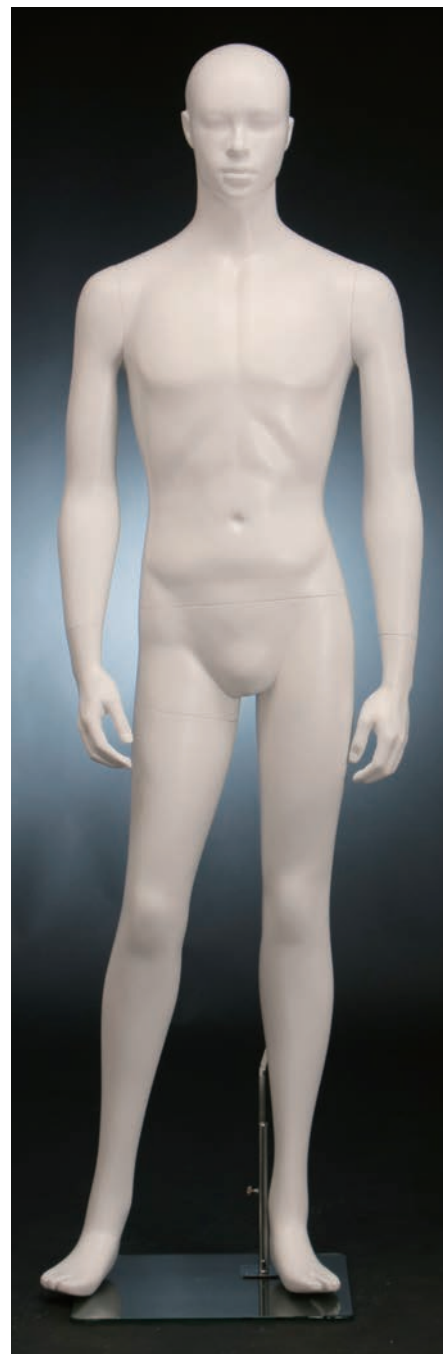

FM-SIM-3F

B ———— 95.0
 W ———— 73.0
 H ———— 90.0
 HEIGHT — 181.0
 WIDE ——— 56.0
 DEPTH ——— 31.0
 (cm)

抽象

MEW SILHOUETTE-LINE-F

婦人ミュー シルエットライン抽象ヘッドマネキン

基本色（白）



基本ベース



ヒールタイプ



サイドタイプ



腰吊りタイプ

ヒール高

7.0 cm

足サイズ

23.5 cm

基本ベース

ヒールタイプ
サイドタイプ
腰吊りタイプ

●改造は別途料金になります。

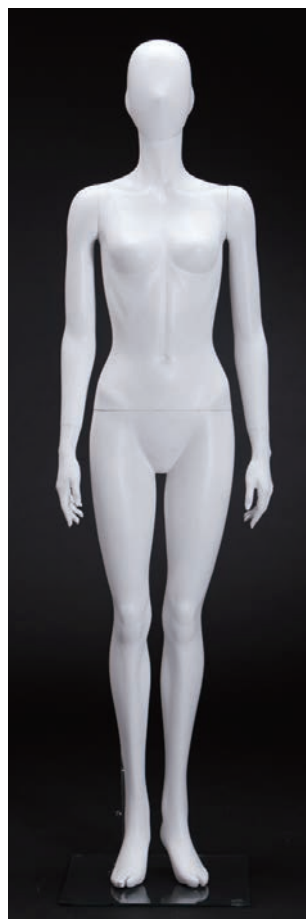

FW-50W-1F B ----- 81.0
W ----- 58.0
H ----- 84.0
HEIGHT ----- 179.0
WIDE ----- 50.0
DEPTH ----- 25.0
(cm)



FW-50W-2F B ----- 81.5
W ----- 59.0
H ----- 81.5
HEIGHT ----- 179.5
WIDE ----- 67.0
DEPTH ----- 35.0
(cm)



FW-50W-3F B ----- 80.5
W ----- 57.5
H ----- 82.5
HEIGHT ----- 179.0
WIDE ----- 80.0
DEPTH ----- 32.0
(cm)



FW-50W-4F B ----- 82.0
W ----- 59.5
H ----- 84.5
HEIGHT ----- 145.0
WIDE ----- 65.0
DEPTH ----- 72.0
いすの高さ ----- 50.0
(cm)

抽象

MEW SILHOUETTE-LINE-F

紳士ミュー シルエットライン抽象ヘッドマネキン

基本色（白）

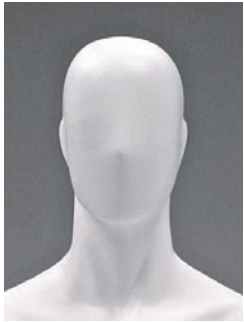

基本ベース



ヒールタイプ



サイドタイプ



腰吊りタイプ

ヒール高

3.0 cm

足サイズ

25.5 cm

基本ベース

ヒールタイプ
サイドタイプ
腰吊りタイプ

●改造は別途料金になります。



FM-50M-1F
B ----- 92.0
W ----- 74.5
H ----- 90.5
HEIGHT ----- 183.0
WIDE ----- 53.0
DEPTH ----- 34.0
(cm)



FM-50M-2F
B ----- 92.5
W ----- 74.5
H ----- 90.5
HEIGHT ----- 182.0
WIDE ----- 54.0
DEPTH ----- 35.0
(cm)



FM-50M-3F
B ----- 92.0
W ----- 74.5
H ----- 91.0
HEIGHT ----- 182.0
WIDE ----- 60.0
DEPTH ----- 35.0
(cm)



FM-50M-4F
B ----- 92.5
W ----- 74.5
H ----- 91.0
HEIGHT ----- 153.0
WIDE ----- 78.0
DEPTH ----- 85.0
いすの高さ ----- 40.0
(cm)

抽象

SILHOUETTE-LINE-F

婦人シルエットライン抽象ヘッドマネキン

基本色（白）



基本ベース



ヒールタイプ



サイドタイプ

ヒール高

7.0 cm

足サイズ

23.5 cm

基本ベース

ヒールタイプ
サイドタイプ

●改造は別途料金になります。

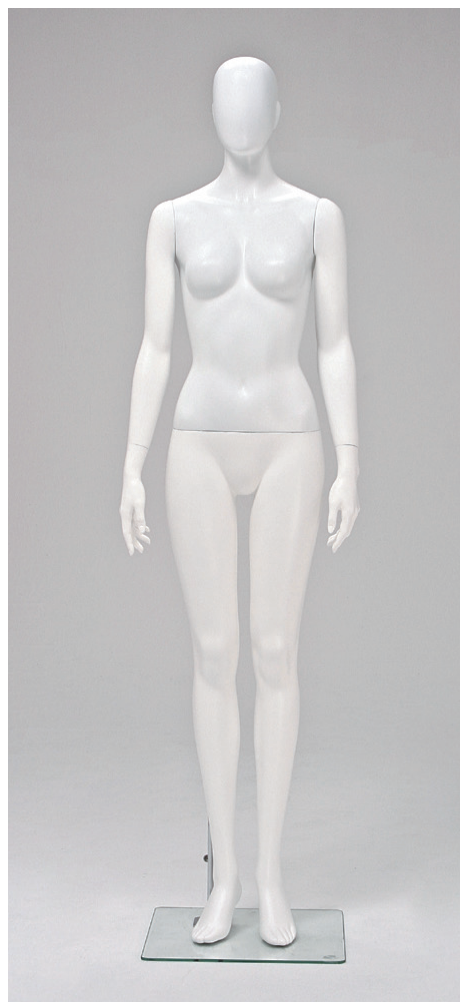

FW-SEW-F-1

B _____ 83.0
W _____ 59.0
H _____ 88.0
HEIGHT _____ 178.0
WIDE _____ 58.0
DEPTH _____ 40.0
(cm)



FW-SEW-F-2

B _____ 83.0
W _____ 59.0
H _____ 86.5
HEIGHT _____ 178.0
WIDE _____ 58.0
DEPTH _____ 40.0
(cm)



FW-SEW-F-3

B _____ 83.0
W _____ 759.0
H _____ 86.5
HEIGHT _____ 178.0
WIDE _____ 58.0
DEPTH _____ 58.0
(cm)

抽象

SILHOUETTE-LINE-F

紳士シルエットライン抽象ヘッドマネキン

基本色（白）

基本ベース



ヒールタイプ

サイドタイプ

ヒール高

3.0 cm

足サイズ

25.5 cm

基本ベース

ヒールタイプ
サイドタイプ

●改造は別途料金になります。

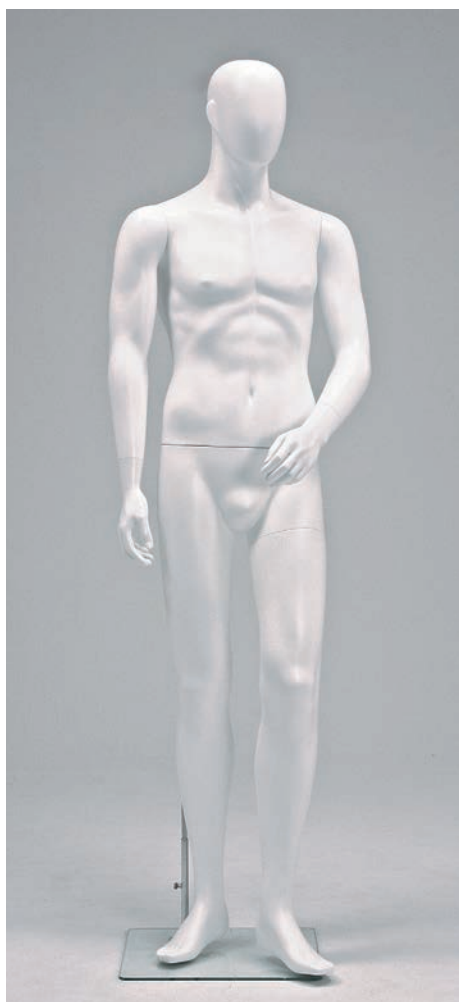

FM-SEM-F-1

B _____ 97.0
W _____ 76.0
H _____ 95.0
HEIGHT _____ 181.0
WIDE _____ 55.0
DEPTH _____ 48.0
(cm)

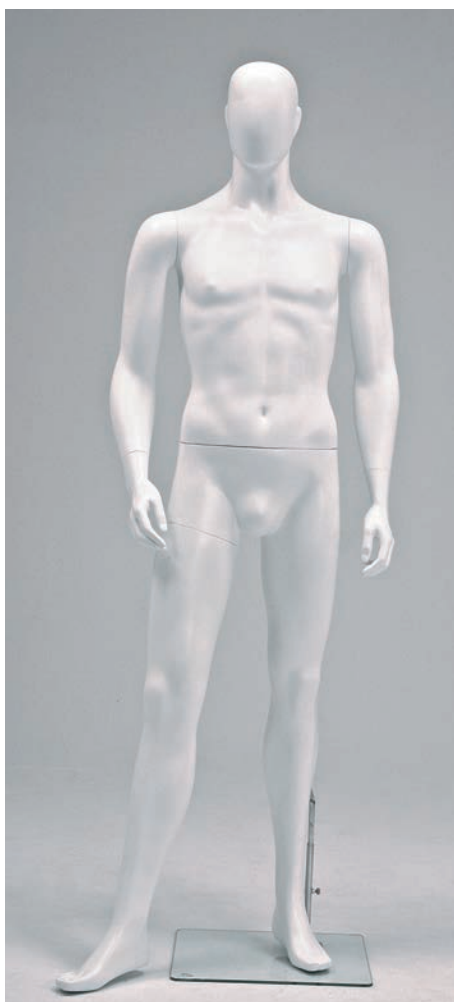

FM-SEM-F-2

B _____ 97.5
W _____ 78.0
H _____ 94.5
HEIGHT _____ 181.0
WIDE _____ 69.0
DEPTH _____ 40.0
(cm)

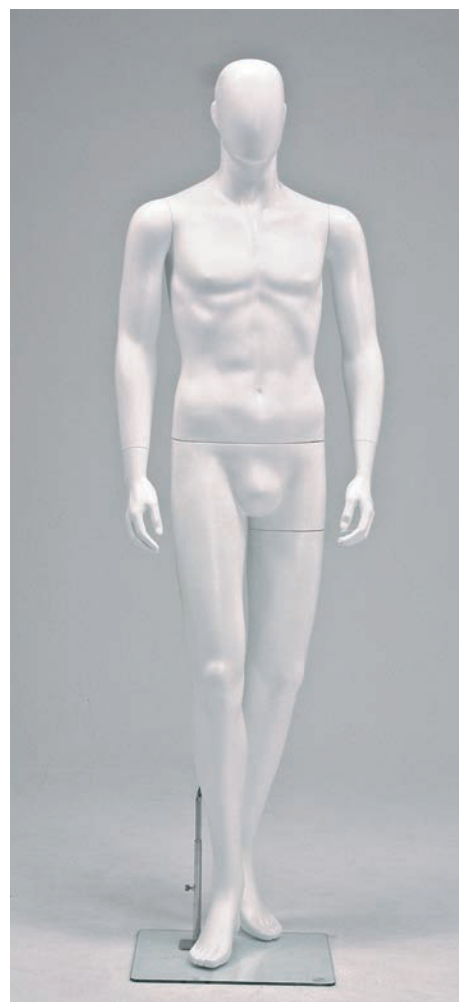

FM-SEM-F-3

B _____ 97.0
W _____ 77.5
H _____ 94.5
HEIGHT _____ 182.0
WIDE _____ 54.0
DEPTH _____ 49.0
(cm)

抽象

YOUNG SILHOUETTE-LINE-F

ヤングシルエットライン - エフ

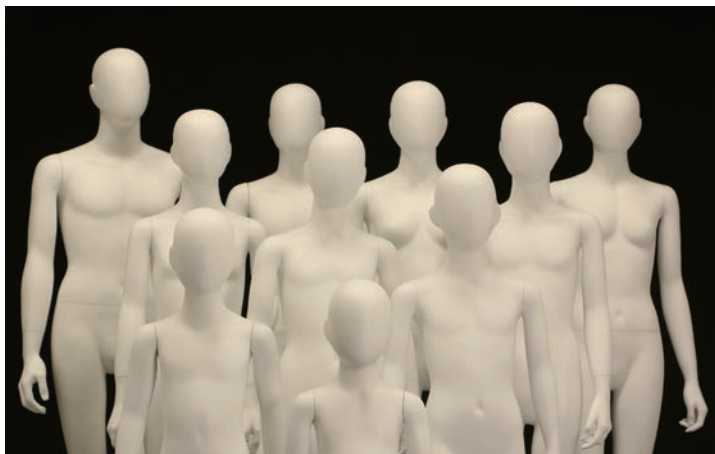

子供用ベース

(腰吊りタイプはヤングシルエットライン専用タイプです)

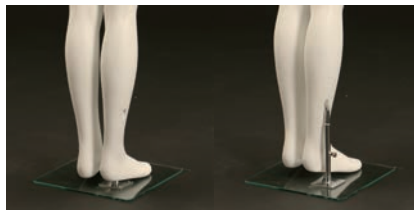

ヒールタイプ

ガラスベース
300×300(mm)

サイドタイプ

ガラスベース
300×300(mm)



腰吊りタイプ

スチールベース
350×350(mm)

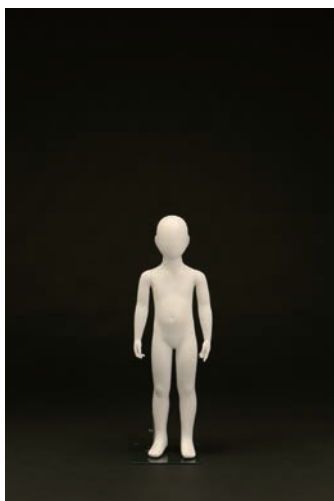

FC-SE-3AF

B	52.0
w	51.0
H	57.0
基本ベース	
子供用ヒールタイプ	HEIGHT — 88.0
サイドタイプ	WIDE — 34.0
	DEPTH — 18.0
	ヒール高 — 2.4
	足サイズ — 16.0
	(cm)

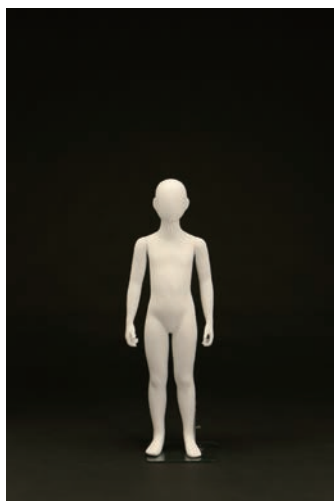

FC-SE-5AF

B	58.0
w	53.0
H	62.0
基本ベース	
子供用ヒールタイプ	HEIGHT — 119.0
サイドタイプ	WIDE — 37.0
腰吊りタイプ	DEPTH — 19.0
	ヒール高 — 2.5
	足サイズ — 17.0
	(cm)



FC-SE-7AF

B	62.0
w	52.0
H	65.0
基本ベース	
子供用ヒールタイプ	HEIGHT — 129.5
サイドタイプ	WIDE — 39.0
腰吊りタイプ	DEPTH — 18.0
	ヒール高 — 2.5
	足サイズ — 18.0
	(cm)

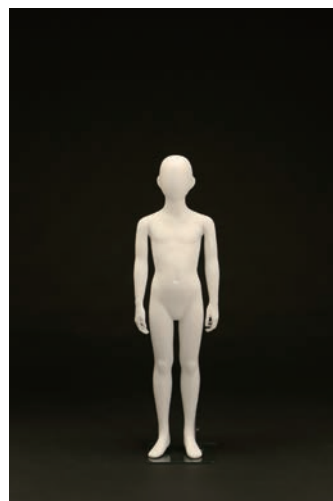

FC-SE-7BF

B	62.0
w	52.0
H	66.0
基本ベース	
子供用ヒールタイプ	HEIGHT — 129.0
サイドタイプ	WIDE — 43.0
腰吊りタイプ	DEPTH — 18.5
	ヒール高 — 2.5
	足サイズ — 18.0
	(cm)

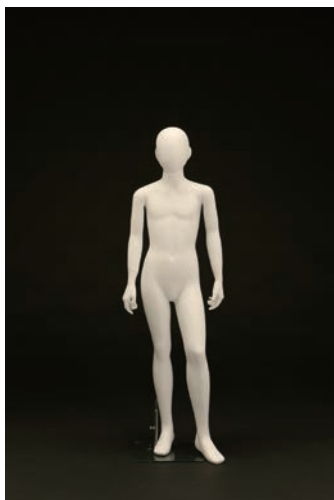

FC-SE-9AF

B	66.5
w	56.5
H	71.0
基本ベース	
子供用ヒールタイプ	HEIGHT — 139.5
サイドタイプ	WIDE — 47.0
腰吊りタイプ	DEPTH — 30.0
	ヒール高 — 2.5
	足サイズ — 21.0
	(cm)

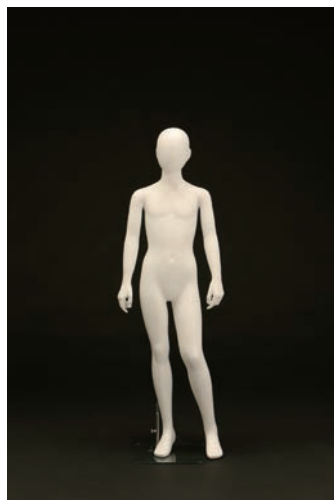

FC-SE-9CF

B	66.0
w	56.0
H	70.0
基本ベース	
子供用ヒールタイプ	HEIGHT — 141.0
サイドタイプ	WIDE — 50.0
腰吊りタイプ	DEPTH — 30.0
	ヒール高 — 2.5
	足サイズ — 21.0
	(cm)

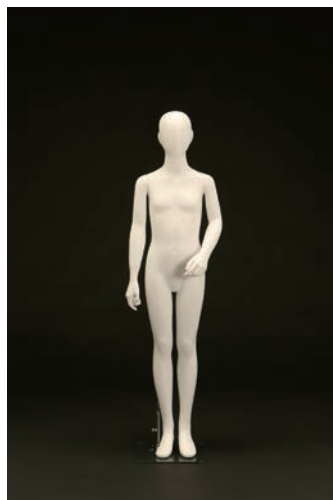

FC-SEG-11AF

B	69.0
w	57.5
H	74.0
基本ベース	
子供用ヒールタイプ	HEIGHT — 147.0
サイドタイプ	WIDE — 45.0
腰吊りタイプ	DEPTH — 40.0
	ヒール高 — 2.5
	足サイズ — 21.0
	(cm)

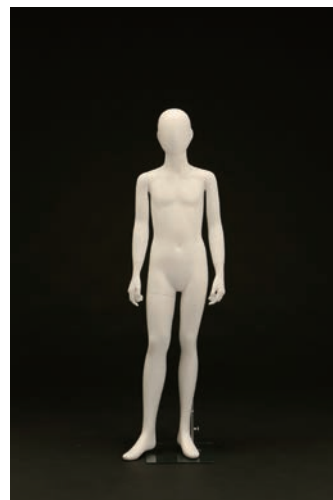

FC-SEB-11AF

B	67.0
w	58.0
H	73.0
基本ベース	
子供用ヒールタイプ	HEIGHT — 148.0
サイドタイプ	WIDE — 47.0
腰吊りタイプ	DEPTH — 40.0
	ヒール高 — 2.5
	足サイズ — 21.0
	(cm)

カタログと現品の塗装色が印刷の効果上、多少異なる場合がありますのでご了承ください。

大人用ベース

(腰吊りタイプはヤングシルエットライン専用タイプです)



ヒールタイプ

ガラスベース
400×400(mm)



サイドタイプ

ガラスベース
400×400(mm)

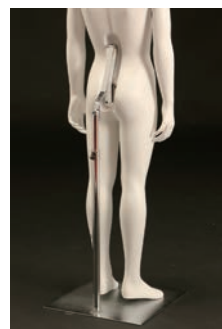

腰吊りタイプ

スチールベース
350×350(mm)

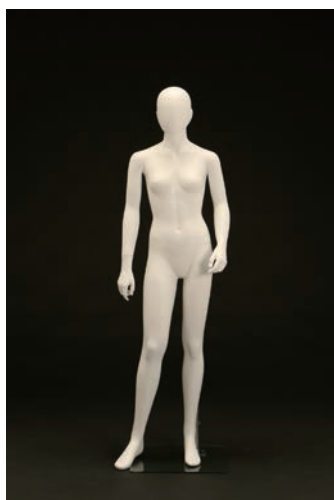

FJ-SEG-1F

B	75.0
w	56.5
H	78.0
基本ベース	
大人用ヒールタイプ	HEIGHT — 157.0
サイドタイプ	WIDE — 52.0
腰吊りタイプ	DEPTH — 45.0
ヒール高	— 2.5
足サイズ	— 23.0
	(cm)

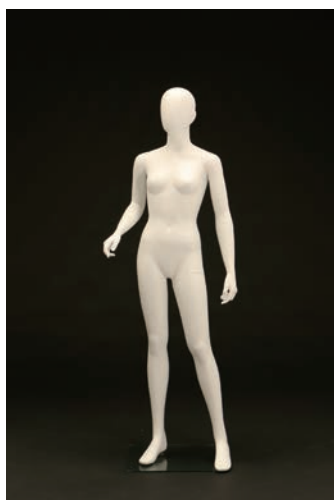

FJ-SEG-2F

B	76.0
w	57.0
H	78.0
基本ベース	
大人用ヒールタイプ	HEIGHT — 157.0
サイドタイプ	WIDE — 58.0
腰吊りタイプ	DEPTH — 45.0
ヒール高	— 2.5
足サイズ	— 23.0
	(cm)

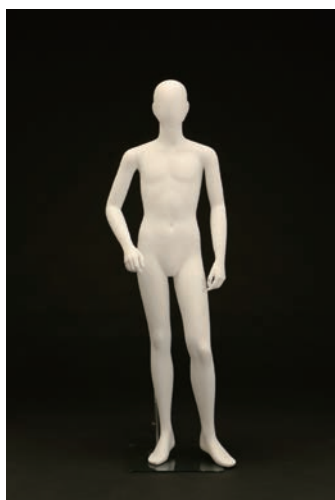

FJ-SEB-1F

B	75.0
w	61.5
H	76.5
基本ベース	
大人用ヒールタイプ	HEIGHT — 161.0
サイドタイプ	WIDE — 60.0
腰吊りタイプ	DEPTH — 45.0
ヒール高	— 3.0
足サイズ	— 25.0
	(cm)

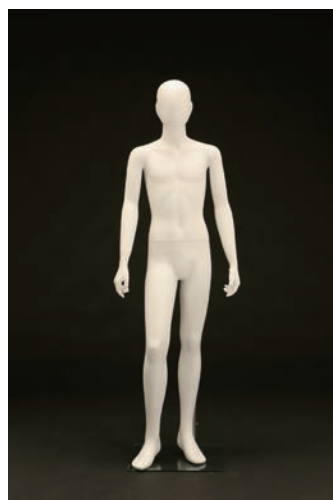

FJ-SEB-2F

B	75.0
w	61.0
H	75.0
基本ベース	
大人用ヒールタイプ	HEIGHT — 160.0
サイドタイプ	WIDE — 58.0
腰吊りタイプ	DEPTH — 45.0
ヒール高	— 3.0
足サイズ	— 25.0
	(cm)

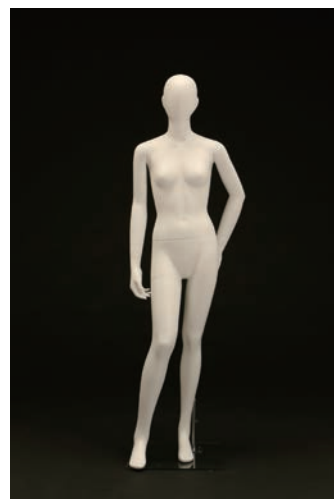

FHT-SEG-1F

B	78.0
w	58.5
H	81.0
基本ベース	
大人用ヒールタイプ	HEIGHT — 161.5
サイドタイプ	WIDE — 57.0
腰吊りタイプ	DEPTH — 40.0
ヒール高	— 3.0
足サイズ	— 23.0
	(cm)

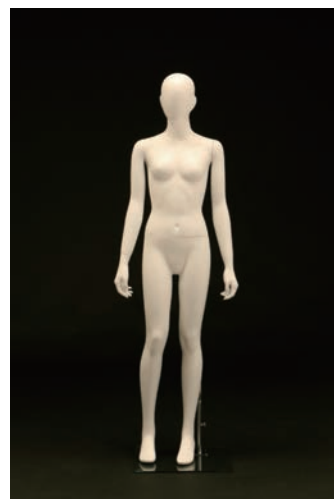

FHT-SEG-2F

B	77.0
w	58.0
H	81.0
基本ベース	
大人用ヒールタイプ	HEIGHT — 161.0
サイドタイプ	WIDE — 60.0
腰吊りタイプ	DEPTH — 40.0
ヒール高	— 3.0
足サイズ	— 23.0
	(cm)



FHT-SEB-1F

B	87.0
w	71.0
H	87.0
基本ベース	
大人用ヒールタイプ	HEIGHT — 169.0
サイドタイプ	WIDE — 58.0
腰吊りタイプ	DEPTH — 40.0
ヒール高	— 3.0
足サイズ	— 25.0
	(cm)

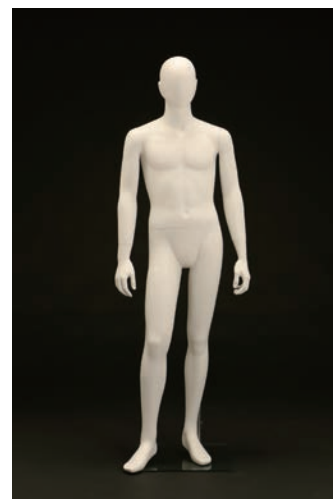

FHT-SEB-2F

B	87.0
w	72.0
H	84.0
基本ベース	
大人用ヒールタイプ	HEIGHT — 169.0
サイドタイプ	WIDE — 62.0
腰吊りタイプ	DEPTH — 40.0
ヒール高	— 3.0
足サイズ	— 25.0
	(cm)

カタログと現品の塗装色が印刷の効果上、多少異なる場合がありますのでご了承ください。

MEW SILHOUETTE-LINE

婦人ミュースィルエットライン



FW-50W-1
 B ----- 81.0
 W ----- 58.0
 H ----- 84.0
 HEIGHT ----- 166.0
 WIDE ----- 50.0
 DEPTH ----- 25.0
 (cm)

基本ベース



ヒールタイプ



サイドタイプ



腰吊りタイプ

ヒール高

7.0 cm

足サイズ

23.5 cm

基本ベース

ヒールタイプ
 サイドタイプ
 腰吊りタイプ

●改造は別途料金になります。



FW-50W-2
 B ----- 81.5
 W ----- 59.0
 H ----- 81.5
 HEIGHT ----- 166.5
 WIDE ----- 67.0
 DEPTH ----- 35.0
 (cm)



FW-50W-3
 B ----- 80.5
 W ----- 57.5
 H ----- 82.5
 HEIGHT ----- 166.0
 WIDE ----- 80.0
 DEPTH ----- 32.0
 (cm)



FW-50W-4
 B ----- 82.0
 W ----- 59.5
 H ----- 84.5
 HEIGHT ----- 132.0
 WIDE ----- 65.0
 DEPTH ----- 72.0
 いすの高さ ----- 50.0
 (cm)

スリムライン

カタログと現品の塗装色が印刷の効果上、多少異なる場合がありますのでご了承ください。

MEW SILHOUETTE-LINE

紳士ミュー シルエットライン



FM-50M-1
 B ----- 92.0
 W ----- 74.5
 H ----- 90.5
 HEIGHT ----- 165.0
 WIDE ----- 53.0
 DEPTH ----- 34.0
 (cm)

基本ベース



ヒールタイプ



サイドタイプ



腰吊りタイプ

ヒール高

3.0 cm

足サイズ

25.5 cm

基本ベース

ヒールタイプ
 サイドタイプ
 腰吊りタイプ

●改造は別途料金になります。



FM-50M-2
 B ----- 92.5
 W ----- 74.5
 H ----- 90.5
 HEIGHT ----- 164.0
 WIDE ----- 54.0
 DEPTH ----- 35.0
 (cm)



FM-50M-3
 B ----- 92.0
 W ----- 74.5
 H ----- 91.0
 HEIGHT ----- 164.0
 WIDE ----- 60.0
 DEPTH ----- 35.0
 (cm)



FM-50M-4
 B ----- 92.5
 W ----- 74.5
 H ----- 91.0
 HEIGHT ----- 135.0
 WIDE ----- 78.0
 DEPTH ----- 85.0
 いすの高さ ---40.0
 (cm)

メンズ

カタログと現品の塗装色が印刷の効果上、多少異なる場合がありますのでご了承ください。

SLIM SILHOUETTE-LINE

婦人スリム シルエットライン



FW-SSW-1

B ——— 77.0
 W ——— 57.5
 H ——— 81.0
 HEIGHT — 159.0
 WIDE ——— 48.0
 DEPTH ——— 24.0
 (cm)

基本ベース



ヒールタイプ



サイドタイプ

ヒール高

5.0 cm

足サイズ

21.0 cm

基本ベース

ヒールタイプ
 サイドタイプ

●改造は別途料金になります。



FW-SSW-2

B ——— 76.0
 W ——— 57.5
 H ——— 81.0
 HEIGHT — 159.0
 WIDE ——— 48.0
 DEPTH ——— 30.0
 (cm)



FW-SSW-3

B ——— 76.5
 W ——— 57.5
 H ——— 82.0
 HEIGHT — 159.0
 WIDE ——— 54.0
 DEPTH ——— 36.0
 (cm)

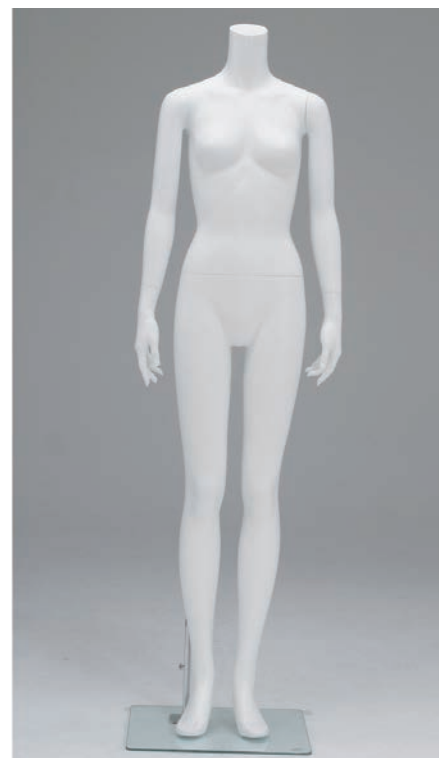

FW-SSW-4

B ——— 77.0
 W ——— 57.5
 H ——— 81.5
 HEIGHT — 159.0
 WIDE ——— 48.0
 DEPTH ——— 26.0
 (cm)

スリムライン

カタログと現品の塗装色が印刷の効果上、多少異なる場合がありますのでご了承ください。

SLIM SILHOUETTE-LINE

紳士スリム シルエットライン



FM-SSM-1

B ——— 87.0
 W ——— 72.5
 H ——— 88.0
 HEIGHT — 164.0
 WIDE ——— 54.0
 DEPTH ——— 33.0
 (cm)

基本ベース



ヒールタイプ



サイドタイプ

ヒール高

3.0 cm

足サイズ

25.5 cm

基本ベース

ヒールタイプ
 サイドタイプ

●改造は別途料金になります。

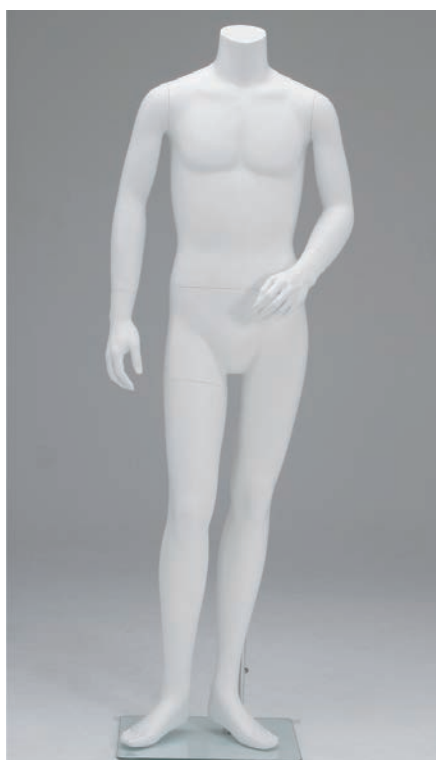

FM-SSM-2

B ——— 86.5
 W ——— 72.0
 H ——— 88.0
 HEIGHT — 164.0
 WIDE ——— 55.0
 DEPTH ——— 28.0
 (cm)



FM-SSM-3

B ——— 86.5
 W ——— 71.5
 H ——— 87.5
 HEIGHT — 164.0
 WIDE ——— 59.0
 DEPTH ——— 34.0
 (cm)

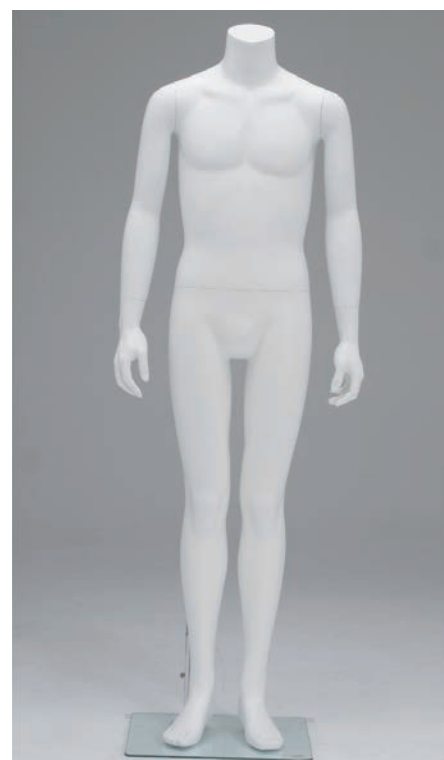

FM-SSM-4

B ——— 87.0
 W ——— 72.5
 H ——— 87.0
 HEIGHT — 164.0
 WIDE ——— 54.0
 DEPTH ——— 26.0
 (cm)

メンズ

REMOVELESS MANNEQUINS

リムーブレスマネキン



FW-RV-1 B ——— 82.0
W ——— 60.5
H ——— 83.0
HEIGHT — 160.5
WIDE ——— 55.0
DEPTH — 40.0
(cm)



FW-RV-2 B ——— 81.0
W ——— 61.5
H ——— 84.0
HEIGHT — 160.0
WIDE ——— 55.0
DEPTH — 40.0
(cm)



FW-RV-3 B ——— 80.0
W ——— 60.5
H ——— 84.0
HEIGHT — 160.0
WIDE ——— 59.0
DEPTH — 40.0
(cm)

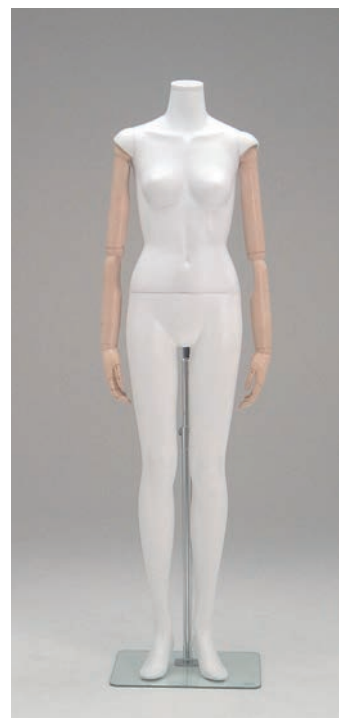

FW-RV-4 B ——— 82.0
W ——— 60.5
H ——— 83.5
HEIGHT — 160.5
WIDE ——— 55.0
DEPTH — 40.0
(cm)



FM-RV-1 B ——— 96.0
W ——— 76.0
H ——— 94.0
HEIGHT — 165.0
WIDE ——— 58.0
DEPTH — 40.0
(cm)



FM-RV-2 B ——— 96.0
W ——— 76.0
H ——— 92.5
HEIGHT — 166.0
WIDE ——— 65.0
DEPTH — 45.0
(cm)



FM-RV-3 B ——— 96.0
W ——— 76.0
H ——— 94.0
HEIGHT — 165.0
WIDE ——— 58.0
DEPTH — 40.0
(cm)



FM-RV-4 B ——— 96.0
W ——— 76.0
H ——— 94.0
HEIGHT — 165.0
WIDE ——— 58.0
DEPTH — 40.0
(cm)

スリムタイプ

カタログと現品の塗装色が印刷の効果上、多少異なる場合がありますのでご了承ください。

REMOVELESS MANNEQUINS

リムーブレスマネキン



FW-RV-5

B	82.0
W	60.5
H	83.5
HEIGHT	160.5
WIDE	55.0
DEPTH	40.0

(cm)



基本ヘッド



ヘッドキャップは着脱式なので特注ヘッドキャップに交換できます。但し、別途費用がかかります。

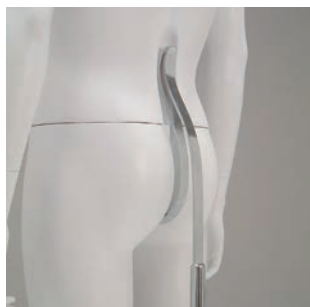

スタンドに立てたまま着せ替えのできるマネキンです。

婦 人	
ヒール高	基本ベース
5.0 cm	ヒールタイプ
足サイズ	サイドタイプ
23.5 cm	腰吊りタイプ

紳 士	
ヒール高	基本ベース
3.0 cm	ヒールタイプ
足サイズ	サイドタイプ
25.5 cm	腰吊りタイプ



着せ替え方法



マネキンを少し持ち上げ、穴の開いたところで止める。



下からはかせる。



ブラウスの上からスカートをはかせる。



着せ終わったらネジをゆるめてスタンドを下げる。



完了



ヒールタイプ



サイドタイプ



腰吊りタイプ

SILHOUETTE-LINE

婦人シルエットライン

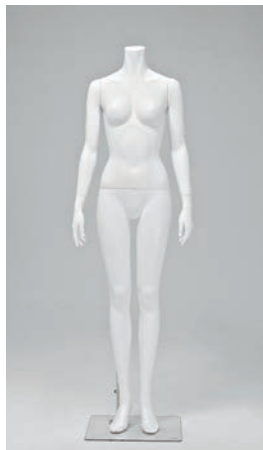

FW-SEW-1 B — 83.0
W — 59.0
H — 88.0
HEIGHT — 163.5
WIDE — 58.0
DEPTH — 40.0
(cm)



FW-SEW-2 B — 83.0
W — 59.0
H — 86.5
HEIGHT — 163.5
WIDE — 58.0
DEPTH — 40.0
(cm)



FW-SEW-3 B — 83.0
W — 59.0
H — 86.5
HEIGHT — 163.5
WIDE — 58.0
DEPTH — 58.0
(cm)

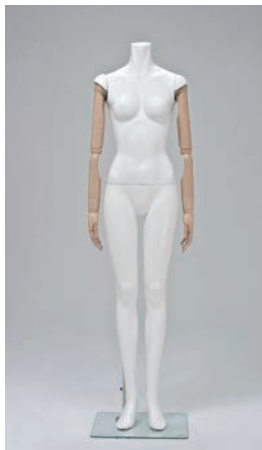

FW-SEW-5 B — 83.0
W — 59.0
H — 88.0
HEIGHT — 166.0
WIDE — 52.0
DEPTH — 48.0
(cm)



FW-SEW-6 B — 81.5
W — 60.5
H — 86.0
HEIGHT — 115.0
WIDE — 44.0
DEPTH — 85.0
いすの高さ — 40.0
(cm)

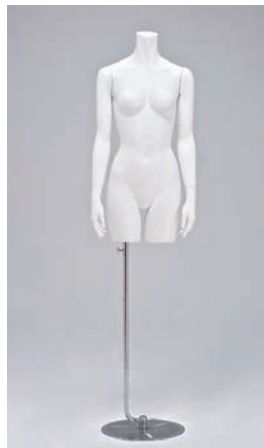

VP-SEW-1 B — 83.5
W — 59.5
H — 87.0
HEIGHT — 151.0~175.0
WIDE — 54.0
DEPTH — 35.0
(cm)

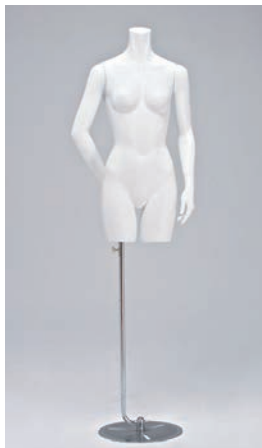

VP-SEW-2 B — 83.5
W — 59.5
H — 87.0
HEIGHT — 151.0~175.0
WIDE — 55.0
DEPTH — 35.0
(cm)

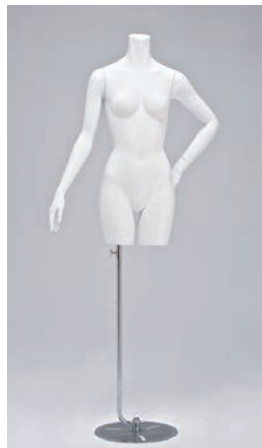

VP-SEW-3 B — 83.5
W — 59.5
H — 87.0
HEIGHT — 151.0~175.0
WIDE — 78.0
DEPTH — 35.0
(cm)



VP-SEW-4 B — 83.5
W — 59.5
H — 87.0
HEIGHT — 151.0~175.0
WIDE — 40.0
DEPTH — 35.0
(cm)

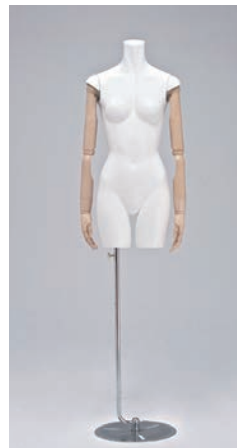

VP-SEW-5 B — 83.5
W — 59.5
H — 87.0
HEIGHT — 150.0~173.0
WIDE — 52.0
DEPTH — 35.0
(cm)

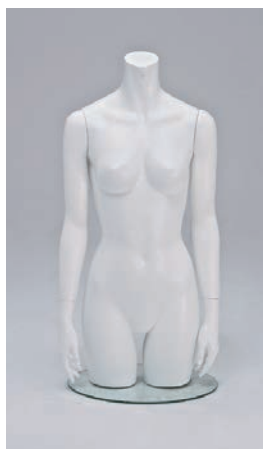

PP-SEW-1 B — 83.5
W — 59.5
H — 87.0
HEIGHT — 89.0
WIDE — 54.0
DEPTH — 35.0
(cm)

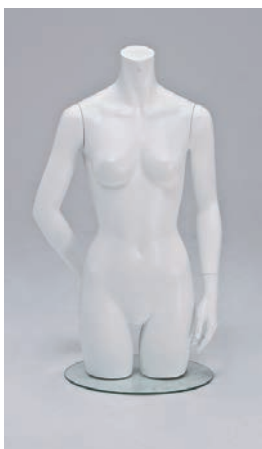

PP-SEW-2 B — 83.5
W — 59.5
H — 87.0
HEIGHT — 89.0
WIDE — 55.0
DEPTH — 40.0
(cm)



PP-SEW-3 B — 83.5
W — 59.5
H — 87.0
HEIGHT — 89.0
WIDE — 78.0
DEPTH — 40.0
(cm)

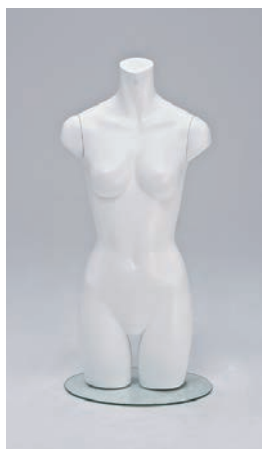

PP-SEW-4 B — 83.5
W — 59.5
H — 87.0
HEIGHT — 89.0
WIDE — 40.0
DEPTH — 40.0
(cm)

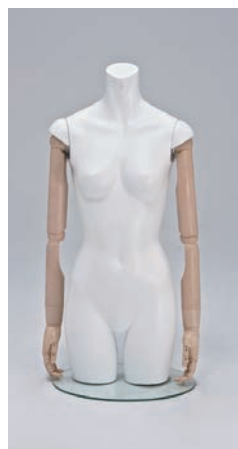

PP-SEW-5 B — 83.5
W — 59.5
H — 87.0
HEIGHT — 88.0
WIDE — 52.0
DEPTH — 40.0
(cm)

SILHOUETTE-LINE

紳士シルエットライン



FM-SEM-1 B ——— 97.0
W ——— 76.0
H ——— 95.0
HEIGHT — 166.0
WIDE ——— 55.0
DEPTH — 48.0
(cm)

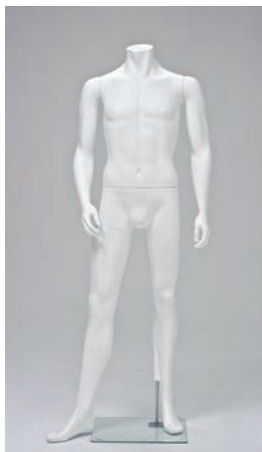

FM-SEM-2 B ——— 97.5
W ——— 78.0
H ——— 94.5
HEIGHT — 165.5
WIDE ——— 69.0
DEPTH — 40.0
(cm)



FM-SEM-3 B ——— 97.0
W ——— 77.5
H ——— 94.0
HEIGHT — 167.0
WIDE ——— 54.0
DEPTH — 49.0
(cm)

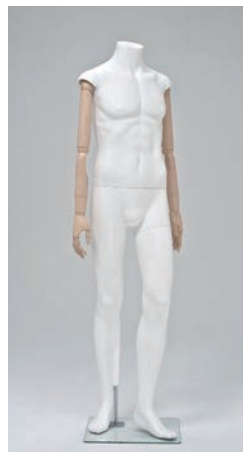

FM-SEM-4 B ——— 97.0
W ——— 76.0
H ——— 95.0
HEIGHT — 166.0
WIDE ——— 48.0
DEPTH — 40.0
(cm)

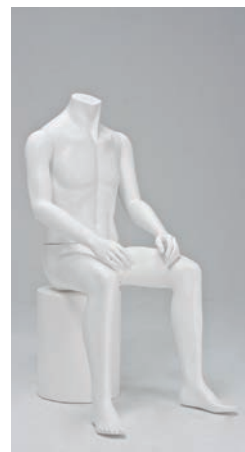

FM-SEM-5 B ——— 95.5
W ——— 74.5
H ——— 93.0
HEIGHT — 127.0
WIDE ——— 62.0
DEPTH — 68.0
いずの高さ — 50.0
(cm)



VP-SEM-1 B ——— 95.0
W ——— 77.5
H ——— 94.0
HEIGHT — 150.0~173.0
WIDE ——— 56.0
DEPTH — 40.0
(cm)



VP-SEM-2 B ——— 95.0
W ——— 77.5
H ——— 94.0
HEIGHT — 150.0~173.0
WIDE ——— 52.0
DEPTH — 35.0
(cm)

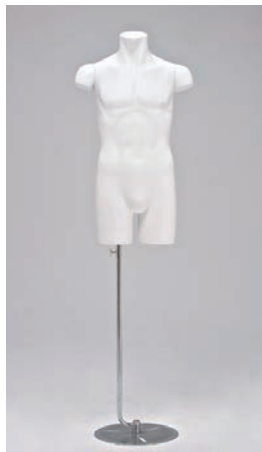

VP-SEM-3 B ——— 95.0
W ——— 77.5
H ——— 94.0
HEIGHT — 150.0~173.0
WIDE ——— 50.0
DEPTH — 35.0
(cm)



VP-SEM-4 B ——— 95.0
W ——— 77.5
H ——— 94.0
HEIGHT — 151.0~175.0
WIDE ——— 48.0
DEPTH — 35.0
(cm)



ヒールタイプ



サイドタイプ



PP-SEM-1 B ——— 95.0
W ——— 77.5
H ——— 94.0
HEIGHT — 88.0
WIDE ——— 56.0
DEPTH — 40.0
(cm)

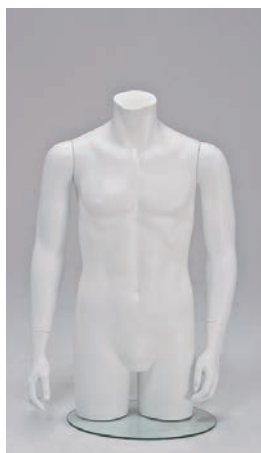

PP-SEM-2 B ——— 95.0
W ——— 77.5
H ——— 94.0
HEIGHT — 88.0
WIDE ——— 52.0
DEPTH — 40.0
(cm)



PP-SEM-3 B ——— 95.0
W ——— 77.5
H ——— 94.0
HEIGHT — 88.0
WIDE ——— 50.0
DEPTH — 40.0
(cm)



PP-SEM-4 B ——— 95.0
W ——— 77.5
H ——— 94.0
HEIGHT — 89.0
WIDE ——— 48.0
DEPTH — 40.0
(cm)

ヒール高

3.0 cm (紳士)
7.0 cm (婦人)

足サイズ

25.5 cm (紳士)
23.5 cm (婦人)

基本ベース

ヒールタイプ
サイドタイプ

●改造は別途料金になります。

スリム

YOUNG SILHOUETTE-LINE

ヤングシルエットライン



基本ベース

ヒールタイプ
サイドタイプ

●改造は別途料金になります。

基本ベース



ヒールタイプ



サイドタイプ

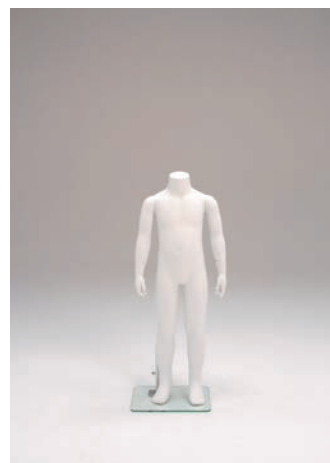

FC-SE-3A B ———— 52.0
W ———— 50.0
H ———— 56.5
HEIGHT — 88.0
WIDE ——— 34.0
DEPTH ——— 18.0
ヒール高 — 2.4
足サイズ — 16.0
(cm)

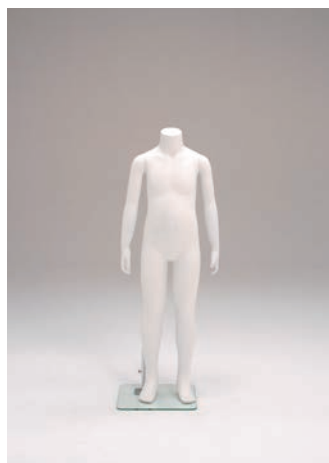

FC-SE-5A B ———— 58.0
W ———— 51.0
H ———— 62.5
HEIGHT — 105.0
WIDE ——— 37.0
DEPTH ——— 19.0
ヒール高 — 2.5
足サイズ — 17.0
(cm)

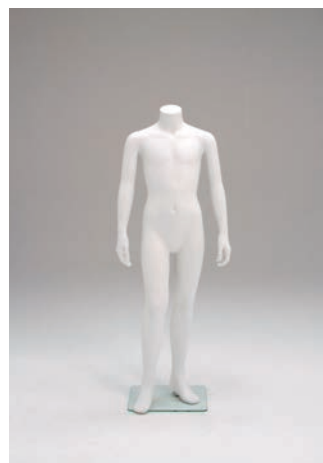

FC-SE-7A B ———— 62.0
W ———— 51.0
H ———— 65.5
HEIGHT — 114.0
WIDE ——— 39.0
DEPTH ——— 18.0
ヒール高 — 2.5
足サイズ — 18.0
(cm)

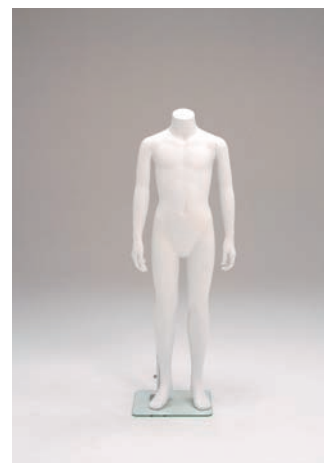

FC-SE-7B B ———— 62.0
W ———— 51.0
H ———— 65.0
HEIGHT — 114.0
WIDE ——— 43.0
DEPTH ——— 18.5
ヒール高 — 2.5
足サイズ — 18.0
(cm)



FC-SE-9A B ———— 66.5
W ———— 55.0
H ———— 71.0
HEIGHT — 123.0
WIDE ——— 47.0
DEPTH ——— 30.0
ヒール高 — 2.5
足サイズ — 21.0
(cm)



FC-SE-9B B ———— 65.5
W ———— 55.0
H ———— 70.0
HEIGHT — 123.0
WIDE ——— 49.0
DEPTH ——— 30.0
ヒール高 — 2.5
足サイズ — 21.0
(cm)

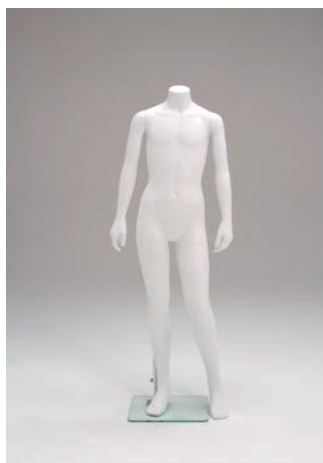

FC-SE-9C B ———— 66.0
W ———— 54.5
H ———— 70.0
HEIGHT — 125.0
WIDE ——— 50.0
DEPTH ——— 30.0
ヒール高 — 2.5
足サイズ — 21.0
(cm)

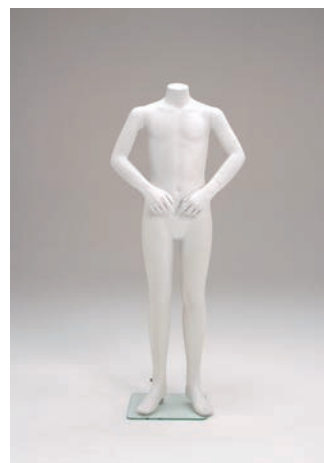

FC-SE-9D B ———— 66.5
W ———— 55.0
H ———— 72.0
HEIGHT — 123.0
WIDE ——— 53.0
DEPTH ——— 30.0
ヒール高 — 2.5
足サイズ — 21.0
(cm)

スリムライン

カタログと現品の塗装色が印刷の効果上、多少異なる場合がありますのでご了承ください。

Girl



FC-SEG-11A

B	69.0
W	57.5
H	74.0
HEIGHT	130.0
WIDE	45.0
DEPTH	40.0
ヒール高	2.5
足サイズ	21.0

(cm)



FC-SEG-11B

B	68.0
W	57.0
H	74.0
HEIGHT	131.0
WIDE	52.0
DEPTH	40.0
ヒール高	2.5
足サイズ	21.0

(cm)

Boy



FC-SEB-11A

B	67.5
W	58.0
H	73.0
HEIGHT	132.0
WIDE	47.0
DEPTH	40.0
ヒール高	2.5
足サイズ	21.0

(cm)

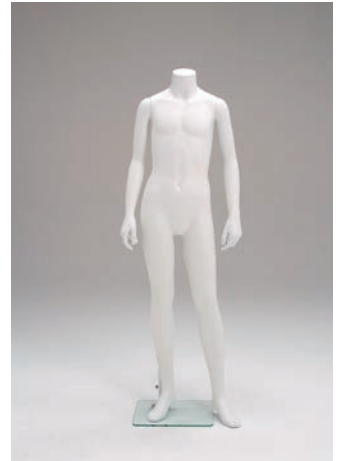

FC-SEB-11B

B	68.0
W	58.0
H	73.5
HEIGHT	131.0
WIDE	48.0
DEPTH	40.0
ヒール高	2.5
足サイズ	21.0

(cm)



FJ-SEG-1

B	75.0
W	56.5
H	78.0
HEIGHT	141.0
WIDE	52.0
DEPTH	45.0
ヒール高	2.5
足サイズ	23.0

(cm)



FJ-SEG-2

B	76.0
W	57.0
H	78.0
HEIGHT	141.0
WIDE	58.0
DEPTH	45.0
ヒール高	2.5
足サイズ	23.0

(cm)



FJ-SEB-1

B	75.0
W	61.5
H	76.5
HEIGHT	144.5
WIDE	60.0
DEPTH	45.0
ヒール高	3.0
足サイズ	25.0

(cm)

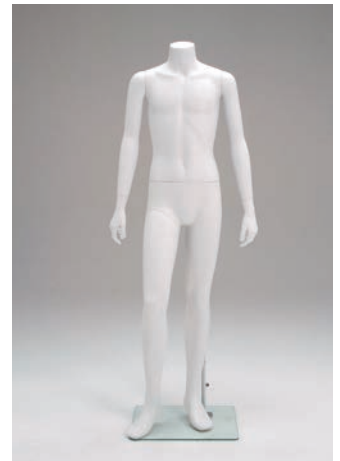

FJ-SEB-2

B	75.0
W	61.0
H	75.0
HEIGHT	143.5
WIDE	58.0
DEPTH	45.0
ヒール高	3.0
足サイズ	25.0

(cm)



FHT-SEG-1

B	78.0
W	58.5
H	81.0
HEIGHT	145.0
WIDE	57.0
DEPTH	40.0
ヒール高	3.0
足サイズ	23.0

(cm)

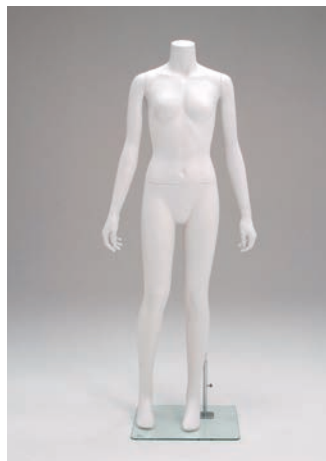

FHT-SEG-2

B	77.0
W	58.0
H	81.0
HEIGHT	144.5
WIDE	60.0
DEPTH	40.0
ヒール高	3.0
足サイズ	23.0

(cm)

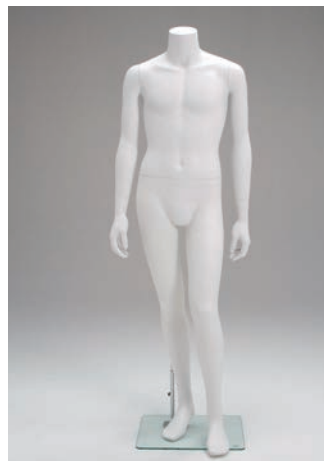

FHT-SEB-1

B	87.0
W	71.0
H	87.0
HEIGHT	152.0
WIDE	58.0
DEPTH	40.0
ヒール高	3.0
足サイズ	25.0

(cm)

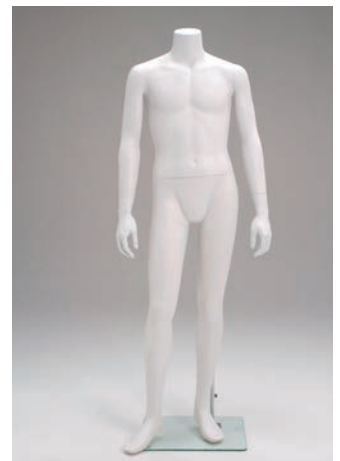

FHT-SEB-2

B	87.0
W	72.0
H	88.0
HEIGHT	153.5
WIDE	62.0
DEPTH	40.0
ヒール高	3.0
足サイズ	25.0

(cm)

PRIM

プリム

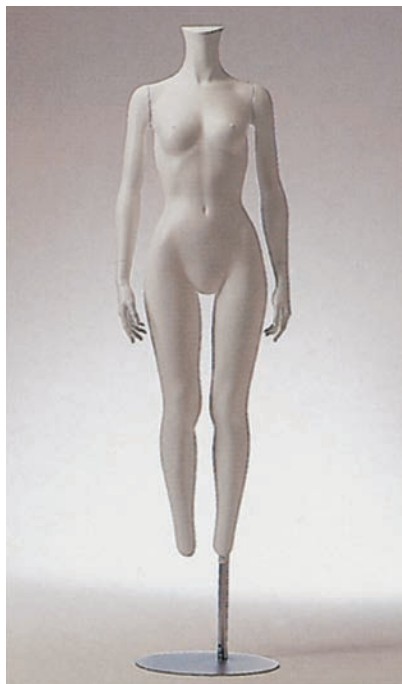

VP-PR-1 B ——— 82.0
W ——— 57.0
H ——— 87.0
HEIGHT — 174.0~180.0
WIDE ——— 47.0
DEPTH ——— 39.0
(cm)
(ベース直径39.0)



VP-PR-2 B ——— 82.0
W ——— 57.0
H ——— 88.0
HEIGHT — 174.0~180.0
WIDE ——— 45.0
DEPTH ——— 42.0
(cm)
(ベース直径39.0)

CYL

シール



VP-CY-1 B ——— 82.0
W ——— 56.0
H ——— 87.0
HEIGHT — 135.0~170.0
WIDE ——— 69.0
DEPTH ——— 39.0
(cm)
(ベース直径39.0)



VP-CY-2 B ——— 81.0
W ——— 56.0
H ——— 86.0
HEIGHT — 135.0~170.0
WIDE ——— 59.0
DEPTH ——— 63.0
(cm)
(ベース直径39.0)

ボディ

BILL & ELLE

ビルアンドエル

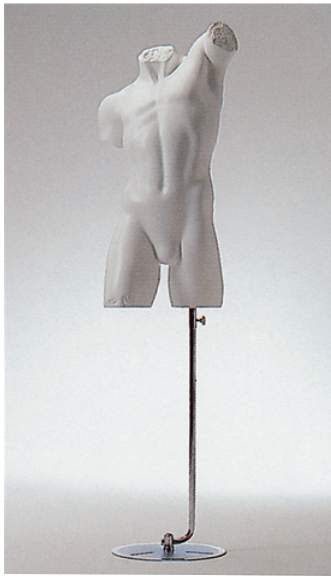

VP-BI-1 B ——— 93.0
 W ——— 70.0
 H ——— 86.0
 HEIGHT — 154.5~180.0
 WIDE ——— 48.0
 DEPTH ——— 40.0
 (cm)
 (ベース直径35.0)

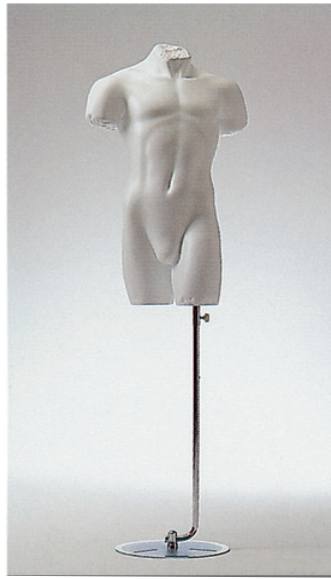

VP-BI-2 B ——— 94.0
 W ——— 69.0
 H ——— 87.0
 HEIGHT — 149.0~175.0
 WIDE ——— 51.0
 DEPTH ——— 35.0
 (cm)
 (ベース直径35.0)



VP-EL-1 B ——— 83.0
 W ——— 62.0
 H ——— 87.0
 HEIGHT — 150.0~180.0
 WIDE ——— 39.0
 DEPTH ——— 40.0
 (cm)
 (ベース直径35.0)

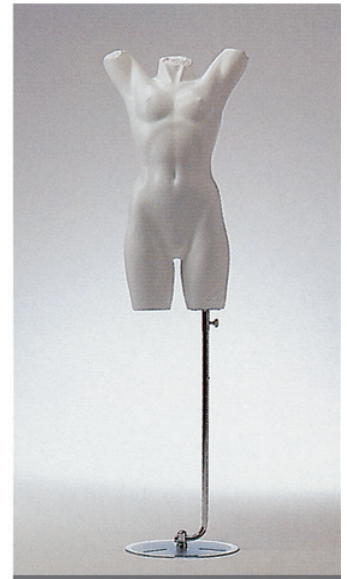

VP-EL-2 B ——— 83.0
 W ——— 63.0
 H ——— 89.0
 HEIGHT — 150.0~180.0
 WIDE ——— 47.0
 DEPTH ——— 33.0
 (cm)
 (ベース直径35.0)



PP-BI-1 B ——— 93.0
 W ——— 70.0
 H ——— 86.0
 HEIGHT — 92.0
 WIDE ——— 48.0
 DEPTH ——— 40.0
 (cm)
 (ベース直径40.0)



PP-BI-2 B ——— 94.0
 W ——— 69.0
 H ——— 87.0
 HEIGHT — 86.0
 WIDE ——— 51.0
 DEPTH ——— 35.0
 (cm)
 (ベース直径40.0)



PP-EL-1 B ——— 83.0
 W ——— 62.0
 H ——— 87.0
 HEIGHT — 87.0
 WIDE ——— 39.0
 DEPTH ——— 40.0
 (cm)
 (ベース直径40.0)



PP-EL-2 B ——— 83.0
 W ——— 63.0
 H ——— 89.0
 HEIGHT — 84.0
 WIDE ——— 47.0
 DEPTH ——— 33.0
 (cm)
 (ベース直径40.0)

ボディ

INNER-BODIES (婦人)

インナーボディス (婦人)



PP-INW-1

Bカップ
 トップバスト 83.0
 アンダーバスト 69.0
 HEIGHT 43.0~67.0
 WIDE 40.0
 DEPTH 28.0
 (ベース直径28.0) (cm)



PP-INW-2

Dカップ
 トップバスト 86.5
 アンダーバスト 69.0
 HEIGHT 43.0~67.0
 WIDE 40.0
 DEPTH 28.0
 (ベース直径28.0) (cm)



PP-INW-3

ウエスト 60.5
 ヒップ 85.5
 HEIGHT 55.0~79.0
 WIDE 30.0
 DEPTH 32.0
 (ベース直径28.0) (cm)



PP-INW-4

ウエスト 60.5
 ヒップ 84.5
 HEIGHT 54.0~78.0
 WIDE 30.0
 DEPTH 30.0
 (ベース直径28.0) (cm)



PP-INW-5

ウエスト 60.5
 ヒップ 85.5
 HEIGHT 43.0~63.0
 WIDE 30.0
 DEPTH 30.0
 (ベース直径28.0) (cm)



PP-INW-6

ウエスト 60.5
 ヒップ 84.5
 HEIGHT 43.0~63.0
 WIDE 30.0
 DEPTH 30.0
 (ベース直径28.0) (cm)



受注製作

PP-INW-17

HEIGHT 72.0
 WIDE 48.0
 DEPTH 36.0
 (角バー14.0×24.0-14.0×32.0) (cm)



受注製作

PP-INW-18

HEIGHT 86.0
 WIDE 31.0
 DEPTH 41.0
 (角バー14.0×24.0-14.0×32.0) (cm)



PP-INW-13

ウエスト 61.0
 ヒップ 89.0
 HEIGHT 124.0
 WIDE 50.0
 DEPTH 40.0
 (ベース直径28.0) (cm)



PP-INW-14

ウエスト 62.0
 ヒップ 89.0
 HEIGHT 124.0
 WIDE 40.0
 DEPTH 40.0
 (ベース直径28.0) (cm)



PP-INW-16D

乳半仕上
 HEIGHT 82.0
 WIDE 36.0
 DEPTH 18.0
 (cm)

ボディ

INNER-BODIES (紳士)

インナーボディス (紳士)



PP-INM-1A

ウエスト	85.0
ヒップ	99.0
HEIGHT	50.0~60.0
WIDE	33.0
DEPTH	27.0
(ベース直径28.0) (cm)	



PP-INM-1B

ウエスト	85.0
ヒップ	99.0
HEIGHT	39.0
WIDE	33.0
DEPTH	27.0
(cm)	



PP-INM-2A

ウエスト	86.0
ヒップ	99.0
HEIGHT	50.0~60.0
WIDE	33.0
DEPTH	28.0
(ベース直径28.0) (cm)	



PP-INM-2B

ウエスト	86.0
ヒップ	99.0
HEIGHT	39.0
WIDE	33.0
DEPTH	28.0
(cm)	



PP-INM-3

ウエスト	85.0
ヒップ	99.0
HEIGHT	60.0
WIDE	37.0
DEPTH	27.0
(cm)	



PP-INM-10

ウエスト	77.0
ヒップ	94.0
HEIGHT	124.0
WIDE	40.0
DEPTH	40.0
(cm)	



PP-INM-11

ウエスト	76.5
ヒップ	94.0
HEIGHT	124.0
WIDE	40.0
DEPTH	53.0
(cm)	

スタンドボディ婦人



F-12 スタンドボディ婦人
 B 83.0
 W 61.0
 H 86.0
 HEIGHT 130.0 ~ 175.0
 WIDE 40.0
 ベース：直径 30.0 厚み 0.4 (cm)



BW-2 スタンドボディ婦人
 B 82.0
 W 60.0
 H 86.0
 HEIGHT 130.0 ~ 175.0
 WIDE 38.0
 ベース：直径 30.0 厚み 0.4 (cm)



F-15 スタンドボディ婦人
 B 83.0
 W 61.0
 H 86.5
 HEIGHT 130.0 ~ 175.0
 WIDE 41.0
 ベース：直径 30.0 厚み 0.4 (cm)



SL-530-1P スタンドボディ婦人
 B 80.0
 W 58.5
 H 82.5
 HEIGHT 142.0 ~ 175.0
 WIDE 45.0
 ベース：24.0×32.0 厚み 3.5 (cm)



BW94FC スタンドボディ婦人
 B 82.0
 W 60.0
 H 86.0
 HEIGHT 130.0 ~ 175.0
 WIDE 38.0
 ベース：直径 30.0 厚み 0.4 (cm)

スタンドボディ紳士



M-12 スタンドボディ紳士
 B 93.0
 W 78.0
 H 93.0
 HEIGHT 133.0 ~ 170.0
 WIDE 44.0
 ベース：直径 30.0 厚み 0.4 (cm)



BM-2 スタンドボディ紳士
 B 94.0
 W 79.0
 H 94.0
 HEIGHT 130.0 ~ 170.0
 WIDE 68.0
 ベース：直径 30.0 厚み 0.4 (cm)



M-15 スタンドボディ紳士
 B 93.0
 W 78.0
 H 93.0
 HEIGHT 133.0 ~ 175.0
 WIDE 44.0
 ベース：直径 30.0 厚み 0.4 (cm)



SG-630-1P スタンドボディ紳士
 B 92.0
 W 75.0
 H 90.0
 HEIGHT 140.0 ~ 180.0
 WIDE 54.0
 ベース：24.0×32.0 厚み 3.5 (cm)



BM94FC スタンドボディ紳士
 B 94.0
 W 79.0
 H 94.0
 HEIGHT 130.0 ~ 175.0
 WIDE 44.0
 ベース：直径 30.0 厚み 0.4 (cm)

ボディ

● 布表示：ベージュ 芯地布貼
 黒 黒レイヨン布貼

カタログと現品の塗装色が印刷の効果上、多少異なる場合がありますのでご了承ください。

卓上ボディ婦人



FS-12 卓上ボディ婦人
 B 81.0 HEIGHT 78.0~100.0
 W 60.0 WIDE 40.0
 ベース 24.0×24.0 (cm)



FS-15 卓上ボディ婦人
 B 81.0 HEIGHT 78.0~100.0
 W 60.0 WIDE 40.0
 ベース 24.0×24.0 (cm)



FS-15-A17 手付卓上ボディ婦人
 B 81.0 HEIGHT 69.0~85.0
 W 60.0 WIDE 45.0
 ベース 21.0 × 30.0 (cm)

卓上ボディ紳士



MS-2 卓上ボディ紳士
 B 90.0 HEIGHT 71.0~100.0
 W 77.5 WIDE 43.0
 ベース 24.0×24.0 (cm)



MS-15 卓上ボディ紳士
 B 90.0 HEIGHT 71.0~100.0
 W 77.5 WIDE 43.0
 ベース 24.0×24.0 (cm)



MS-15-A17 手付卓上ボディ紳士
 B 92.0 HEIGHT 70.0~90.0
 W 79.5 WIDE 51.0
 ベース 21.0 × 30.0 (cm)

● 布表示：ベージュ 芯地布貼
 黒 黒レイヨン布貼

カタログと現品の塗装色が印刷の効果上、多少異なる場合がありますのでご了承ください。

ボディベビー・ボディ子供



PP-FBST6	PP-FBST12	PP-FBST24
B ----- 50.0	B ----- 55.0	B ----- 56.5
W ----- 48.0	W ----- 51.5	W ----- 54.0
H ----- 51.0	H ----- 54.5	H ----- 55.0
HEIGHT ----- 40.0	HEIGHT ----- 44.5	HEIGHT ----- 48.0
肩幅 ----- 20.0	肩幅 ----- 22.0	肩幅 ----- 24.0
(cm)	(cm)	(cm)
6ヶ月	12ヶ月	24ヶ月



PP-FCST-3Y	PP-FCST-5Y	PP-FCST-7Y	PP-FCST-9Y	PP-FCST-13YB	PP-FCST-13YG
B ----- 55.0	B ----- 60.5	B ----- 65.0	B ----- 66.0	B ----- 76.5	B ----- 70.0
W ----- 48.5	W ----- 52.0	W ----- 54.0	W ----- 57.5	W ----- 63.5	W ----- 56.0
H ----- 56.0	H ----- 61.5	H ----- 66.5	H ----- 70.0	H ----- 78.5	H ----- 77.0
HEIGHT ----- 44.0	HEIGHT ----- 49.0	HEIGHT ----- 54.0	HEIGHT ----- 55.0	HEIGHT ----- 63.0	HEIGHT ----- 68.5
肩幅 ----- 26.0	肩幅 ----- 28.0	肩幅 ----- 30.0	肩幅 ----- 32.0	肩幅 ----- 36.0	肩幅 ----- 36.0
(cm)	(cm)	(cm)	(cm)	(cm)	(cm)
3歳	5歳	7歳	9歳	13歳 BOY	13歳 GIRL



CP15-74-1Y	CP15-74-3Y	CP15-74-5Y	CP15-74-7Y	CP15-74-9Y	CP15-74-11Y
B ----- 56.0	B ----- 58.0	B ----- 58.0	B ----- 61.0	B ----- 65.0	B ----- 71.0
W ----- 50.0	W ----- 50.0	W ----- 50.0	W ----- 52.0	W ----- 54.0	W ----- 59.0
H ----- 56.0	H ----- 58.0	H ----- 59.0	H ----- 63.0	H ----- 66.0	H ----- 72.0
HEIGHT ----- 40.0	HEIGHT ----- 44.0	HEIGHT ----- 48.0	HEIGHT ----- 51.0	HEIGHT ----- 55.0	HEIGHT ----- 59.0
肩幅 ----- 25.0	肩幅 ----- 26.0	肩幅 ----- 28.0	肩幅 ----- 29.0	肩幅 ----- 32.0	肩幅 ----- 34.0
(cm)	(cm)	(cm)	(cm)	(cm)	(cm)
1歳	3歳	5歳	7歳	9歳	11歳

- 芯地布貼
- 鉄板ベース：φ 27cm(マットクローム)

カタログと現品の塗装色が印刷の効果上、多少異なる場合がありますのでご了承ください。

ボディスタンド



BB-75

マットクローム 300φ
パイプφ25×1100mm・1200mm



BB-74

マットクローム 300φ
パイプφ25×1100mm・1200mm



BB-12

ヘアライン
スチール380×280mm
パイプφ25×1100mm・1200mm



BB-24

ヘアライン
スチール365×225mm
パイプφ25×1100mm・1200mm



BB-32A

アルミ調360×220mm
パイプφ25×1100mm・1200mm



BB-17

スチールヘアラインΦ320 t:18mm
パイプφ25×1100mm・1200mm



BB-14

アルミ 四脚
パイプφ25×1100mm・1200mm



BB-14L

アルミ 四脚
パイプφ25×1100mm・1200mm



BB-32

木目調360×220
パイプφ25×1100mm・1200mm



BB-11

木目貼360×260mm
パイプφ25×1100mm・1200mm



BB-26C

木目貼300×220mm
パイプφ25×1100mm・1200mm



BB-26

木目貼300×220mm
パイプφ25×1100mm・1200mm



BB-11C

木目貼クリア 360×260mm
φ25 アルミパイプ



BB-11B

木目貼 茶染 360×260mm
φ25 アルミパイプ



BB-12C

木調300×300mm
φ25×1230mm



BB-8

木調300×300mm
φ25×1230mm



BB-67

木製三脚440×440mm
パイプφ25×1100mm・1200mm



BB-67L

木製三脚440×440mm
Lパイプφ25×1100mm



BB-71

スチール三脚440×440mm
パイプφ25×900mm



BB-21

スチール250×230mm
パイプφ19×400mm



BB-48

木目調310×210mm8角
パイプφ19×400mm



BB-66K

子供ボディ用
木製220×220mm
パイプφ19×700mm



BB-66B

子供ボディ用
木製220×220mm
パイプφ19×700mm

電飾トルソー



BD-11

電飾婦人トルソー

B ----- 85.0
W ----- 59.0
H ----- 90.0
HEIGHT ----- 87.0
(cm)

電飾 : FL 20W×2 本



ST-675

電飾紳士トルソー

B ----- 90.5
W ----- 73.0
H ----- 97.5
HEIGHT ----- 87.0
(cm)

電飾 : FL 20W×2 本



FW-DLT-1A

電飾婦人卓上トルソー 1A

B ----- 87.0
W ----- 64.0
HEIGHT ----- 67.0
(cm)

上半身電飾 : LED 5A 12V

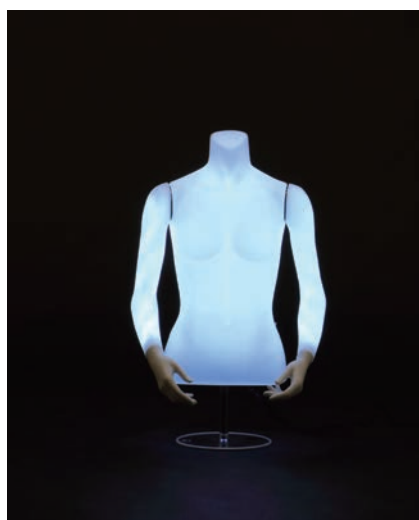

FW-DLT-1B

電飾婦人卓上トルソー 1B

B ----- 87.0
W ----- 64.0
HEIGHT ----- 67.0
(cm)

上半身, 腕部電飾 : LED 5A 12V

※肩部は断線の恐れがあるため、回転させないでください。



FM-DLT-1A

電飾紳士卓上トルソー 1A

B ----- 102.5
W ----- 76.0
HEIGHT ----- 73.5
(cm)

上半身電飾 : LED 5A 12V



FM-DLT-1B

電飾紳士卓上トルソー 1B

B ----- 102.5
W ----- 76.0
HEIGHT ----- 73.5
(cm)

上半身, 腕部電飾 : LED 5A 12V

※肩部は断線の恐れがあるため、回転させないでください。

CAP STAND

キャップスタンド

サイズ単位:mm



1 IP-CAP-A 帽子掛A
W150×D150×H490



2 IP-CAP-B 帽子掛B
W160×D160×H370



3 IP-CAP-C 帽子掛C
W130×D130×H380

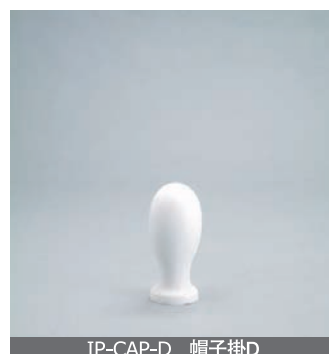

4 IP-CAP-D 帽子掛D
W120×D120×H285

HAND STAND

ハンドスタンド



IP-HDS-A

ハンドスタンドA
W12.0×D11.0×H46.5 (cm)



IP-HDS-BL

ハンドスタンドBL
W11.0×D11.5×H46.5 (cm)



IP-HDS-BR

ハンドスタンド BR
W11.0×D13.0×H46.5 (cm)

カタログと現品の塗装色が印刷の効果上、多少異なる場合がありますのでご了承ください。

SOCKS DISPLAY

ソックスディスプレイ



F-MB

足型紳士ハイソックスB(白)
W20.0×D8.5×H48.0(cm)



F-WC

足型婦人ハイソックスC(白)
W18.0×D10.0×H48.5(cm)



F-CC

足型子供ソックスC(白)
W15.5×D6.5×H22.5(cm)



F-MA

足型紳士ソックスA(白)
W20.0×D7.0×H32.0(cm)



F-WB

足型婦人ソックスB(白)
W17.5×D8.0×H29.5(cm)



F-WA

ストッキング足型
Mサイズ H90.0(cm)

5本指足型



FFFS-1

5本指足型婦人ソックス
H 35.0
足寸 23.0
ベース直径 16.3(cm)

FFFWHS-1

5本指足型婦人ハイソックス
H 61.0
足寸 23.0
ベース直径 16.3(cm)



FFFM-1

5本指足型紳士ソックス
H 35.0
足寸 25.0
ベース直径 16.3(cm)

FFFMHS-1

5本指足型紳士ハイソックス
H 61.0
足寸 25.0
ベース直径 16.3(cm)



FFFWST-1

5本指足型婦人ストッキング
H 75.0
足寸 23.0
ベース 20.0×25.0
厚み0.3(cm)



FFFCS-1

5本指足型子供ソックス
H 30.0
足寸 18.0
ベース直径 16.3(cm)

FFFCHS-1

5本指足型子供ハイソックス
H 43.0
足寸 18.0
ベース直径 16.3(cm)

ボンベバーン

カタログと現品の塗装色が印刷の効果上、多少異なる場合がありますのでご了承ください。

サンダーン婦人・サンダーン紳士

単位：cm

基本ベース



ヒールタイプ



サイドタイプ

- | | |
|--|---|
| <p>1 SD116 サンダーン婦人
ベージュ
HEIGHT 175
B 82
W 60~63
H 86</p> | <p>2 SD112 サンダーン婦人
黒
HEIGHT 175
B 82
W 60~63
H 86</p> |
|--|---|

- | | |
|--|---|
| <p>1 SD216 サンダーン紳士
ベージュ
HEIGHT 180
B 94
W 79~83
H 92</p> | <p>2 SD212 サンダーン紳士
黒
HEIGHT 180
B 94
W 79~83
H 92</p> |
|--|---|

生地表示：ベージュ アイボリートリコット布張
黒 黒トリコット布張

基本ベース

ヒールタイプ

サイドタイプ

●改造は別途料金になります。

サンダーン子供

単位：cm

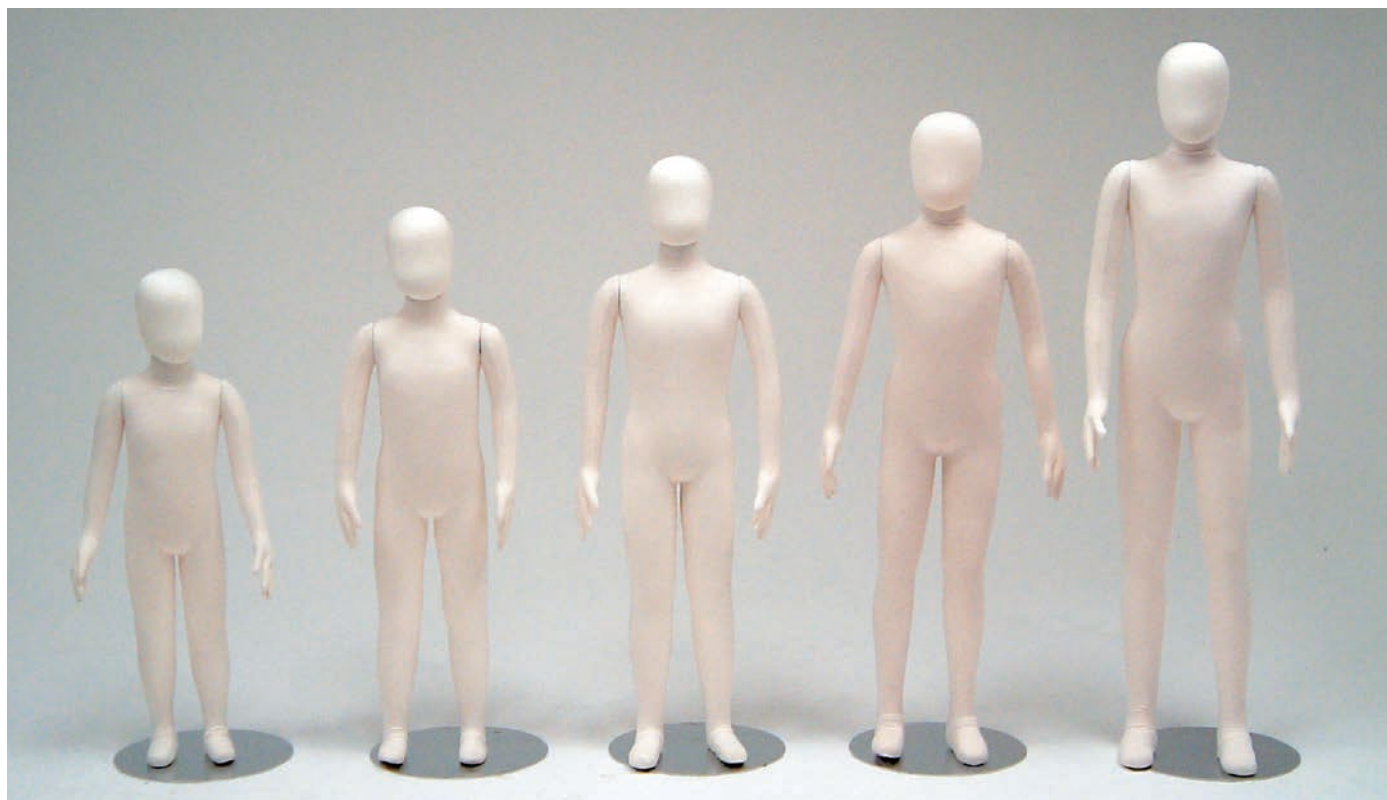

SD31H-A8-3Y

HEIGHT 98
B 53
W 48.5
H 54.5

SD31H-A8-5Y

HEIGHT 109.5
B 56
W 52
H 58

SD31H-A8-7Y

HEIGHT 120
B 61.5
W 55
H 63.5

SD31H-A8-9Y

HEIGHT 127.5
B 62
W 56.5
H 65.5

SD31H-A8-11Y

HEIGHT 142
B 63.5
W 56
H 68.5

ヒールタイプ

カタログと現品の塗装色が印刷の効果上、多少異なる場合がありますのでご了承ください。

よくあるご質問

Q1 レンタル料は、どれくらいかかりますか。

A1 レンタル料（見積金額）は、該当物件の量・納品場所などによって、算定されます。まずは、お気軽にお問い合わせください。無料でお見積もりいたします。

Q2 レンタルの料金システムを教えてください。

A2-① レンタル料は、五日間（五営業日）レンタル単価が基本設定になります。レンタル期間が伸びた場合は、延長料金が加算されます。一ヶ月以上の長期間レンタルの場合は、弊社営業担当者が別途相談に応じます。

A2-② レンタル料のほかに、レンタル商品の運搬費（搬入・搬出費）と人工代（設営・撤去費）が別途かかります。

A2-③ よって、レンタル料＝（レンタル商品料＋運搬費＋人工代）×消費税です。まずは、お気軽にお問い合わせください。無料でお見積もりいたします。

Q3 一日でも借りることは、できますか。

A3 一日間でもレンタルすることは、可能です。ただし、商品の量や納品する場所（地域）によっては、運搬費の方がレンタル商品料を上回ることもございます。あらかじめご確認ご了承ください。

Q4 全国どこでも、納品してもらえますか。

A4 東京都内や、首都圏（東京・神奈川・埼玉・千葉）だけではなく、大阪・北海道・九州など、全国どこでも、納品することは可能です。（運搬費等の費用は、別途かかります。）

Q5 実際に商品を見ることはできますか。

A5 お問い合わせフォーム・FAX・電話などから、ご連絡ください。営業担当者より別途ご案内いたします。また事業所によっては、該当商品在庫がない場合がございます。あらかじめ最寄りの事業所営業担当者に、ご確認ください。

Q6 早朝、深夜、休日の搬入・搬出はできますか。

A6 対応いたします。ただし、割増料金がかかりますので、あらかじめお問い合わせご確認ください。

Q7 発注は、いつまでにすればよいのですか。

A7 ご発注は、納品予定日の一週間（五営業日）前までに、お願いいたします。マネキン人形等あらたに塗装をし直す必要がある商品は、二週間（十営業日）前までに、お願いいたします。ご発注をいただいてから、レンタル商品出荷準備・運搬車両手配・人工（人員）手配を行います。商品在庫切れの場合は、代替商品のご提案をいたします。お時間に余裕をもってご発注いただくと、ありがたいです。お気軽にお問い合わせください。

Q8 キャンセル料はかかりますか。

A8-① レンタル物件の場合

ご発注後、キャンセルする場合は、下記のキャンセル料が発生します。

①納品日の6営業日前までにキャンセルのご連絡があった場合 … キャンセル料は、発生しません。

②納品日の5営業日前から前日までにキャンセルのご連絡があった場合 … ご発注金額の50%のキャンセル料が、発生します。

③納品日当日にキャンセルのご連絡があった場合 …ご発注金額の100%のキャンセル料が、発生します。キャンセルのご連絡は、連絡の行き違いをなくすために、弊社営業担当者まで、確実にお電話にてご連絡ください。FAXまたはEメールにてご連絡いただいた場合も、弊社営業担当者にお電話にて、ご一報お入れください。

A8-② 売り物件の場合

ご発注後、キャンセルする場合は、すでに製作（施工）した部分に相当する金額のキャンセル料が、発生します。キャンセルのご連絡は、レンタル物件と同様に、弊社営業担当者まで、確実にお電話にてご連絡ください。FAXまたはEメールにてご連絡いただいた場合も、弊社営業担当者にお電話にて、ご一報お入れください。

Q9 カタログはありますか。

A9 ペーパーカタログと、WEBカタログを、用意しております。ペーパーカタログは、電話・FAX・お問い合わせフォームから、お申し込みください。WEBカタログは、弊社ホームページからご自由に閲覧できます。新作商品などは、（カタログの作成が間に合わないとき等）WEBのみで紹介している場合もございますので、WEBカタログのご閲覧を推奨いたします。

Q10 個人でレンタルすることは、できますか。

A10 個人のお客様のレンタルも、対応しております。ただし、個人のお客様の場合は、お取引金額の事前のお支払いを、お願いしております。あらかじめご了承ください。

Q11 初めてでも、対応してくれますか。

A11 ご新規のお客様も、従来からお取引いただいているお客様も、同様に対応させていただきます。営業担当者が、丁寧にご案内いたします。弊社は商談に始まり、企画、デザイン、設計、施工まで一気通貫した作業で請け負います。各部門のスタッフが責任をもって対応いたしますので、ご安心ください。

Q12 展示会や店舗工事を、プランの段階から頼めますか。

A12 弊社は、社内にデザイナーや設計士がおります。お打ち合わせの後、お客様のニーズに合ったプランをご提案させていただきます。

株式会社ローザ

事業所分布図

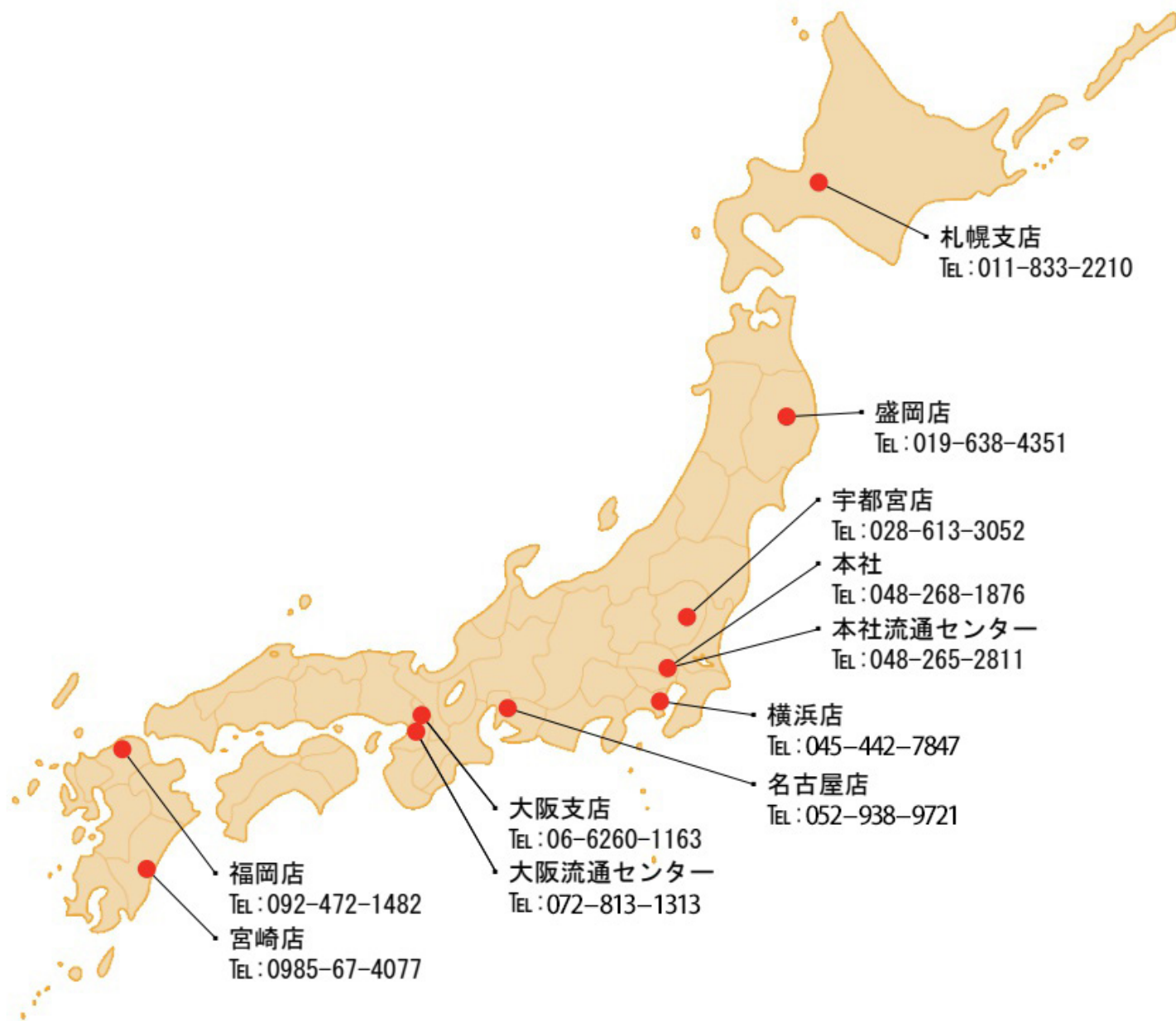

本 社

〒333-0851

埼玉県川口市芝新町8-32

TEL: 048-268-1876 (大代表)

株式会社 ローザ