

**DISPLAY CATALOG No.5**  
**DISPLAY FIXTURES**





# DISPLAY FIXTURES





# CONTENTS

	<b>M-TRUSS</b> エムトラス	P. 1-3		<b>CR4 ハンガーラック</b> シーアールフォー	P. 52
	<b>ALPA / α PANEL</b> アルパ / アルファパネル	P. 4-5		<b>CR1 傾斜ラック</b> シーアールワン	P. 53
	<b>DISPLAY PANEL</b> ディスプレイパネル	P. 6-7		<b>CR2 2WAY 傾斜ラック</b> シーアールツー	P. 53
	<b>NS series</b> エヌエスシリーズ	P. 8-17		<b>ハンガーラック・円形ハンガーラック</b>	P. 54
	<b>PANET Silver</b> パネットシルバー	P. 18-19		<b>WORK RACK 900</b> ワークラック 900	P. 55
	<b>PANET</b> パネット	P. 20-21		<b>WORK RACK 1200</b> ワークラック 1200	P. 55
	<b>FREET</b> フリート	P. 22-23		<b>WORK RACK NEO</b> ワークラック ネオ	P. 56-59
	<b>TRANSER II</b> トランサー2	P. 24-25		<b>NEO SILVER POLE</b> ネオシルバーポール	P. 60-61
	<b>ATHLE</b> アスレ	P. 26-27		<b>CARO</b> カロ	P. 62-63
	<b>Unit Frame Series</b> ユニットフレームシリーズ	P. 28-31		<b>MOKUTEEL</b> モクテール	P. 64-65
	<b>WHITE ROOTS</b> ホワイトルーツ	P. 32-33		<b>GEM</b> ジェム	P. 66-67
	<b>ROOTS</b> ルーツ	P. 34-35		<b>LOG II</b> ログ2	P. 68-69
	<b>ANNUAL</b> アニュアル	P. 36-38		<b>ウッドユニットポール</b>	P. 70-71
	<b>FOREST</b> フォレスト	P. 39-40		<b>SHARL III</b> シャーレル3	P. 72
	<b>ALUMER</b> アルマー	P. 41-43		<b>ユニットラック</b>	P. 73
	<b>DF SERIES</b> DF シリーズ	P. 44-47		<b>クロームポール・ネオユニットポール</b>	P. 73
	<b>ベルニーシリーズ</b>	P. 48-51		<b>コの字型ディスプレイツール</b>	P. 74-75

# CONTENTS

	CT4 テーブル シーティーフォー	P. 76		PANEL STAND パネルスタンド	P. 88
	BASIC TABLE ベーシックテーブル	P. 77		CATALOG RACK STAND カタログラックスタンド	P. 88
	LIGHT-TABLE ライトテーブル	P. 78		ミラー	P. 89
	UNIBLE ユニブル	P. 78		ポールパーティーション	P. 89
	サンユニットテーブル	P. 79		箱型フィッティングルーム	P. 90
	BASIC TABLE II ベーシックテーブル2	P. 79		スタックワゴン・キャンバスワゴン・平台	P. 91
	サテラテーブル	P. 79		アームスポットライト ・LED アームスポットライト	P. 92
	MULTISTABLE マルチステーブル	P. 80-81		フロアスタンドライト・スポットライト	P. 92
	BASIC STAGE・LIGHT-STAGE 折りたたみステージ	P. 82		棚下照明・電材	P. 93
	LUMIFLOOR ルミフロアー	P. 83		Tsutsu Saikoro・300 $\square$ Cube ・Light-Cube・Acrylics Cube 筒サイコロ・300角キューブ・ライトキューブ・アクリルキューブ	P. 94
	ネットプレイス	P. 84		ハンガー・子供ハンガー・ブランコハンガー	P. 95
	トラスト	P. 84		小備品	P. 96
	キャネット	P. 85		ポップスタンド	P. 96
	イス	P. 86		SHOSE STAND シューズスタンド	P. 97
	角テーブル・丸テーブル・会議テーブル	P. 86		ACCESORY STAND アクセサリースタンド	P. 97
	受付カウンター	P. 87		MINI TABLE ミニテーブル	P. 97
	案内看板	P. 87		G ケース	P. 98



# M TRUSS



## M-TRUSS(M-トラス)

スリムで無駄をはぶいた200角の電飾トラスは、そこに明るく洗練された質の高い光の空間を作り上げます。カラー照明や、グラフィックなどと組み合わせると、より効果的に商品テイストや空間イメージに合わせた演出が可能です。

光の柱でデザインしてみませんか、あなたのイメージが限りなく広がります。



光の柱で簡単に展示ゾーンのメインタワーが構成できます。



MT-1200Rトラス使用円形タワー



MT-1800使用角形タワー



MT-1200Rトラス使用 3連アーチ



# M-TRUSS-SYSTEM













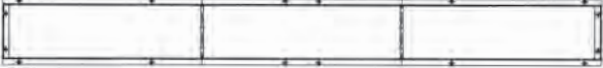
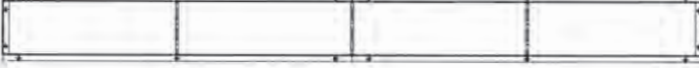

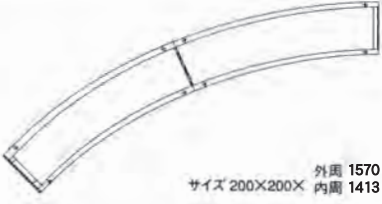





エムトラス システム

200角 (200mm × 200mm)

サイズ単位: mm

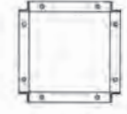
什  
器

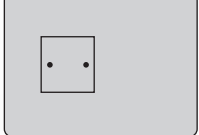
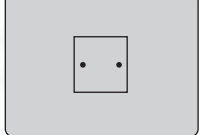
## パ ー ツ 表

MT-600 IΔトラスL600	 サイズ 200×200×600	MT-900 IΔトラスL900	 サイズ 200×200×900		
MT-1200 IΔトラスL1200	 サイズ 200×200×1200				
MT-1800 IΔトラスL1800	 サイズ 200×200×1800				
MT-2100 IΔトラスL2100	 サイズ 200×200×2100				
MT-1200R エムトラス 1200R1/4円	 サイズ 200×200× 外周 2198 内周 1884	MT-1800R エムトラス 1800R 1/8円	 サイズ 200×200× 外周 1570 内周 1413		
MT-A-600 アクリルカバー-L600	 アクリル乳半3T	MT-A-1050 アクリルカバー-L1050	 アクリル乳半3T		
MT-A-900 アクリルカバー-L900	 アクリル乳半3T	MT-A-1200 アクリルカバー-L1200	 アクリル乳半3T		
MT-A-1200RUT アクリル1200Rアウ ト	 アクリル乳半3T	MT-A-1800RUT アクリル1800Rアウ ト	 アクリル乳半3T		
MT-A-1200RIN アクリル1200Rイン	 アクリル乳半3T	MT-A-1800RIN アクリル1800Rイン	 アクリル乳半3T		
MT-A-1200RSD アクリル1200Rサイ ド	 アクリル乳半3T	MT-A-1800RSD アクリル1800Rサイ ド	 アクリル乳半3T		
MT-A-200 アクリルカバー-200角	 アクリル乳半166×166×3T	MT-CUBE ジョイントキューブ200	 200×200×200	MT-45CUBE 45キューブ200角 (45度ジョイント)	 200×200×175.6
MT-BASE1 IΔトラス200角	 450×600×22 (ベース6T)	MT-BASE 2 IΔトラス200角	 450×600×22 (ベース6T)	MT-M6 IΔトラスマグネット6φ	
				MT-M8 IΔトラスマグネット8φ	



# CIRCLE TRUSS

M-Truss サークルトラス

什器

## サークルトラス詳細

スチールサークルトラス2400

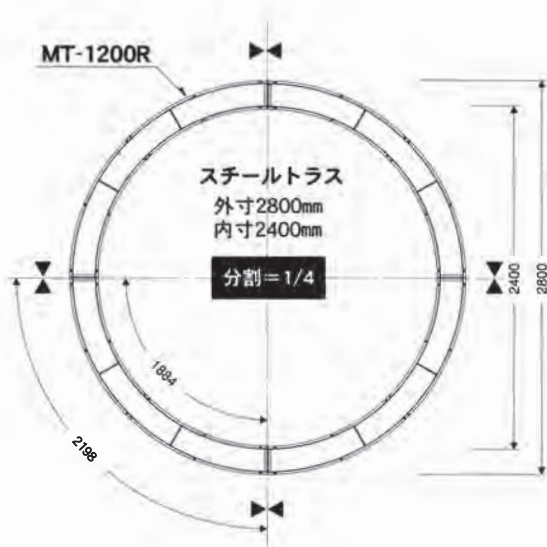

1サークルつくるのに必要なパーツ  
□MT-1200R×4

スチールサークルトラス3600

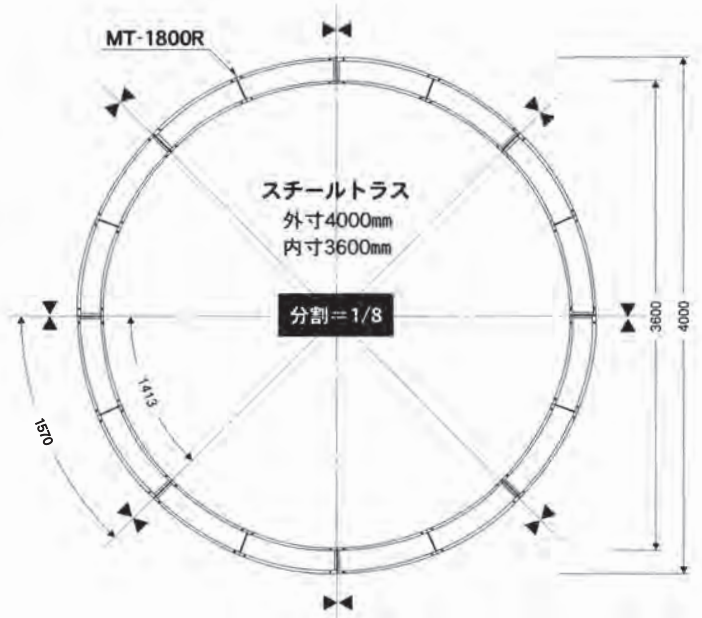

1サークルつくるのに必要なパーツ  
□MT-1800R×8

サークルトラス2400用アクリルカバー

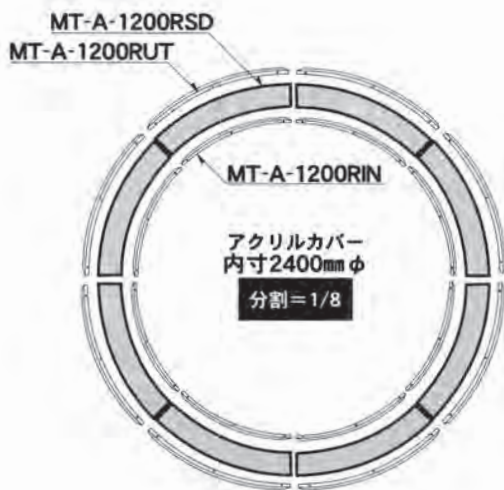

1サークル、カバーするのに必要なアクリルパーツ  
□ MT-A-1200RUT×8  
□ MT-A-1200RIN ×8  
□ MT-A-1200RSD×16

サークルトラス3600用アクリルカバー

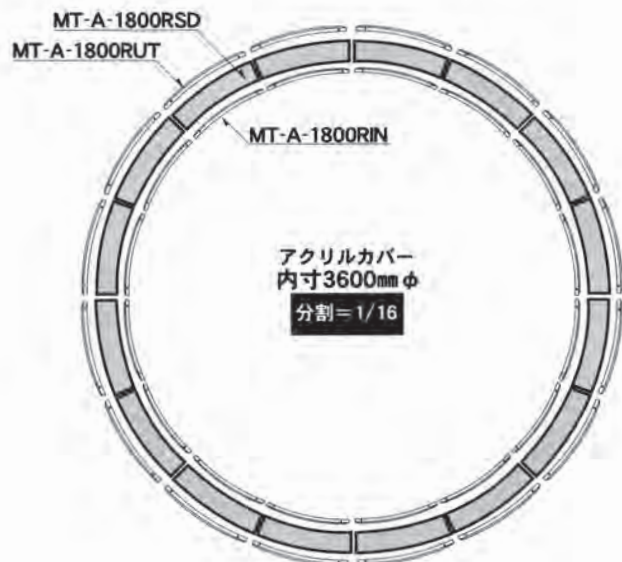

1サークル、カバーするのに必要なアクリルパーツ  
□ MT-A-1800RUT×16  
□ MT-A-1800RIN ×16  
□ MT-A-1800RSD×32



# ALPA / α PANEL

アルパ (アルミフレームパネル) / アルファパネル

什器



**1** AFP-1 × 2    RAL-1 × 3  
 AFP-9 × 2    RAL-3 × 3  
 AFP-11 × 2

※アームスポットライト・額は別途必要です。

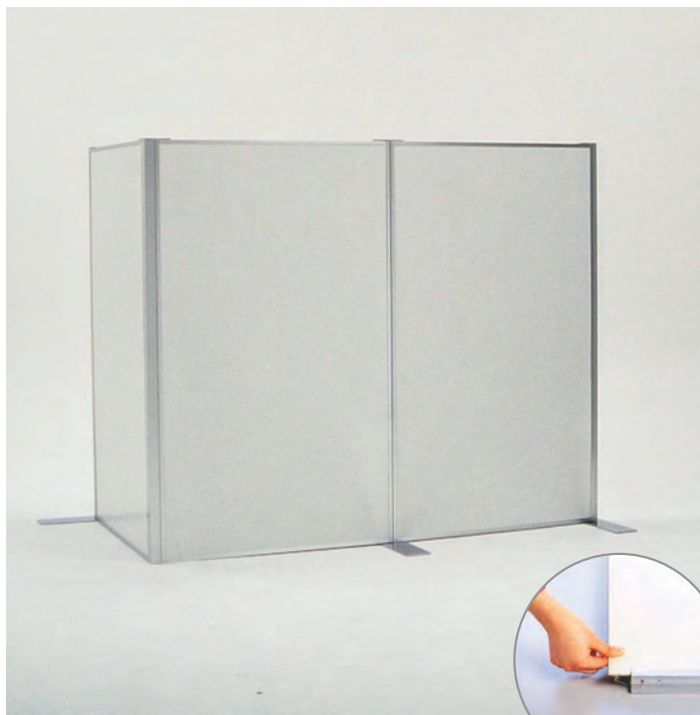

**2** AFP-4 × 3    AFP-8 × 1    RAL-12 × 1  
 RAL-1 × 3    RAL-10 × 1    RAL-15 × 2  
 RAL-8 × 3    RAL-11 × 1

※白ポリ板は、交換可能です。  
 別仕様のポリ板に替える場合、  
 別途料金がかかります。



**3** AFP-1 × 3    RAL-1 × 2    RAL-13 × 2  
 AFP-1AD × 1    RAL-3 × 2    RAL-15 × 2  
 AFP-3 × 2    RAL-5 × 2    RAL-12 × 2  
                   RAL-6 × 2

※照明器具の取付が  
 別途必要です

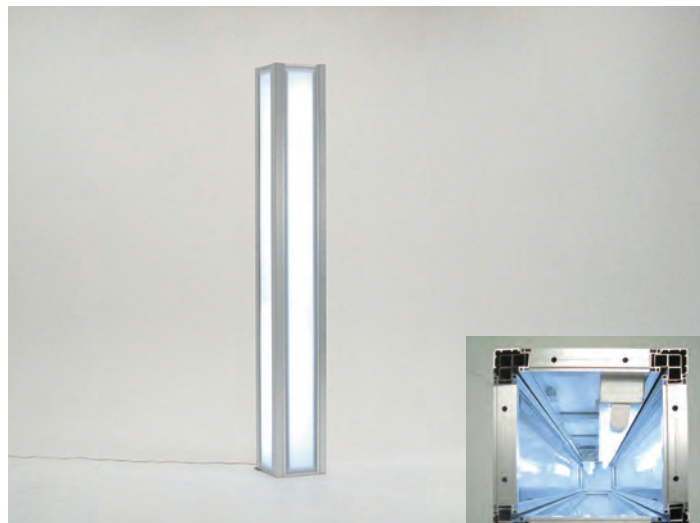

**4** AFP-3 × 1    RAL-5 × 4  
 AFP-3AD × 3    RAL-12 × 4  
 AFP-7 × 4

※照明器具の取付が  
 別途必要です



グラフィック使用参考例  
 表示有効寸法 H2000 × W825

※ AFP-1AD と AFP-3AD は、グラフィック挟み込みタイプです。  
 (乳半アクリル・透明アクリル各 1 枚付きです)



グラフィック使用参考例  
 表示有効寸法 H2000 × W125



[パネルフレーム]

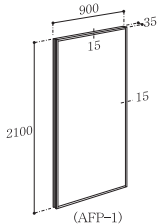

(AFP-1)

フレーム：アルミアルマイト仕上げ  
両面：白ボリ仕様  
2100×900×35

[パネルフレーム]

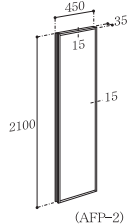

(AFP-2)

フレーム：アルミアルマイト仕上げ  
両面：白ボリ仕様  
2100×450×35

[パネルフレーム]

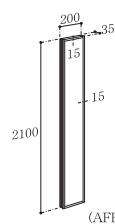

(AFP-3)

フレーム：アルミアルマイト仕上げ  
両面：白ボリ仕様/中棧：4本仕様  
2100×200×35

[パネルフレーム]

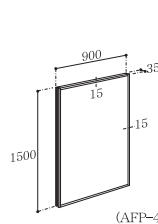

(AFP-4)

フレーム：アルミアルマイト仕上げ  
両面：白ボリ仕様  
1500×900×35

[パネルフレーム]

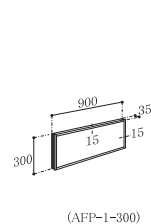

(AFP-1-300)

フレーム：アルミアルマイト仕上げ  
両面：白ボリ仕様  
300×900×35

[アルファドア付パネル]

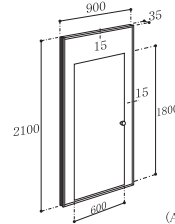

(AFP-1DR)

フレーム：アルミアルマイト仕上げ  
両面：白ボリ仕様  
2100×900×35

[アンドンフレーム]

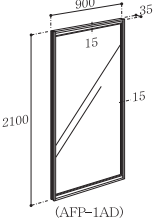

(AFP-1AD)

フレーム：アルミアルマイト仕上げ  
片面：アクリル乳半・透明各一枚付き  
2100×900×35

[アンドンフレーム]

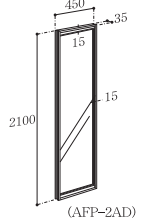

(AFP-2AD)

フレーム：アルミアルマイト仕上げ  
片面：アクリル乳半・透明各一枚付き  
2100×450×35

[アンドンフレーム]

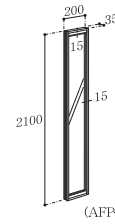

(AFP-3AD)

フレーム：アルミアルマイト仕上げ  
片面：アクリル乳半・透明各一枚付き  
2100×200×35

[アルファパネル]

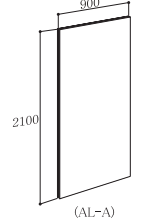

(AL-A)

[アルファパネル]

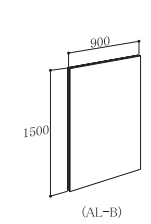

(AL-B)

[アルファドア付パネル]

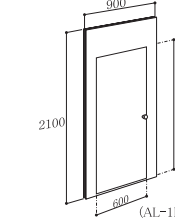

(AL-1DR)

[L型カバー]

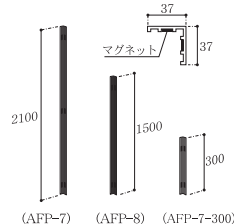

(AFP-7)

L型カバー：アルミアルマイト仕上げ  
L2100  
L1500  
L 300

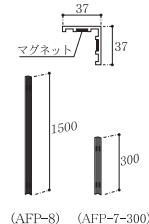

(AFP-8)

L1500  
L 300

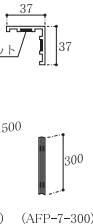

(AFP-7-300)

L 300

[エンドカバー]

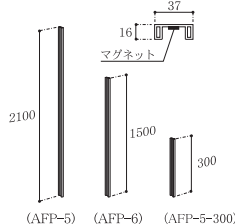

(AFP-5)

L型カバー：アルミアルマイト仕上げ  
L2100  
L1500  
L 300

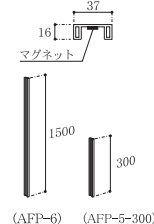

(AFP-6)

L1500  
L 300

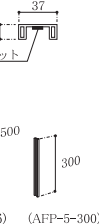

(AFP-5-300)

L 300

[上部レール]

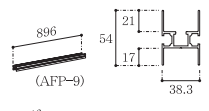

(AFP-9)



(AFP-10)

笠木：アルミアルマイト仕上げ  
L896  
L446



[ビクチャーハンガー]

(AFP-11)

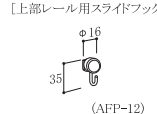

[上部レール用スライドフック]

(AFP-12)

[簡易型カーテンレール]

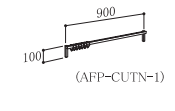

(AFP-CUTN-1)

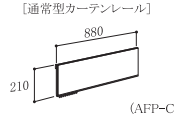

[通常型カーテンレール]

(AFP-CUTN-2)

[中央ベース]

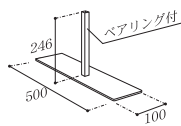

(RAL-1)

[壁面ベース]

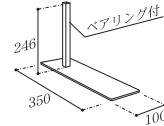

(RAL-2)

[特寸壁面ベース]

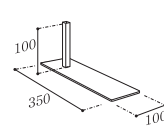

(RAL-2-100)

[直アーム]

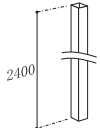

(RAL-3-2400)

[直アーム]

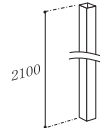

(RAL-3)

[フリーアーム]

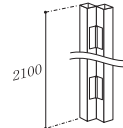

(RAL-4)

[L型アーム]

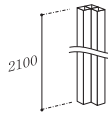

(RAL-5)

[T型アーム]

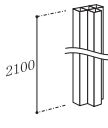

(RAL-6)

[十字型アーム]

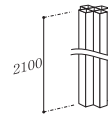

(RAL-7)

[直アーム]

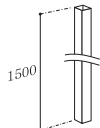

(RAL-8)

[フリーアーム]

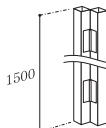

(RAL-9)

[L型アーム]

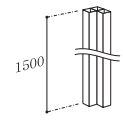

(RAL-10)

[T型アーム]

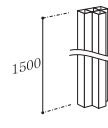

(RAL-6-1500)

[十字型アーム]

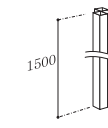

(RAL-7-1500)

[直ストッパー]



(RAL-11)

[L型ストッパー]



(RAL-12)

[T型ストッパー]



(RAL-13)

[十字型ストッパー]



(RAL-14)

[エンドストッパー]



(RAL-15)

AFP 品番群のアルファのパネルは、白ボリ仕様です。  
AL 品番群のアルファパネルは、白クロス貼り仕上げです。

# DISPLAY PANEL

## ディスプレイパネル

照明とパネルとグラフィックが  
組み合わさって、インパクトのある  
空間演出をいたします。

什器

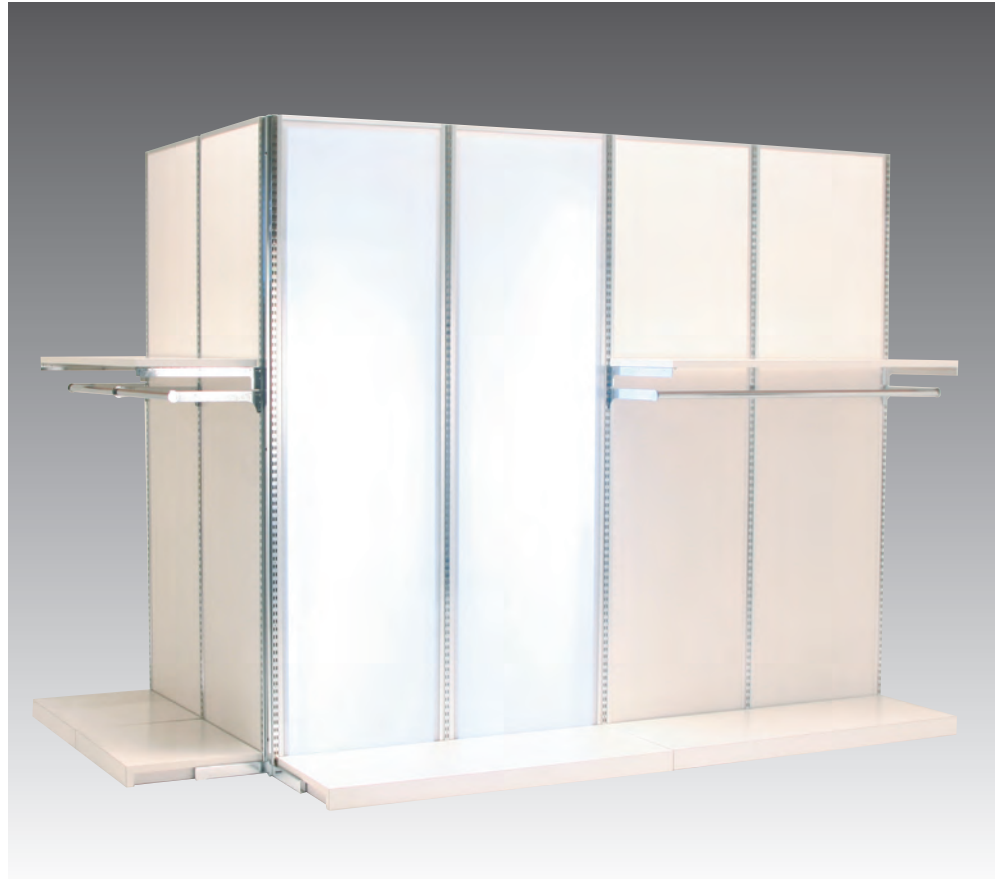

- 1**
- |             |           |            |                |               |
|-------------|-----------|------------|----------------|---------------|
| DSP-1 × 4   | DSP-4 × 1 | RAL-11 × 4 | RP-55-600 × 2  | TS-13-600 × 2 |
| DSP-1AD × 2 | DSP-5 × 2 | RAL-15 × 2 | RP-55-1200 × 1 |               |
| DSP-2 × 6   | DSP-6 × 2 | RP-54 × 3  | TS-13-1200 × 1 |               |



- 2**
- |           |            |                |
|-----------|------------|----------------|
| DSP-1 × 2 | RAL-11 × 1 | RP-55-1200 × 1 |
| DSP-2 × 3 | RAL-15 × 2 | TS-13-600 × 1  |
|           | RP-54 × 2  | TS-13-1200 × 1 |



- 3**
- |                       |                |  |
|-----------------------|----------------|--|
| DSP-1 × 2 (木目パネル受注生産) | RAL-11 × 1     |  |
| DSP-2 × 3             | RAL-15 × 2     |  |
| PANE-9 × 1            | RP-54 × 2      |  |
| PANE-10 × 1           | RP-55-1200 × 1 |  |

※木目パネルへの変換は別途料金がかかります。



- 4**
- |             |            |               |
|-------------|------------|---------------|
| DSP-1 × 1   | DSP-6 × 4  | RP-54 × 4     |
| DSP-1AD × 3 | DSP-7 × 4  | RP-55-600 × 4 |
| DSP-4 × 4   | RAL-15 × 8 | TS-13-600 × 4 |



# PARTS & ATTACHMENTS

サイズ単位：mm

什器

**DSP-1**  
(パネルフレーム)

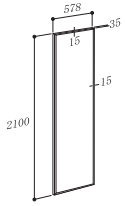

フレーム:アルミアルマイト仕上げ  
前面:白ポリ柱縁  
2100×578×35

**DSP-1AD**  
(アンドルフフレーム)

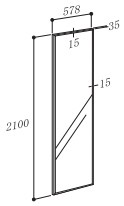

フレーム:アルミアルマイト仕上げ  
片面:アクリル乳牛・透明各一枚付き  
2100×578×35

**DSP-2**  
(Wスリット付片面アーム)



**DSP-3**  
(Wスリット付両面アーム)



**DSP-4**  
(Wスリット付フリーアーム)



**RAL-1**  
(中央ベース)

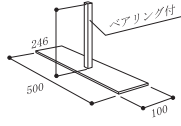

**RAL-2**  
(壁面ベース)

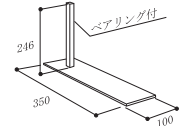

**RAL-3**  
(直アーム)

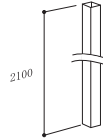

**RAL-4**  
(フリーアーム)

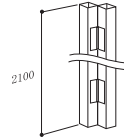

**RAL-5**  
(L型アーム)

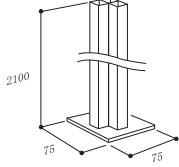

**RAL-6**  
(T型アーム)

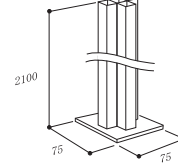

**RAL-7**  
(十字型アーム)

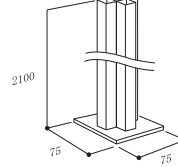

**RAL-11**  
(直ストップバー)



**RAL-12**  
(L型ストップバー)

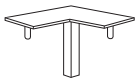

**RAL-13**  
(T型ストップバー)



**RAL-14**  
(十字型ストップバー)



**RAL-15**  
(エンドストップバー)



**TS-13-1200**  
(棚板 W=1200)

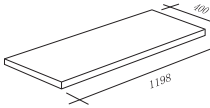

**TS-13-600**  
(棚板 W=600)

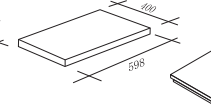

**DSP-5**  
(ステージ W=1200)

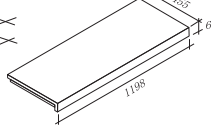

**DSP-6**  
(ステージ W=600)

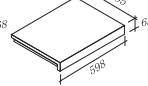

**DSP-7**  
(ステージ 1/4円)

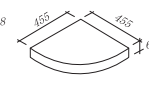

**RP-54**  
(棚変セット)

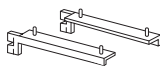

**RP-55-1200**  
(ハンガーバーセット)

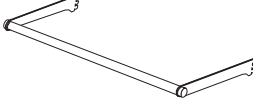

**RP-55-600**  
(ハンガーバーセット)

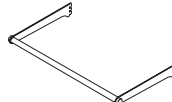

**RP-56-1200**  
(角バーセット)



**RP-56-600**  
(角バーセット)

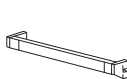

**RP-59-1200**  
(持出角バーセット)



**RP-59-600**  
(持出角バーセット)

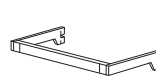

**RP-25**  
(傾斜ハンガー)

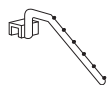

**RP-26**  
(水平ハンガー)

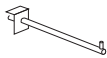

**RP-27**  
(水平フック)



**RP-30**  
(棚下照明)

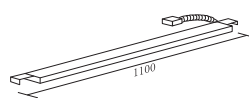

**RP-76**  
(レールコンセント)

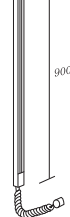

**SPO-DW** (アームスポット/白)  
**SPO-DB** (アームスポット/黒)

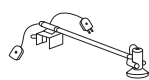

# NS Series

## NS シリーズ

●スリムなフォルム、気品のあるニッケルサテン仕上げは、  
繊細な売場づくりに対応。統一されたシンプルな売場づくりを構成します。

什器



**1** NS-12 × 1   RP-54 × 1   TS-20W × 1  
 NS-14W × 1   RP-56 × 1   RP-55 × 1  
 TS-13W × 1   NS-13 × 1   RP-25 × 2  
 NS-16W × 1



**2** NS-12 × 1   RP-54 × 1   TS-20W × 1  
 NS-14W × 1   NS-13 × 1   RP-55 × 1  
 NS-15 × 1   NS-16W × 1  
 TS-13W × 1   NS-17 × 1



**3** NS-13 × 1   NS-34 × 2   RP-55 × 1  
 TS-13W × 1   NS-16W × 1  
 RP-54 × 1   TS-20W × 1



**4** NS-13 × 1   NS-34 × 2   RP-54 × 1  
 NS-17 × 1   NS-16W × 1  
 TS-20W × 1   TS-13W × 1



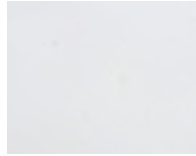

白 サンプル



黒 サンプル



こげ茶 サンプル



ナチュラルサンプル



- 5** NS-12-900 × 1    RP-54 × 1    TS-20W-900 × 1  
 NS-14W-900 × 1    RP-56-900 × 1    RP-55-900 × 1  
 TS-13W-900 × 1    NS-13-900 × 1    RP-26 × 2  
 NS-16W-900 × 1



- 6** NS-12-900 × 1    RP-54 × 1    TS-20W-900 × 1  
 NS-14W-900 × 1    NS-13-900 × 1    RP-55-900 × 1  
 NS-15-900 × 1    NS-16W-900 × 1  
 TS-13W-900 × 1    NS-17-900 × 1



- 7** NS-13-900 × 1    NS-34 × 2    RP-55-900 × 1  
 TS-13W-900 × 1    NS-16W-900 × 1  
 RP-54 × 1    TS-20W-900 × 1



- 8** NS-13-900 × 1    NS-34 × 2    RP-54 × 1  
 NS-17-900 × 1    NS-16W-900 × 1  
 TS-20W-900 × 1    TS-13W-900 × 1



9 NS-12 × 1 RP-54 × 1 TS-20B × 1  
 NS-14B × 1 RP-56 × 1 RP-55 × 1  
 TS-13B × 1 NS-13 × 1 RP-25 × 2  
 NS-16B × 1



10 NS-12 × 1 RP-54 × 1 TS-20B × 1  
 NS-14B × 1 NS-13 × 1 RP-55 × 1  
 NS-15 × 1 NS-16B × 1  
 TS-13B × 1 NS-17 × 1



11 NS-13 × 1 NS-34 × 2 RP-55 × 1  
 TS-13K × 1 NS-16K × 1  
 RP-54 × 1 TS-20K × 1



12 NS-13 × 1 NS-34 × 2 RP-54 × 1  
 NS-17 × 1 NS-16K × 1  
 TS-20K × 1 TS-13K × 1





**13** NS-12-900 × 1    RP-54 × 1    TS-20B-900 × 1  
 NS-14B-900 × 1    RP-56-900 × 1    RP-55-900 × 1  
 TS-13B-900 × 1    NS-13-900 × 1    RP-26 × 2  
 NS-16B-900 × 1



**14** NS-12-900 × 1    RP-54 × 1    TS-20B-900 × 1  
 NS-14B-900 × 1    NS-13-900 × 1    RP-55-900 × 1  
 NS-15-900 × 1    NS-16B-900 × 1  
 TS-13B-900 × 1    NS-17-900 × 1



**15** NS-13-900 × 1    NS-34 × 2    RP-55-900 × 1  
 TS-13K-900 × 1    NS-16K-900 × 1  
 RP-54 × 1    TS-20K-900 × 1



**16** NS-13-900 × 1    NS-16K-900 × 1    RP-54 × 1  
 NS-17-900 × 1    TS-13K-900 × 1  
 TS-20K-900 × 1



**17** NS-12 × 1    RP-54 × 1    TS-20N × 1  
 NS-14N × 1    RP-56 × 1    RP-55 × 1  
 TS-13N × 1    NS-13 × 1    RP-25 × 2  
 NS-16N × 1



**18** NS-12-900 × 1    RP-54 × 1    TS-20N-900 × 1  
 NS-14N-900 × 1    RP-56-900 × 1    RP-55-900 × 1  
 NS-13N-900 × 1    NS-13-900 × 1    RP-26 × 2  
 NS-16N-900 × 1



**19** NS-13 × 1    NS-34 × 2    RP-55 × 1  
 TS-13N × 1    NS-16N × 1  
 RP-54 × 1    TS-20N × 1



**20** NS-13-900 × 1    NS-34 × 2    RP-55-900 × 1  
 TS-13N-900 × 1    NS-16N-900 × 1  
 RP-54 × 1    TS-20N-900 × 1





**21** NS-13 × 1   RP-54 × 1   NS-33W × 1  
 TS-13W × 1   NS-16W × 1   RP-55 × 1  
 NS-31W × 1   NS-30 × 1



**22** NS-13 × 1   NS-31W × 1   NS-17 × 1  
 TS-13W × 1   RP-54 × 1   NS-30 × 1  
 TS-20W × 1   NS-16W × 1   NS-32 × 1



**23** NS-13 × 1   RP-54 × 1   NS-33N × 1  
 TS-13N × 1   NS-16N × 1   RP-55 × 1  
 NS-31N × 1   NS-30 × 1



**24** NS-13 × 1   NS-31N × 1   NS-17 × 1  
 TS-13N × 1   RP-54 × 1   NS-30 × 1  
 TS-20N × 1   NS-16N × 1   NS-32 × 1



**25** NS-13-900 × 1    RP-54 × 1    NS-33W-900 × 1  
 TS-13W-900 × 1    NS-16W-900 × 1    RP-55-900 × 1  
 NS-31W-900 × 1    NS-30-900 × 1



**26** NS-13-900 × 1    NS-31W-900 × 1    NS-17-900 × 1  
 TS-13W-900 × 1    RP-54 × 1    NS-30-900 × 1  
 TS-20W-900 × 1    NS-16W-900 × 1    NS-32-900 × 1



**27** NS-13-900 × 1    RP-54 × 1    NS-33N-900 × 1  
 TS-13N-900 × 1    NS-16N-900 × 1    RP-55-900 × 1  
 NS-31N-900 × 1    NS-30-900 × 1



**28** NS-13-900 × 1    NS-31N-900 × 1    NS-17-900 × 1  
 TS-13N-900 × 1    RP-54 × 1    NS-30-900 × 1  
 TS-20N-900 × 1    NS-16N-900 × 1    NS-32-900 × 1





**29** NS-1 × 1  
NS-3 × 1



**30** NS-2 × 1  
NS-3 × 1  
NS-4 × 1



**31** NS-1 × 1 NS-7A × 1  
NS-2 × 1  
NS-4 × 1



**32** NS-1 × 2  
NS-5(1200W) × 1



**33** NS-8 3段ガラス棚タワー  
W350 × D350 × H1350



**34** NS-18 3段ガラス棚  
W1200 × D450 × H900



**35** NS-19 4段ガラス棚  
W1200 × D450 × H1200



**36** NS-9 1/4円ガラスカウンター  
W1000 × D1000 × H1350



**37** NS-20 シングルハンガーラック  
W900 × D450 × H1250 ~ 1650



**38** NS-21 シングルハンガーラック  
W1200 × D450 × H1250 ~ 1650



**39** NS-22 T字ラック  
W450 × D450 × H1250 ~ 1650



**40** NS-23 L字ラック  
W450 × D450 × H1250 ~ 1650



**41** NS-24 傾斜ラック  
W450 × D450 × H1250 ~ 1650



**42** NS-25 L字2WAYラック  
W450 × D450 × H1250 ~ 1650



**43** NS-26 傾斜2WAYラック  
W450 × D450 × H1250 ~ 1650



**44** NS-27 L字・傾斜2WAYラック  
W450 × D450 × H1250 ~ 1650

# PARTS & ATTACHMENTS

サイズ単位：mm

什  
品

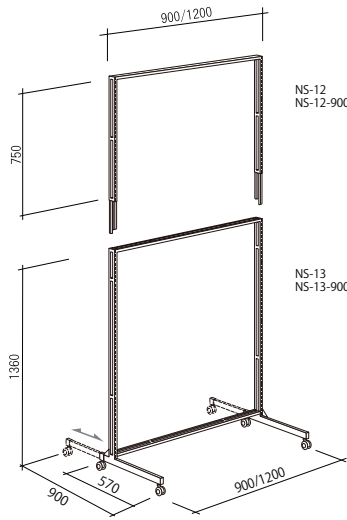

NS-12 上部フレーム1200タイプ  
NS-12-900 上部フレーム900タイプ

NS-13 本体1200タイプ  
NS-13-900 本体900タイプ

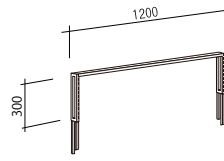

NS-28 追加フレーム 1200タイプ

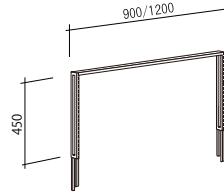

NS-30 H1800追加フレーム 1200タイプ  
NS-30-900 H1800追加フレーム 900タイプ

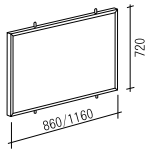

NS-14W パネル上部フレーム用 白1200タイプ  
NS-14B パネル上部フレーム用 黒1200タイプ  
NS-14K パネル上部フレーム用 こげ茶1200タイプ  
NS-14N パネル上部フレーム用 格子1200タイプ  
NS-14W-900 パネル上部フレーム用 白900タイプ  
NS-14B-900 パネル上部フレーム用 黒900タイプ  
NS-14K-900 パネル上部フレーム用 こげ茶900タイプ  
NS-14N-900 パネル上部フレーム用 格子900タイプ

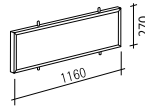

NS-29W パネル上部フレーム用 白1200タイプ  
NS-29B パネル上部フレーム用 黒1200タイプ  
NS-29K パネル上部フレーム用 こげ茶1200タイプ  
NS-29N パネル上部フレーム用 格子1200タイプ

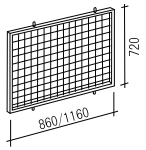

NS-15 ネットパネル上部フレーム用1200タイプ  
NS-15-900 ネットパネル上部フレーム用 900タイプ

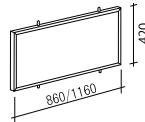

NS-31K パネル上部フレーム用 こげ茶1200タイプ  
NS-31N パネル上部フレーム用 格子1200タイプ  
NS-31K-900 パネル上部フレーム用 こげ茶900タイプ  
NS-31N-900 パネル上部フレーム用 格子900タイプ

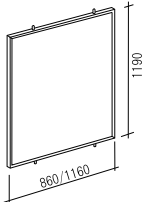

NS-16W パネル本体用 白1200タイプ  
NS-16B パネル本体用 黒1200タイプ  
NS-16K パネル本体用 こげ茶1200タイプ  
NS-16N パネル本体用 格子1200タイプ  
NS-16W-900 パネル本体用 白1200タイプ  
NS-16B-900 パネル本体用 黒1200タイプ  
NS-16K-900 パネル本体用 こげ茶1200タイプ  
NS-16N-900 パネル本体用 格子1200タイプ

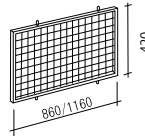

NS-32 ネットパネル上部フレーム用1200タイプ  
NS-32-900 ネットパネル上部フレーム用 900タイプ

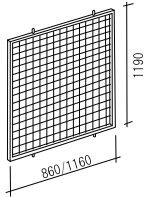

NS-17 ネットパネル本体用1200タイプ  
NS-17-900 ネットパネル本体用 900タイプ

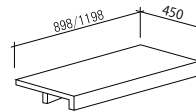

TS-20W ステージ 白1200タイプ  
TS-20B ステージ 黒1200タイプ  
TS-20K ステージ こげ茶1200タイプ  
TS-20N ステージ 格子1200タイプ

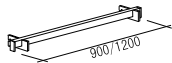

RP-56 角バーセット1200タイプ  
RP-56-900 角バーセット 900タイプ

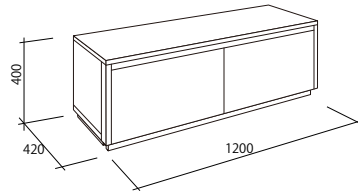

NS-33W ストックボックス 白1200タイプ  
NS-33N ストックボックス 格子1200タイプ

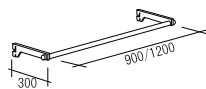

RP-55 ハンガーバーセット1200タイプ  
RP-55-900 ハンガーバーセット 900タイプ

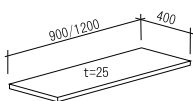

TS-13W 棚板 白1200タイプ  
TS-13B 棚板 黒1200タイプ  
TS-13K 棚板 こげ茶1200タイプ  
TS-13N 棚板 格子1200タイプ  
TS-13W-900 棚板 白900タイプ  
TS-13B-900 棚板 黒900タイプ  
TS-13K-900 棚板 こげ茶900タイプ  
TS-13N-900 棚板 格子900タイプ

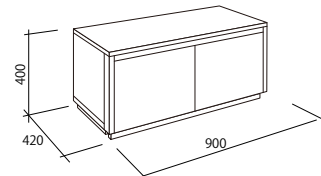

NS-33W-900 ストックボックス 白900タイプ  
NS-33N-900 ストックボックス 格子900タイプ



RP-54 棚受セット



# PARTS & ATTACHMENTS

サイズ単位：mm

NS-10 角パイプシングルハンガー用  
両面傾斜ハンガー

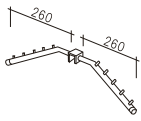

NS-11 角パイプシングルハンガー用  
両面水平ハンガー

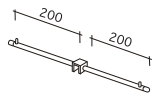

RP-25 傾斜ハンガー



RP-26 水平ハンガー



RP-27 L150 水平フック



RP-39 L=50フック



RP-40 L=100フック



RP-41 L=200フック



RP-43 傾斜フックハンガー



NS-34 落とし蓋



NS-35 ジョイント金具



NS-1 シングルポールベース

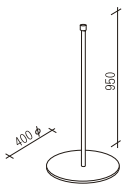

NS-2 ダブルポールベース

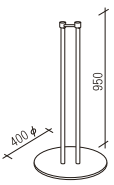

NS-3 L型ハンガー

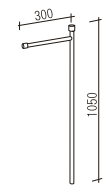

NS-4 傾斜ハンガー

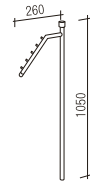

NS-5-600  
-900  
-1200  
丸パイプシングルハンガー

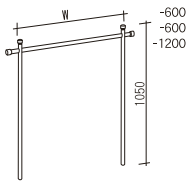

NS-6-600  
-900  
-1200  
角パイプシングルハンガー

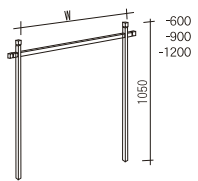

NS-7A 丸パイプ1/4シングルハンガー  
NS-7B 角パイプ1/4シングルハンガー

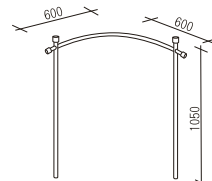

NS-8 3段ガラス棚タワー

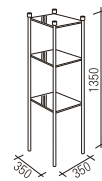

NS-9 1/4角パイプシングルハンガーラック

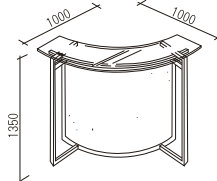

NS-18 3段ガラス棚

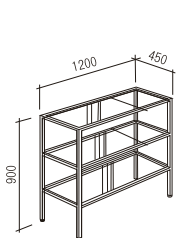

NS-19 4段ガラス棚

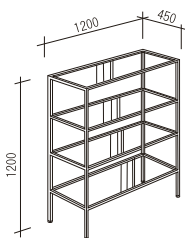

NS-20 シングルハンガーラックW900



NS-21 シングルハンガーラックW1200

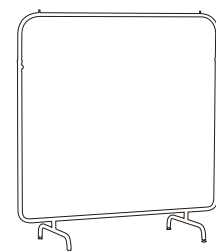

NS-22 T字ラック



NS-23 L字ラック

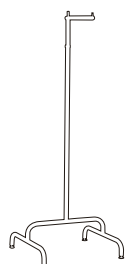

NS-24 傾斜ラック

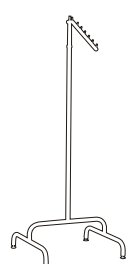

NS-25 L字2WAYラック



NS-26 傾斜2WAYラック



NS-27 L字・傾斜2WAYラック



什器

# PANET Silver

パネット シルバー

什器



**1** PANE-15 × 1 PANE-75 × 2 PR-54 × 2  
 PANE-35 × 1 PANE-95 × 1 PR-55-1200 × 1  
 PANE-45 × 2 PANE-105 × 1  
 PANE-65 × 1 PANE-125 × 1



**2** PANE-15 × 1 PANE-75 × 2 PR-54 × 2  
 PANE-35 × 1 PANE-95 × 1 PR-55-1200 × 1  
 PANE-45 × 2 PANE-105 × 1  
 PANE-65 × 1 PANE-115 × 1



**3** PANE-15 × 1 PR-54 × 1  
 PANE-45 × 2 PR-55-1200 × 1  
 PANE-95 × 1  
 PANE-115 × 1



# PARTS & ATTACHMENTS

サイズ 単位:mm



- 4** PANE-2S × 1 PANE-9S × 1 PR-54 × 1  
 PANE-8S × 2 PR-55-1200 × 1  
 PANE-11S × 1



- 5** PANE-2S × 1 PANE-9S × 1 PR-54 × 1  
 PANE-5S × 2 PR-55-1200 × 1  
 PANE-11S × 1



- 6** PANE-2S × 1 PANE-9S × 1 PR-54 × 1  
 PANE-5S × 2 PR-55-1200 × 1  
 PANE-8S × 2  
 PANE-11S × 1

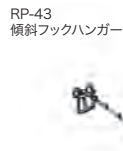
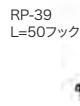
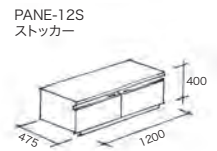
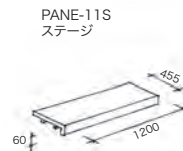
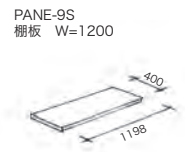
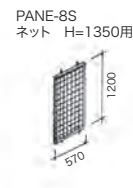
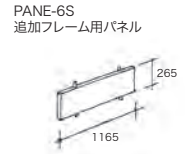
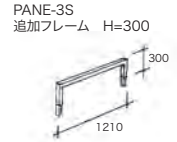
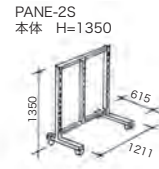
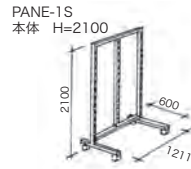

什器

# PANET

パネット

什器

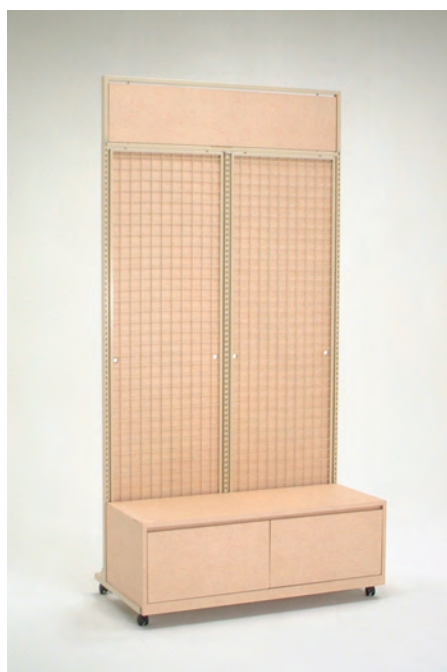

**1** PANE-1 × 1 PANE-6 × 1  
PANE-3 × 1 PANE-7 × 2  
PANE-4 × 2 PANE-12 × 1



**2** PANE-1 × 1  
PANE-4 × 2  
PANE-11 × 1



**3** PANE-1 × 1  
PANE-7 × 2  
PANE-11 × 1



# PARTS & ATTACHMENTS

サイズ 単位:mm



**4** PANE-2 × 1  
PANE-5 × 2  
PANE-11 × 1



**5** PANE-2 × 1  
PANE-8 × 2  
PANE-11 × 1



**6** PANE-2 × 1 PANE-11 × 1  
PANE-5 × 2  
PANE-8 × 2

PANE-1S  
本体 H=2100

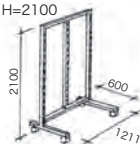

PANE-2S  
本体 H=1350

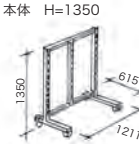

PANE-3S  
追加フレーム H=300



PANE-4S  
パネル H=2100用



PANE-5S  
パネル H=1350用



PANE-6S  
追加フレーム用パネル

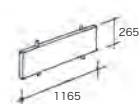

PANE-7S  
ネット H=2100用



PANE-8S  
ネット H=1350用



PANE-9S  
棚板 W=1200



PANE-10S  
棚板 W=600



PANE-11S  
ステージ

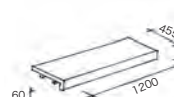

PANE-12S  
ストッカー



RP-25  
傾斜ハンガー



RP-26  
水平ハンガー



RP-27  
L150 水平フック



RP-39  
L=50フック



RP-40  
L=100フック



RP-41  
L=200フック



RP-43  
傾斜フックハンガー



RP-46  
帽子フック



RP-48  
シューズ棚(水平)



RP-54  
棚受セット



RP-55-600  
ハンガーバーセット



RP-55-1200  
ハンガーバーセット



RP-56-1200  
角バーセット



RP-56-600  
角バーセット



RP-59-1200  
持出角バーセット



RP-59-600  
持出角バーセット



RP-62  
ポイントハンガー



SPO-DW アームスポット(白)  
SPO-DB アームスポット(黒)



什器



# FREET

## フリート

- 多種のパーツ・アタッチメントを加える事により仮設店舗・催事に対応。
- 壁面・中置・両面・片面タイプなどに変化し、自由に豊富な売り場構成が可能
- 木目調のナチュラル感とホワイト基調のシンプル感の2種類を取り揃えています。

什器



- 1**
- |           |           |                |
|-----------|-----------|----------------|
| FRE-1 × 1 | FRE-7 × 1 | RP-54 × 2      |
| FRE-2 × 1 | FRE-8 × 1 | RP-55-1200 × 1 |
| FRE-3 × 1 | FRE-9 × 2 | RP-56-1200 × 1 |
| FRE-4 × 1 | AL-11 × 1 |                |



- 2**
- |           |            |                |
|-----------|------------|----------------|
| FRE-1 × 1 | FRE-9 × 1  | RP-54 × 1      |
| FRE-2 × 1 | FRE-11 × 1 | RP-55-1200 × 1 |
| FRE-3 × 1 |            | RP-56-1200 × 1 |
| FRE-4 × 1 |            |                |



- 3**
- |           |            |                |
|-----------|------------|----------------|
| FRE-1 × 1 | FRE-7 × 1  | RP-54 × 1      |
| FRE-2 × 1 | FRE-8 × 1  | RP-55-1200 × 1 |
| FRE-3 × 1 | FRE-9 × 1  | RP-56-1200 × 1 |
| FRE-4 × 1 | FRE-11 × 1 |                |



- 4**
- |           |            |                |
|-----------|------------|----------------|
| FRE-1 × 1 | FRE-7 × 1  | RP-54 × 2      |
| FRE-2 × 1 | FRE-8 × 1  | RP-55-1200 × 1 |
| FRE-5 × 1 | FRE-10 × 2 | RP-56-1200 × 1 |
| FRE-6 × 1 | ANL-11 × 1 |                |



- 5**
- |           |            |                |
|-----------|------------|----------------|
| FRE-1 × 1 | FRE-10 × 1 | RP-54 × 1      |
| FRE-2 × 1 | FRE-12 × 1 | RP-55-1200 × 1 |
| FRE-5 × 1 |            | RP-56-1200 × 1 |
| FRE-6 × 1 |            |                |



- 6**
- |           |            |                |
|-----------|------------|----------------|
| FRE-1 × 1 | FRE-7 × 1  | RP-54 × 1      |
| FRE-2 × 1 | FRE-8 × 1  | RP-55-1200 × 1 |
| FRE-5 × 1 | FRE-10 × 1 | RP-56-1200 × 1 |
| FRE-6 × 1 | FRE-11 × 1 |                |

# PARTS & ATTACHMENTS

サイズ単位：mm



- 7** FRE-1 × 1    FRE-11 × 1    RP-54 × 1  
 FRE-3 × 1                      RP-55-1200 × 1  
 FRE-9 × 1



- 8** FRE-1 × 1    FRE-9 × 1    RP-54 × 1  
 FRE-3 × 1    FRE-11 × 1    RP-55-1200 × 1  
 FRE-7 × 1



- 9** FRE-1 × 1    FRE-12 × 1    RP-54 × 1  
 FRE-5 × 1                      RP-55-1200 × 1  
 FRE-10 × 1



- 10** FRE-1 × 1    FRE-10 × 1    RP-54 × 1  
 FRE-5 × 1    FRE-12 × 1    RP-55-1200 × 1  
 FRE-7 × 1

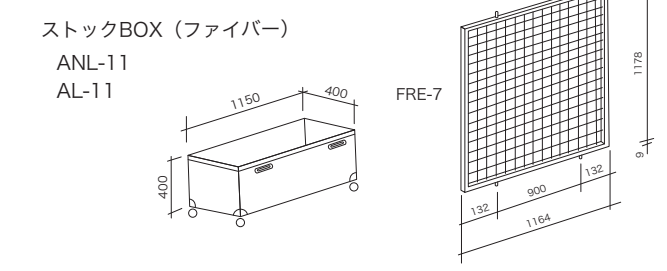
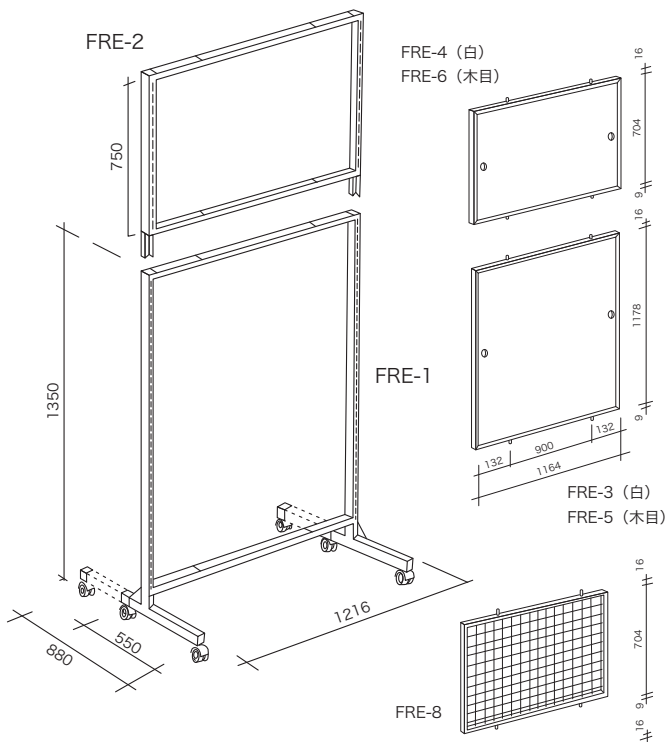

什器

# TRANSER II

トランサー 2

什器



**1** TS-18 × 1 TS-21 × 1 RP-54 × 3  
TS-19 × 1 TS-23 × 1  
TS-20 × 1 TS-13 × 3



**2** TS-18 × 1 TS-21 × 1 RP-56 × 2  
TS-19 × 1 TS-23 × 1 RP-25 × 4  
TS-20 × 1



# PARTS & ATTACHMENTS

サイズ単位:mm



**3** TS-18 × 1 TS-21 × 1  
 TS-20 × 2  
 TS-24 × 1



**4** TS-18B × 1 TS-20B × 1  
 TS-21B × 1  
 TS-24B × 1

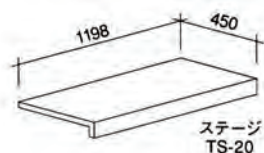
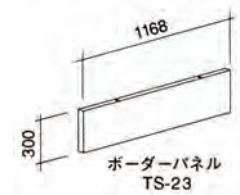
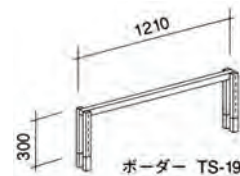
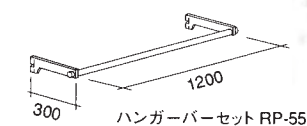
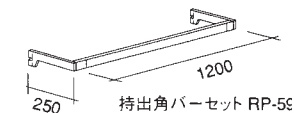
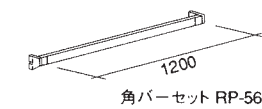
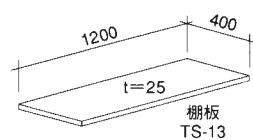
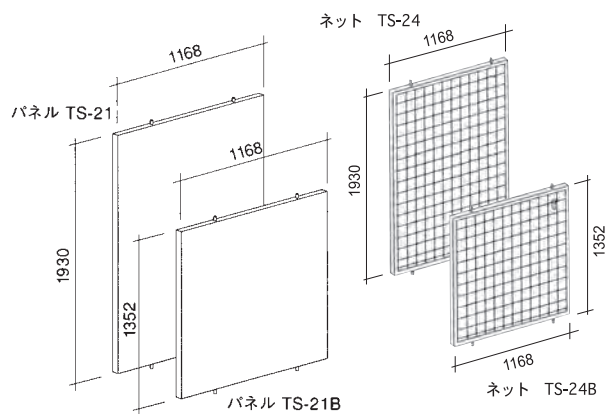
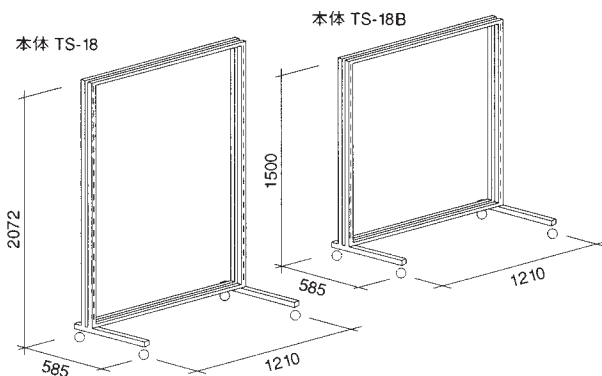

# ATHLE

アスレ

什器



- 1**
- AT-2 × 1
  - AT-3 × 1
  - AT-4 × 1
  - RP-18 × 2
  - RP-23 × 1
  - RP-66 × 1
  - RP-25 × 2



- 2**
- AT-1 × 1
  - AT-3 × 1
  - AT-4 × 1
  - RP-66 × 1



PARTS & ATTACHMENTS サイズ単位:mm



3 AT-1 × 1  
AT-6 × 1

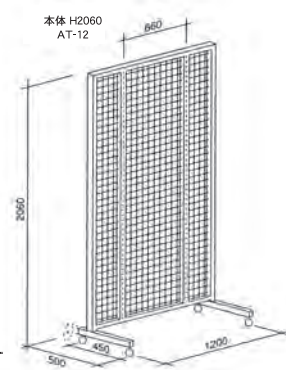
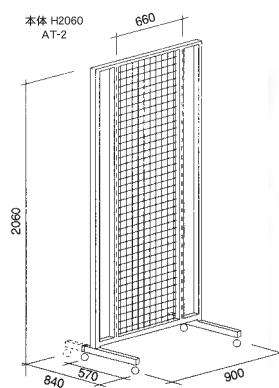
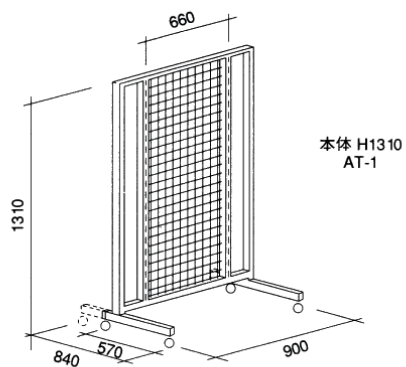

棚板 AT-3

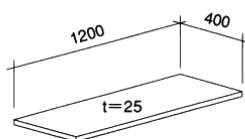

角バー RP-23

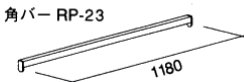

棚受 AT-4



リトルブラケット  
RP-18

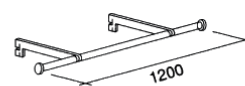

ハンガーバーセット  
RP-66

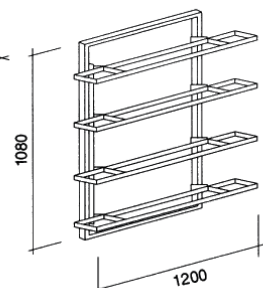

生地・靴掛け AT-6



傾斜ハンガー  
RP-25



水平ハンガー  
RP-26



# Unit Frame Series

ユニットフレームシリーズ

什器



- 1** UFM-2W × 1 UFM-12W × 1  
 UFM-4W × 2 TS-13W-MN × 1  
 UFM-10W × 2 RP-54 × 1  
 RP-55 × 1



- 2** UFM-2W × 1 RP-55 × 2  
 UFM-5W × 2  
 UFM-10W × 4

棚板 W1200 1 枚  
ハンガーバー W1200 1 本



H1350 片面・ステージ 1 個

- 3** UFM-2B × 1    UFM-12B × 1  
 UFM-4B × 2    TS-13B-MN × 1  
 UFM-10B × 2    RP-54 × 1  
                     RP-55 × 1

ハンガーバー W1200 2 本 (両面)



H1350 両面・ステージなし

- 4** UFM-2B × 1    RP-55 × 2  
 UFM-5B × 2  
 UFM-10B × 4

棚板 W1200 1 枚  
ハンガーバー W1200 1 本



H1350 片面・ステージ 1 個

- 5** UFM-2W × 1    UFM-12SN × 1  
 UFM-2W × 2    TS-13N-MN × 1  
 UFM-10SN × 2    RP-54 × 1  
                     RP-55 × 1

ハンガーバー W1200 2 本 (両面)



H1350 両面・ステージなし

- 6** UFM-2W × 1  
 UFM-5W × 2  
 RP-55 × 2



棚板 W600 2枚  
ハンガーバー W600 1本  
角バー W600 1本



H2100片面・ステージ1個

- 7** UFM-1W × 1    UFM-12W × 1    RP-55-600 × 1  
 UFM-3W × 2    TS-13W-600-MN × 2    RP-56-600 × 1  
 UFM-9W × 2    RP-54 × 2

角バー W600 2本

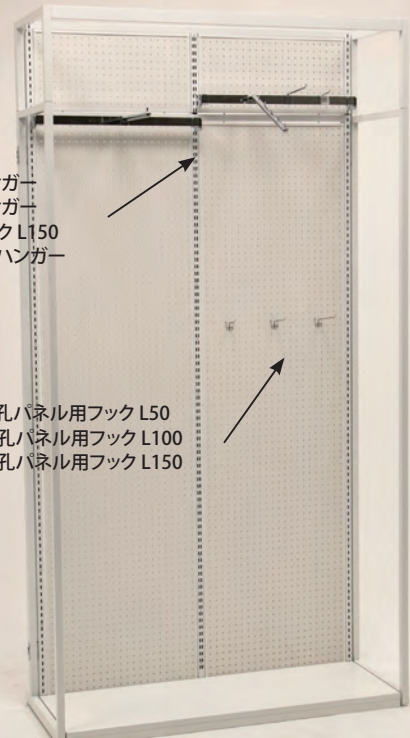

H2100 + H300片面・ステージ1個

- 各1 ( RP-25 傾斜ハンガー  
 RP-26 水平ハンガー  
 RP-27 水平フック L150  
 RP-62 ポイントハンガー )
- 各1 ( RP-101-50 有孔パネル用フック L50  
 RP-101-100 有孔パネル用フック L100  
 RP-101-150 有孔パネル用フック L150 )

- 8** UFM-1W × 1    UFM-8W × 1    RP-56-600 × 2    RP-62 × 1  
 UFM-3W × 2    UFM-9W × 2    RP-25 × 1    RP-101-50 × 1  
 UFM-6W × 1    UFM-11W × 2    RP-26 × 1    RP-101-100 × 1  
 UFM-7W × 1    UFM-12W × 1    RP-27 × 1    RP-101-150 × 1

棚板 W600 2枚  
ハンガーバー W600 1本  
角バー W600 1本

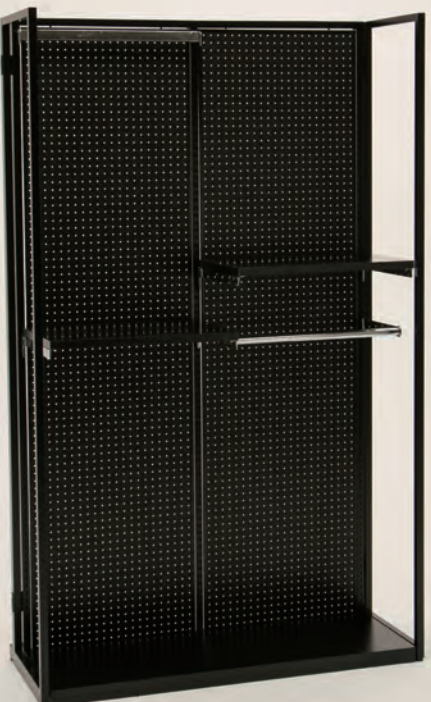

H2100片面・ステージ1個

- 9** UFM-1B × 1    UFM-12B × 1    RP-55-600 × 1  
 UFM-3B × 2    TS-13B-600-MN × 2    RP-56-600 × 1  
 UFM-9B × 2    RP-54 × 2

棚板 W600 2枚  
ハンガーバー W600 1本  
角バー W600 1本



H2100片面・ステージ1個

- 10** UFM-1W × 1    UFM-12SN × 1    RP-55-600 × 1  
 UFM-3W × 2    TS-13SN-600-MN × 2    RP-56-600 × 1  
 UFM-9SN × 2    RP-54 × 2



# PARTS & ATTACHMENTS

サイズ 単位:mm

UFM-1W バックフレーム H2100 (白)  
UFM-1B バックフレーム H2100 (黒)

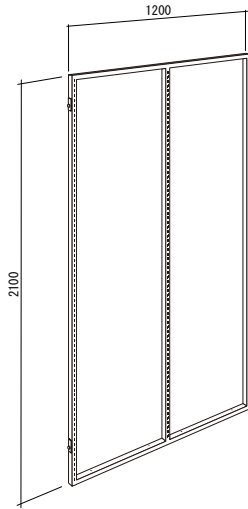

UFM-2W バックフレーム H1350 (白)  
UFM-2B バックフレーム H1350 (黒)

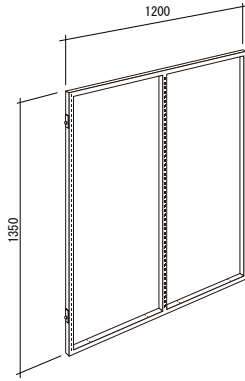

UFM-3W サイドフレーム H2100 片面 (白)  
UFM-3B サイドフレーム H2100 片面 (黒)

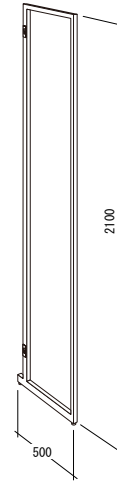

UFM-4W サイドフレーム H1350 片面 (白)  
UFM-4B サイドフレーム H1350 片面 (黒)

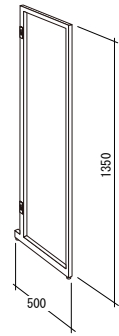

UFM-5W サイドフレーム H1350 両面 (白)  
UFM-5B サイドフレーム H1350 両面 (黒)

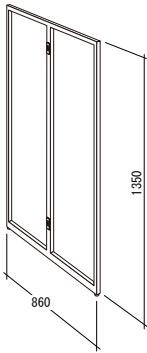

UFM-6W バックフレーム H300 継足しパーツ (白)  
UFM-6B バックフレーム H300 継足しパーツ (黒)

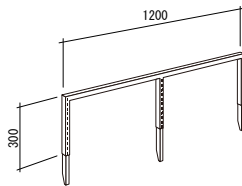

UFM-7W サイドフレーム H300 継足しパーツ (白)  
UFM-7B サイドフレーム H300 継足しパーツ (黒)

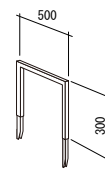

UFM-8W スチールボーダー (白)  
UFM-8B スチールボーダー (黒)

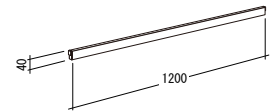

UFM-9W バックパネル H2100 (白)  
UFM-9B バックパネル H2100 (黒)  
UFM-9SN バックパネル H2100 (シナ合板)

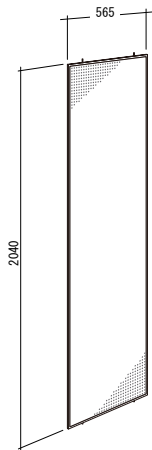

UFM-10W バックパネル H1350 (白)  
UFM-10B バックパネル H1350 (黒)  
UFM-10SN バックパネル H1350 (シナ合板)

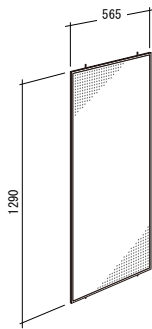

UFM-11W バックパネル H300継足しパーツ (白)  
UFM-11B バックパネル H300継足しパーツ (黒)  
UFM-11SN バックパネル H300継足しパーツ (シナ合板)

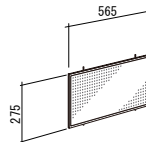

UFM-12W ステージ H1350 (白)  
UFM-12B ステージ H1350 (黒)  
UFM-12SN ステージ H1350 (シナ合板)

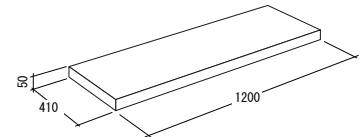

TS-13W-MN 棚板 W1200 (白)  
TS-13B-MN 棚板 W1200 (黒)  
TS-13SN-MN 棚板 W1200 (シナ合板)

TS-13W-600-MN 棚板 W600 (白)  
TS-13B-600-MN 棚板 W600 (黒)  
TS-13SN-600-MN 棚板 W600 (シナ合板)

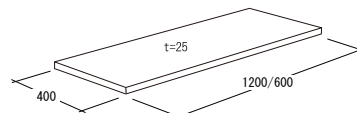

RP-55 ハンガーバーセット1200タイプ  
RP-55-600 ハンガーバーセット 600タイプ

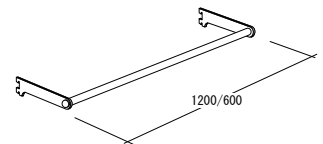

RP-56 角バーセット1200タイプ  
RP-56-600 角バーセット 600タイプ

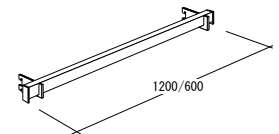

RP-54 棚受セット



RP-25 傾斜ハンガー

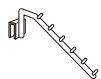

RP-26 水平ハンガー



RP-27 水平フック L150



RP-62 ポイントハンガー



RP-101-50 有孔パネル用フック L50



RP-101-100 有孔パネル用フック L100



RP-101-150 有孔パネル用フック L150



# WHITE ROOTS

ホワイトルーツ

●木目調の "ROOTS" をベースにホワイト仕様を加え、陳列商品を選ばないオールラウンドのシステム什器として完成しました。

什器



**1** WRTS-2 × 2   WRTS-10 × 2   RP-54 × 4  
WRTS-7 × 1   WRTS-13 × 2   RP-74 × 1  
WRTS-9 × 4



**2** WRTS-2 × 2   WRTS-10 × 2   RP-54 × 4  
WRTS-7 × 1   RP-74 × 1  
WRTS-9 × 4

# PARTS & ATTACHMENTS サイズ単位:mm



- 3** WRTS-1 × 2    WRTS-9 × 1    RP-26 × 2    RP-54 × 1  
 WRTS-6 × 1    WRTS-10 × 1    RP-74 × 1  
 WRTS-8 × 1    WRTS-12 × 2    RP-63 × 1



- 4** WRTS-1 × 2    WRTS-9 × 1    RP-26 × 2    RP-54 × 1  
 WRTS-6 × 1    WRTS-10 × 1    RP-74 × 1  
 WRTS-8 × 1    WRTS-12 × 2    RP-63 × 1

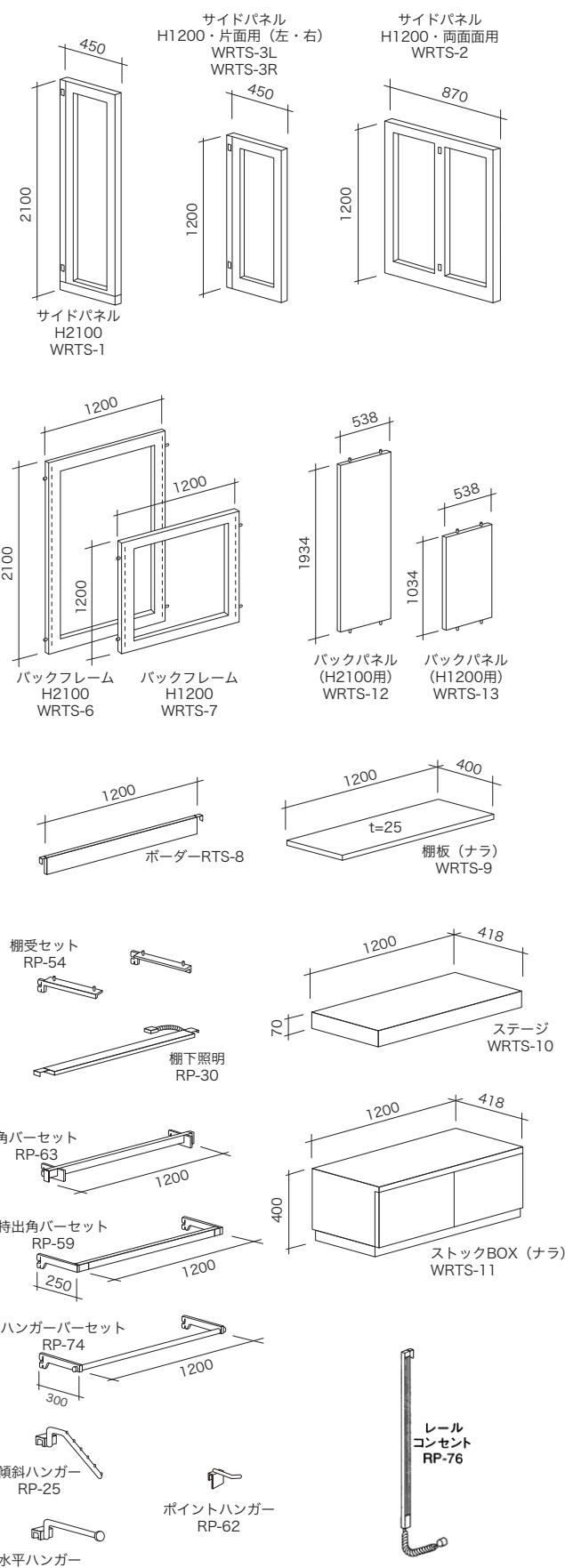

什器



# ROOTS

ルーツ

什器



- 1**
- |           |            |           |
|-----------|------------|-----------|
| RTS-1 × 2 | RTS-9 × 1  | RP-54 × 1 |
| RTS-5 × 2 | RTS-10 × 1 | RP-74 × 1 |
| RTS-6 × 1 | RTS-12 × 1 | RP-63 × 1 |
| RTS-8 × 1 |            | RP-26 × 2 |



- 2**
- |           |            |           |
|-----------|------------|-----------|
| RTS-1 × 2 | RTS-9 × 3  | RP-54 × 3 |
| RTS-5 × 2 | RTS-11 × 1 |           |
| RTS-6 × 1 | RTS-12 × 2 |           |
| RTS-8 × 1 |            |           |

# PARTS & ATTACHMENTS サイズ単位:mm



- 3** RTS-3 × 2    RP-54 × 3  
 RTS-7 × 1  
 RTS-9 × 3  
 RTS-10 × 1



- 4** RTS-2 × 2    RTS-10 × 2    RP-54 × 4  
 RTS-7 × 1    RTS-13 × 1    RP-74 × 1  
 RTS-9 × 4

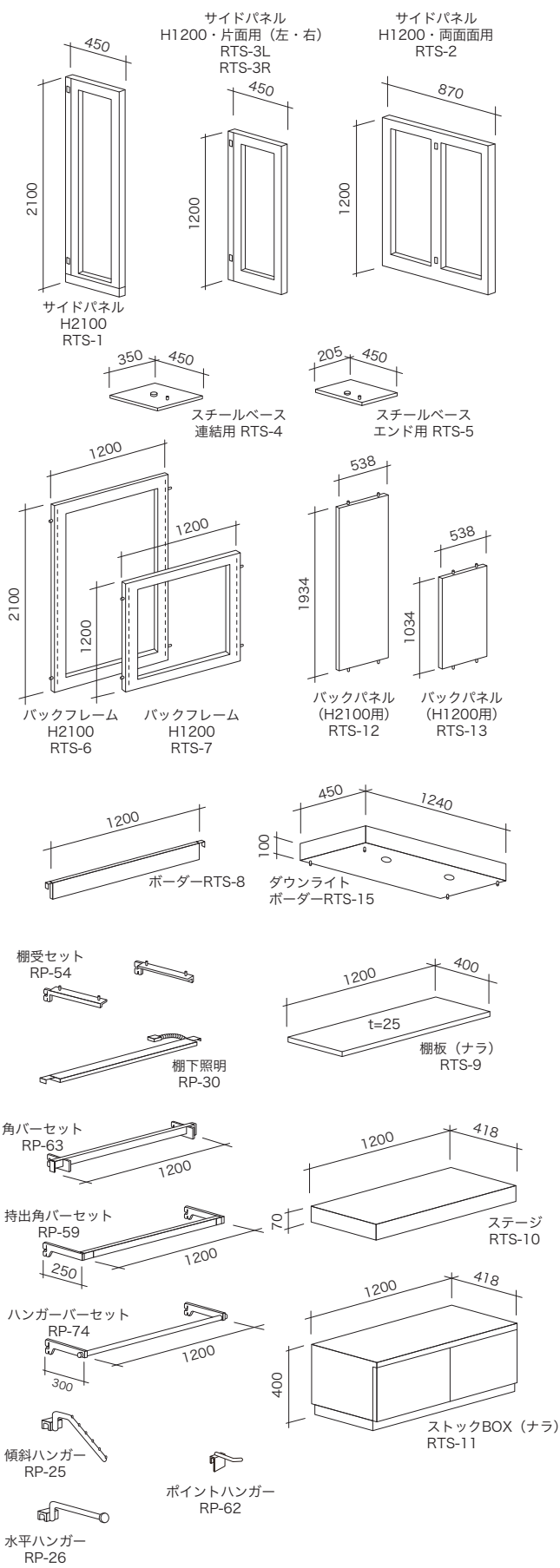

什器



# ANNUAL

アニュアル

什器



- 1**
- |           |            |           |
|-----------|------------|-----------|
| ANL-1 × 2 | ANL-9 × 1  | RP-54 × 1 |
| ANL-5 × 2 | ANL-10 × 1 | RP-74 × 1 |
| ANL-6 × 1 | ANL-13 × 1 | RP-63 × 1 |
|           |            | RP-26 × 2 |



- 2**
- |           |            |           |
|-----------|------------|-----------|
| ANL-1 × 2 | ANL-9 × 3  | RP-54 × 3 |
| ANL-5 × 2 | ANL-11 × 1 | RP-63 × 1 |
| ANL-6 × 1 | ANL-14 × 1 | RP-26 × 2 |
| ANL-8 × 1 |            |           |





**3** ANL-1 × 2 ANL-9 × 1 RP-54 × 1  
 ANL-5 × 2 ANL-10 × 1 RP-74 × 1  
 ANL-6 × 1 ANL-15 × 2 RP-63 × 1  
 ANL-8 × 1 RP-26 × 2



**4** ANL-1 × 2 ANL-9 × 1 RP-54 × 1  
 ANL-5 × 2 ANL-10 × 1 RP-74 × 1  
 ANL-6 × 1 ANL-15 × 1 RP-63 × 1  
 ANL-8 × 1 RP-26 × 2



**5** ANL-1 × 2 ANL-8 × 1 RP-54 × 1  
 ANL-5 × 2 ANL-9 × 1 RP-74 × 1  
 ANL-6 × 1 ANL-10 × 1 RP-63 × 1  
 RP-26 × 2



**6** ANL-1 × 2 ANL-9 × 3 RP-54 × 3  
 ANL-5 × 2 ANL-12 × 1  
 ANL-6 × 1 ANL-15 × 2  
 ANL-8 × 1



- 7** ANL-2 × 2    ANL-10 × 1    RP-54 × 3  
 ANL-7 × 1    ANL-12 × 1    RP-74 × 1  
 ANL-9 × 3    ANL-16 × 1



- 8** ANL-3L × 1    ANL-10 × 1  
 ANL-3R × 1    RP-54 × 1  
 ANL-7 × 1    RP-74 × 1  
 ANL-9 × 1

## PARTS & ATTACHMENTS

サイズ単位:mm

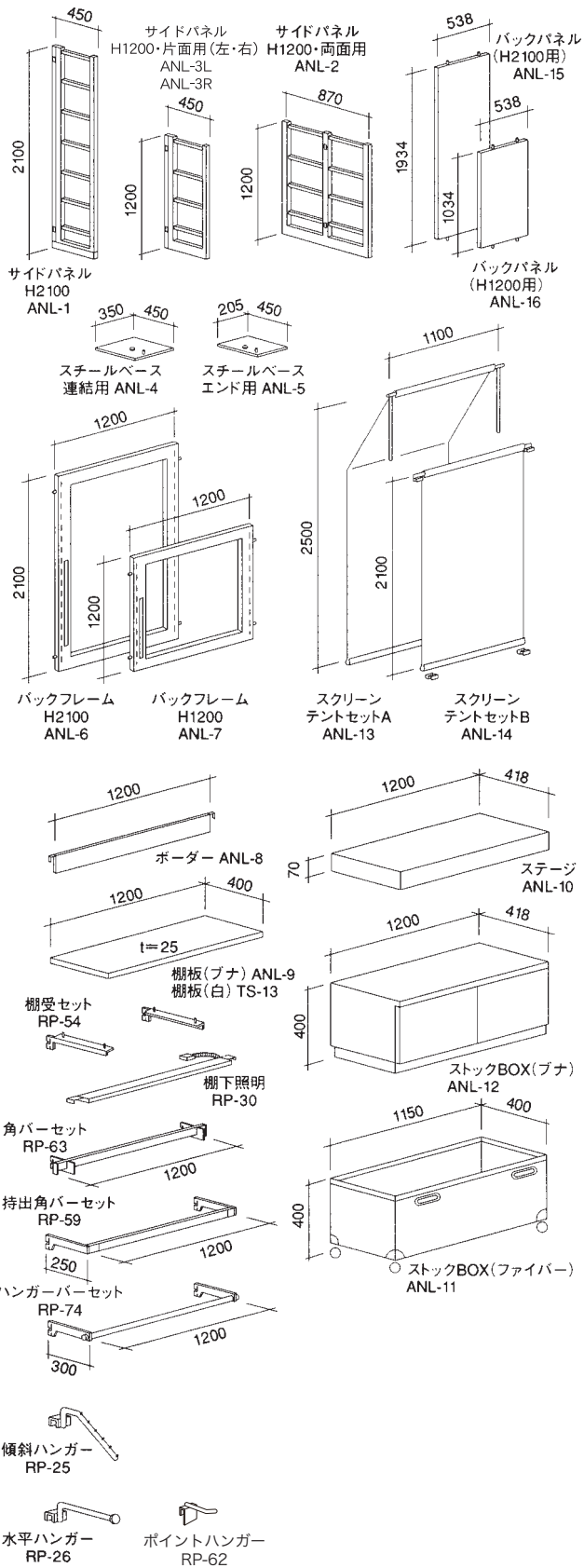



# FOREST

フォレスト

什器

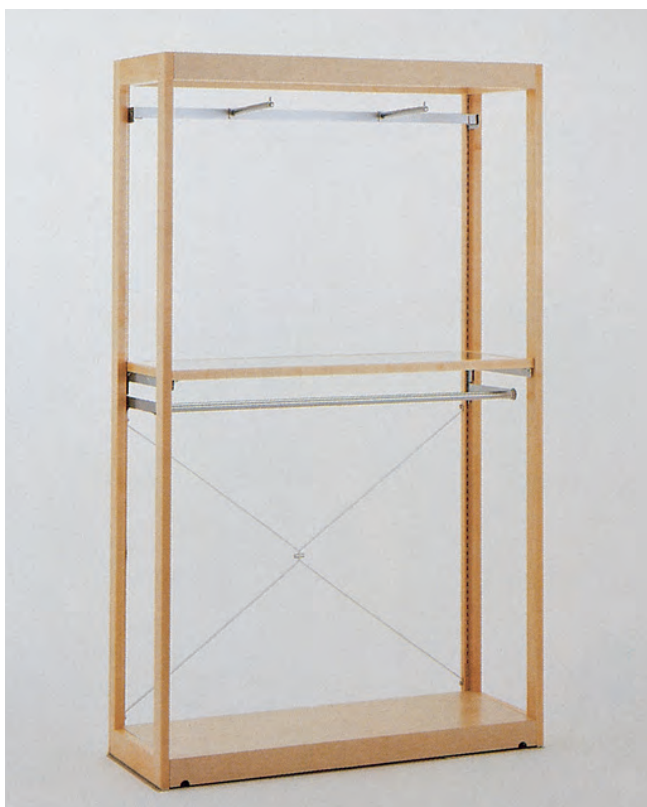

- 1**
- |           |           |           |
|-----------|-----------|-----------|
| FT-3R × 1 | FT-8 × 1  | RP-54 × 1 |
| FT-3L × 1 | FT-10 × 1 | RP-55 × 1 |
| FT-6 × 2  | FT-11 × 1 | RP-75 × 1 |
| FT-7 × 1  |           | RP-26 × 2 |



- 2**
- |           |           |           |
|-----------|-----------|-----------|
| FT-3R × 1 | FT-8 × 1  | RP-54 × 3 |
| FT-3L × 1 | FT-10 × 3 | RP-75 × 1 |
| FT-6 × 2  | FT-11 × 1 | RP-26 × 2 |
| FT-7 × 1  |           |           |





- 3** FT-4R × 1 FT-9 × 1 RP-54 × 2  
 FT-4L × 1 FT-10 × 2  
 FT-6 × 2 FT-11 × 1  
 FT-8 × 1



- 4** FT-4R × 1 FT-8 × 1 RP-55 × 1  
 FT-4L × 1 FT-9 × 1  
 FT-6 × 2 FT-11 × 1

PARTS & ATTACHMENTS サイズ単位:mm

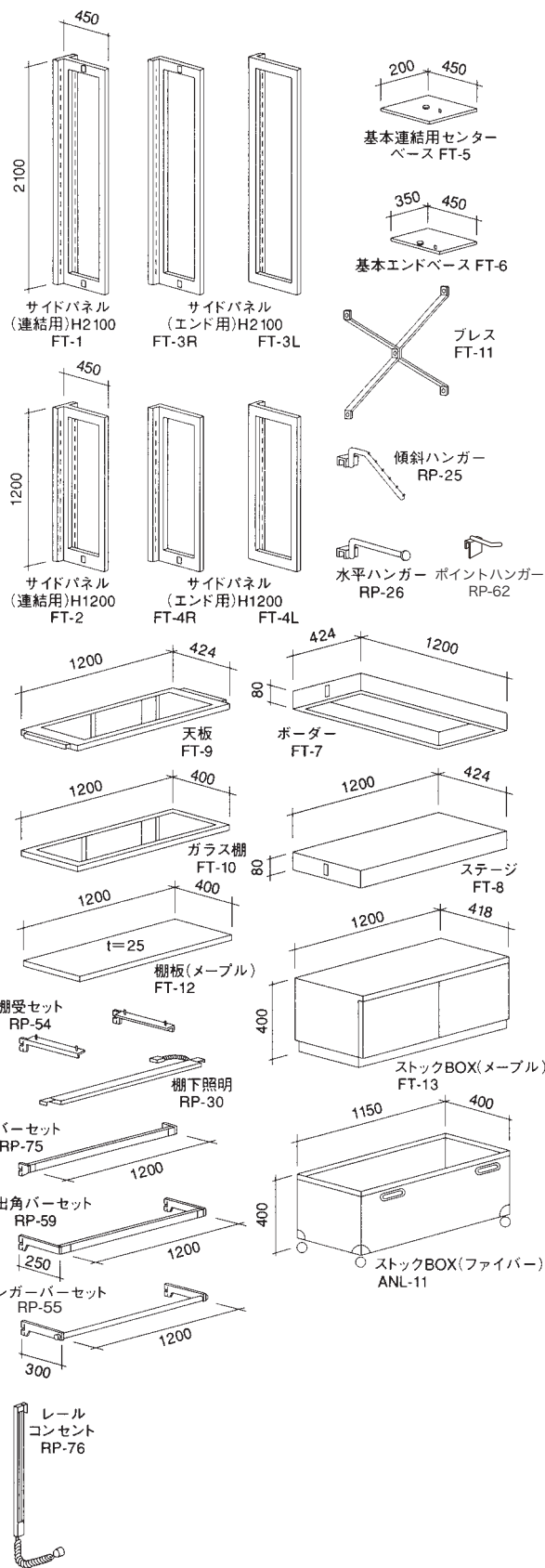

# ALUMER

アルマー

什器



- 1**
- |          |           |           |
|----------|-----------|-----------|
| AL-1 × 3 | AL-7 × 2  | RP-6 × 8  |
| AL-3 × 1 | AL-8 × 1  | RP-15 × 1 |
| AL-4 × 2 | AL-10 × 4 | RP-26 × 2 |
| AL-5 × 2 | AL-12 × 2 |           |
| AL-6 × 2 | AL-14 × 4 |           |



- 2**
- |          |           |           |
|----------|-----------|-----------|
| AL-1 × 2 | AL-7 × 1  | RP-6 × 6  |
| AL-4 × 2 | AL-12 × 1 | TS-13 × 3 |
| AL-5 × 1 | AL-15 × 2 |           |
| AL-6 × 1 |           |           |





3 AL-1 × 2 AL-7 × 1 RP-6 × 2  
 AL-4 × 2 AL-10 × 1 RP-15 × 1  
 AL-6 × 1 AL-12 × 1 ANL-13 × 1



4 AL-1 × 2 AL-8 × 1 RP-6 × 2  
 AL-4 × 2 AL-10 × 1 RP-15 × 1  
 AL-5 × 1 AL-12 × 1 RP-26 × 2  
 AL-6 × 1 AL-14 × 1 ※アームスポットは別途  
 AL-7 × 1



5 AL-1 × 2 AL-8 × 1 RP-6 × 2  
 AL-4 × 2 AL-10 × 1 RP-15 × 1  
 AL-6 × 1 AL-12 × 1 RP-26 × 2  
 AL-7 × 1 AL-14 × 1



6 AL-1 × 2 AL-8 × 1 RP-6 × 8  
 AL-4 × 2 AL-9 × 4 RP-26 × 2  
 AL-6 × 1 AL-11 × 1  
 AL-7 × 1 AL-14 × 1



PARTS & ATTACHMENTS



7 AL-2 × 2    RP-6 × 2  
AL-3 × 2    RP-15 × 1  
AL-10 × 1



8 AL-2 × 2    RP-6 × 6  
AL-3 × 2  
AL-10 × 3

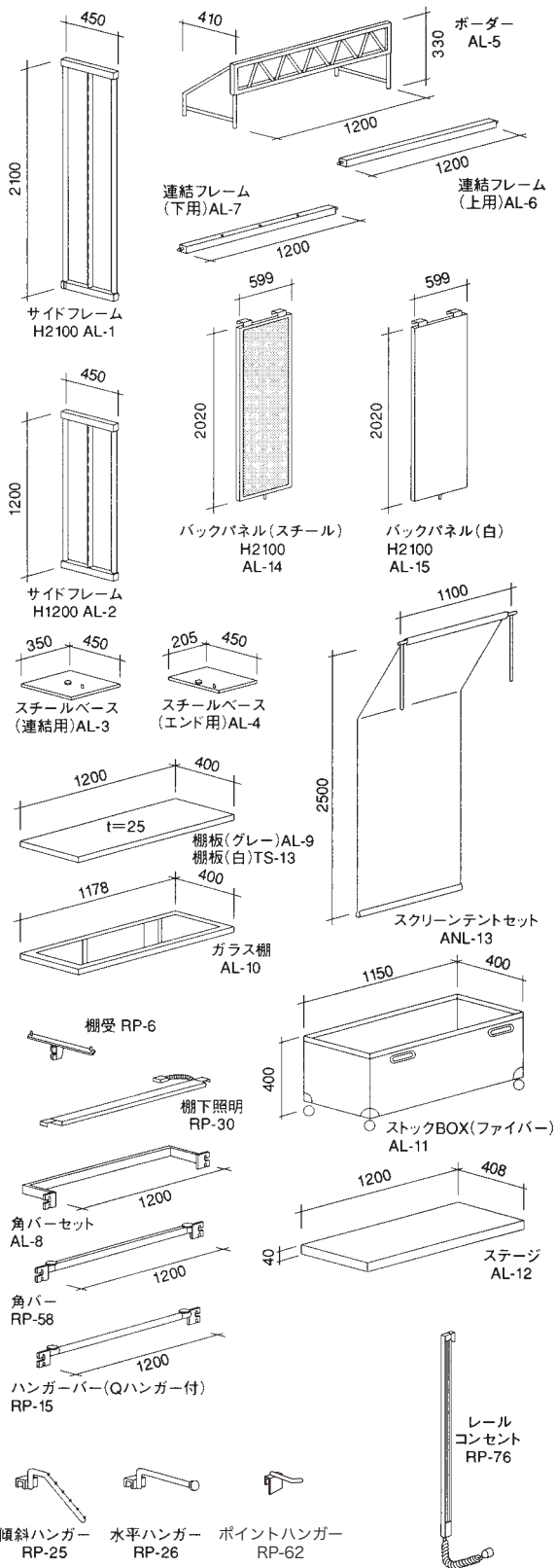

什器

# DF SERIES

DF シリーズ

什器



**1** DF-1B ハンガーラック (黒)  
W.950  
D.500  
H.1,500 ~ 1,850(50mm ピッチ)



**2** DF-1W ハンガーラック (白)  
W.950  
D.500  
H.1,500 ~ 1,850(50mm ピッチ)



**3** DF-1AG ハンガーラック (アンティークゴールド)  
W.950  
D.500  
H.1,500 ~ 1,850(50mm ピッチ)



**4** DF-2B ハンガーラック (黒)  
W.1,250  
D.500  
H.1,500 ~ 1,850(50mm ピッチ)



**5** DF-2W ハンガーラック (白)  
W.1,250  
D.500  
H.1,500 ~ 1,850(50mm ピッチ)



**6** DF-2AG ハンガーラック (アンティークゴールド)  
W.1,250  
D.500  
H.1,500 ~ 1,850(50mm ピッチ)



**7** DF-3B 傾斜ラック (黒)  
W.565  
D.500  
H.1,400 ~ 1,650(50mm ピッチ)



**8** DF-3W 傾斜ラック (白)  
W.565  
D.500  
H.1,400 ~ 1,650(50mm ピッチ)



**9** DF-3AG 傾斜ラック (アンティークゴールド)  
W.565  
D.500  
H.1,400 ~ 1,650(50mm ピッチ)





**1** DF-4B T字ラック (黒)  
W.500  
D.500  
H.1,400 ~ 1,650 (50mm ピッチ)



**2** DF-4W T字ラック (白)  
W.500  
D.500  
H.1,400 ~ 1,650 (50mm ピッチ)



**3** DF-4AG T字ラック (アンティークゴールド)  
W.500  
D.500  
H.1,400 ~ 1,650 (50mm ピッチ)



**4** DF-5B ミラー (黒)  
W.322  
D.320  
H.1,502



**5** DF-5W ミラー (白)  
W.322  
D.320  
H.1,502



**6** DF-5AG ミラー (アンティークゴールド)  
W.322  
D.320  
H.1,502



**7** DF-6B 4段ガラス棚タワー (黒)  
W.450  
D.450  
H.1,310  
ガラス厚 6mm



**8** DF-6W 4段ガラス棚タワー (白)  
W.450  
D.450  
H.1,310  
ガラス厚 6mm



**9** DF-6AG 4段ガラス棚タワー (アンティークゴールド)  
W.450  
D.450  
H.1,310  
ガラス厚 6mm

# DF SERIES

DF シリーズ



什器



**1** DF-7B 3段ガラス棚 (W) (黒)  
W.1,200  
D.850  
H.1,110  
ガラス厚 6mm



**2** DF-7W 3段ガラス棚 (W) (白)  
W.1,200  
D.850  
H.1,110  
ガラス厚 6mm



**3** DF-7AG 3段ガラス棚 (W) (アンティークゴールド)  
W.1,200  
D.850  
H.1,110  
ガラス厚 6mm



**4** DF-8B 3段ガラス棚 (S) (黒)  
W.1,200  
D.450  
H.1,200  
ガラス厚 6mm



**5** DF-8W 3段ガラス棚 (S) (白)  
W.1,200  
D.450  
H.1,200  
ガラス厚 6mm



**6** DF-8AG 3段ガラス棚 (S) (アンティークゴールド)  
W.1,200  
D.450  
H.1,200  
ガラス厚 6mm





**1** DF-9B ガラステーブル (黒)  
 W.1,200  
 D.750  
 H.850  
 ガラス厚 6mm



**2** DF-9W ガラステーブル (白)  
 W.1,200  
 D.750  
 H.850  
 ガラス厚 6mm



**3** DF-9AG ガラステーブル (アンティークゴールド)  
 W.1,200  
 D.750  
 H.850  
 ガラス厚 6mm



**4** DF-10B ガラステーブル (黒)  
 W.1,100  
 D.400  
 H.550  
 ガラス厚 6mm



**5** DF-10W ガラステーブル (白)  
 W.1,100  
 D.400  
 H.550  
 ガラス厚 6mm



**6** DF-10AG ガラステーブル (アンティークゴールド)  
 W.1,100  
 D.400  
 H.550  
 ガラス厚 6mm

# ベルニーシリーズ

## ベルニーシリーズハンガーラック

什器



**1** BHR-600B  
ベルニー黒 600 タイプ  
W.600  
D.470  
H.1,100 ~ 1,800 (100mm ピッチ)



**2** BHR-900B  
ベルニー黒 900 タイプ  
W.900  
D.470  
H.1,100 ~ 1,800 (100mm ピッチ)



**3** BHR-1200B  
ベルニー黒 1,200 タイプ  
W.1,200  
D.470  
H.1,100 ~ 1,800 (100mm ピッチ)



**4** BHR-600W  
ベルニー白 600 タイプ  
W.600  
D.470  
H.1,100 ~ 1,800 (100mm ピッチ)



**5** BHR-900W  
ベルニー白 900 タイプ  
W.900  
D.470  
H.1,100 ~ 1,800 (100mm ピッチ)



**6** BHR-1200W  
ベルニー白 1,200 タイプ  
W.1,200  
D.470  
H.1,100 ~ 1,800 (100mm ピッチ)



**7** BHR-600CM  
ベルニークロームメッキ 600 タイプ  
W.600  
D.470  
H.1,100 ~ 1,800 (100mm ピッチ)



**8** BHR-900CM  
ベルニークロームメッキ 900 タイプ  
W.900  
D.470  
H.1,100 ~ 1,800 (100mm ピッチ)



**9** BHR-1200CM  
ベルニークロームメッキ 1,200 タイプ  
W.1,200  
D.470  
H.1,100 ~ 1,800 (100mm ピッチ)



**10** BHR-600AG  
 ペルニー古美色 600 タイプ  
 W.600  
 D.470  
 H.1,100 ~ 1,800 (100mm ピッチ)



**11** BHR-900AG  
 ペルニー古美色 900 タイプ  
 W.900  
 D.470  
 H.1,100 ~ 1,800 (100mm ピッチ)



**12** BHR-1200AG  
 ペルニー古美色 1,200 タイプ  
 W.1,200  
 D.470  
 H.1,100 ~ 1,800 (100mm ピッチ)



高さ：1,100mm の状態



高さ：1,800mm の状態

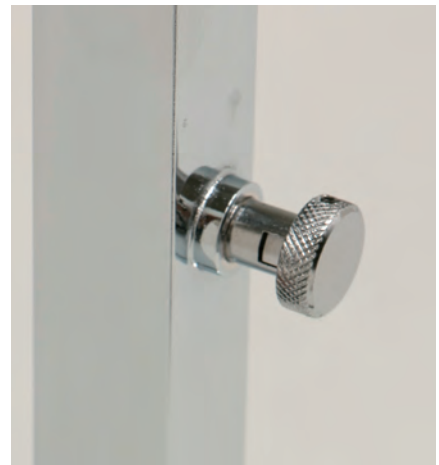

高さ調節つまみ：固定の状態



高さ調節つまみ：フリーの状態

高さ調節つまみは、  
 什器の裏についています。



カラーバリエーション



# ベルニーシリーズ

## ベルニーシリーズハンガーラック 1000R タイプ

什器



**13** BHR-1000RB  
ベルニー 1000R ラック 黒  
W.982  
D.444  
H.1,100 ~ 1,800  
(100mm ピッチ)



**14** BHR-1000RW  
ベルニー 1000R ラック 白  
W.982  
D.444  
H.1,100 ~ 1,800  
(100mm ピッチ)



**15** BHR-1000RCM  
ベルニー 1000R ラック クロームメッキ  
W.982  
D.444  
H.1,100 ~ 1,800  
(100mm ピッチ)



**16** BHR-1000RAG  
ベルニー 1000R ラック 古美色  
W.982  
D.444  
H.1,100 ~ 1,800  
(100mm ピッチ)

## ベルニーシリーズT字ラック



**17** BRN-5B  
ベルニー T 字ラック 黒  
W.600  
D.470  
H.1,400 ~ 1,650  
(50mm ピッチ)



**18** BRN-5W  
ベルニー T 字ラック 白  
W.600  
D.470  
H.1,100 ~ 1,700  
(50mm ピッチ)



**19** BRN-5CM  
ベルニー T 字ラック クロームメッキ  
W.600  
D.470  
H.1,100 ~ 1,700  
(50mm ピッチ)



**20** BRN-5AG  
ベルニー T 字ラック 古美色  
W.600  
D.470  
H.1,400 ~ 1,650  
(50mm ピッチ)

## ベルニーシリーズ 傾斜ラック



**21** BRN-6B  
ベルニー傾斜ラック 黒  
W.470  
D.470  
H.1,400 ~ 1,650  
(50mm ピッチ)



**22** BRN-6W  
ベルニー傾斜ラック 白  
W.470  
D.470  
H.1,100 ~ 1,700  
(50mm ピッチ)



**23** BRN-6CM  
ベルニー傾斜ラック クロームメッキ  
W.470  
D.470  
H.1,100 ~ 1,700  
(50mm ピッチ)



**24** BRN-6AG  
ベルニー傾斜ラック 古美色  
W.470  
D.470  
H.1,400 ~ 1,650  
(50mm ピッチ)

什器

## ベルニーシリーズ 両面姿見



**25** BRN-7B  
ベルニー両面姿見 黒  
W.400  
D.400  
H.1,700



**26** BRN-7W  
ベルニー両面姿見 白  
W.400  
D.400  
H.1,700



**27** BRN-7CM  
ベルニー両面姿見 クロームメッキ  
W.400  
D.400  
H.1,700



**28** BRN-7AG  
ベルニー両面姿見 古美色  
W.400  
D.400  
H.1,700

# CR4 ハンガーラック

シーアールフォー

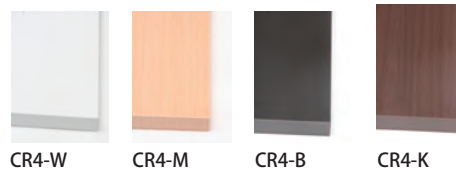

什器



**1** CR4-1200 ハンガーラック W.1200  
(1200タイプ) D.418  
H.1,100 ~ 1,700



**2** CR4-1200W ハンガーラック W.1200  
(1200タイプ) D.418  
H.1,100 ~ 1,700



**3** CR4-1200M ハンガーラック W.1200  
(1200タイプ) D.418  
H.1,100 ~ 1,700



**4** CR4-1200B ハンガーラック W.1200  
(1200タイプ) D.418  
H.1,100 ~ 1,700



**5** CR4-1200K ハンガーラック W.1200  
(1200タイプ) D.418  
H.1,100 ~ 1,700



**6** CR4-900 ハンガーラック W.900  
(900タイプ) D.396  
H.1,100 ~ 1,700



**7** CR4-900W ハンガーラック W.900  
(900タイプ) D.418  
H.1,100 ~ 1,700



**8** CR4-900M ハンガーラック W.900  
(900タイプ) D.418  
H.1,100 ~ 1,700



**9** CR4-900B ハンガーラック W.900  
(900タイプ) D.418  
H.1,100 ~ 1,700



**10** CR4-900K ハンガーラック W.900  
(900タイプ) D.418  
H.1,100 ~ 1,700



# CR1 傾斜ラック

シーアールワン

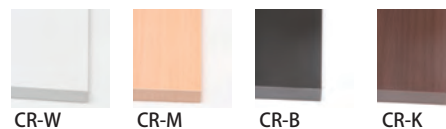

**1** CR1 傾斜ラック  
W.400 × D.418 × H.1,100 ~ 1,700



**2** CR1-W 傾斜ラック  
W.420 × D.428 × H.1,100 ~ 1,700



**4** CR1-B 傾斜ラック  
W.420 × D.428 × H.1,100 ~ 1,700



**3** CR1-M 傾斜ラック  
W.420 × D.428 × H.1,100 ~ 1,700



**5** CR1-K 傾斜ラック  
W.420 × D.428 × H.1,100 ~ 1,700

# CR2 2WAY 傾斜ラック

シーアールツー



**1** CR2 2WAY 傾斜ラック  
W.380 × D.380 × H.1,100 ~ 1,700



**2** CR2-W 2WAY 傾斜ラック  
W.420 × D.420 × H.1,100 ~ 1,700



**4** CR2-B 2WAY 傾斜ラック  
W.420 × D.420 × H.1,100 ~ 1,700



**3** CR2-M 2WAY 傾斜ラック  
W.420 × D.420 × H.1,100 ~ 1,700



**5** CR2-K 2WAY 傾斜ラック  
W.420 × D.420 × H.1,100 ~ 1,700

什器

# ハンガーラック・円形ハンガーラック

什器



**1** RH-104-D ハンガーラック  
(600 タイプ)  
W.600 × D.450 × H.1,100 ~ 1,800



**2** RH-104-A ハンガーラック  
(900 タイプ)  
W.900 × D.450 × H.1,100 ~ 1,800



**3** RH-104-E ハンガーラック  
(1200 タイプ)  
W.1,200 × D.450 × H.1,100 ~ 1,800



**4** RH-104-A2 ハンガーラック  
2 段バー  
W.900 × D.450 × H.1,100 ~ 1,800



**5** RH-104-C  
段違い T 字ラック  
H.1,100 ~ 1,800

**6** RH-104-G  
T 字ラック  
H.1,100 ~ 1,800

**7** RH-104-B  
傾斜ラック  
H.1,100 ~ 1,800



**8** E-598C  
円形ハンガーラック  
φ 750  
φ 600



**9** RH-104-BR ハンガーラック  
(900 タイプ、ブロンズ仕上)  
W.900 × D.450 × H.1,100 ~ 1,800

**10** NO.36-2 オリジナル S ラック  
(900 タイプ、ブロンズ仕上)  
W.900 × D.450 × H.900 ~ 1,500



**11** Z ラック  
W.1,200 × D.500  
H.1,150 ~ 1,650(100 ピッチ)



**12** ハンガーラック  
(1,200 タイプ、古美色仕上)  
W.1,290 × D.430  
H.1,090 ~ 1,690(100 ピッチ)

# WORK RACK 900

ワークラック



**1** WHR-1 × 1 WHR-5 × 1



**2** WHR-1 × 1 WHR-3 × 4  
WHR-7 × 2 WHR-2B × 2



**3** WHR-1B × 1



**4** WHR-1B × 1 WHR-2B × 2

## PARTS & ATTACHMENTS

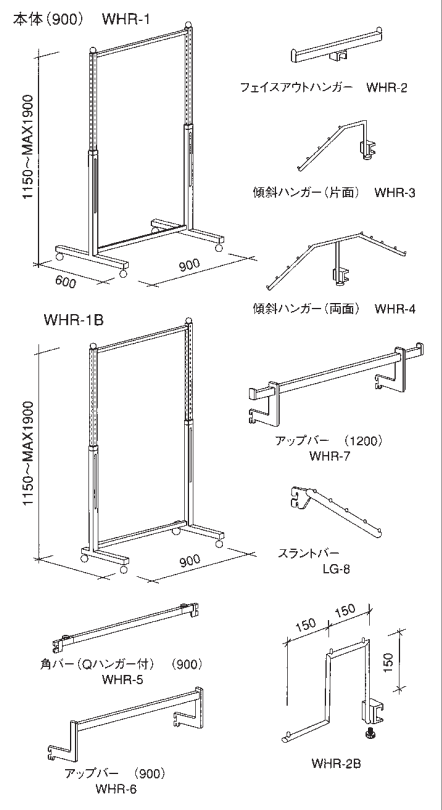

サイズ単位:mm

# WORK RACK 1200

ワークラック



**1** WHR-11C  
RP-77 × 1  
RP-78 × 1  
RP-25 × 2



**2** WHR-11H  
RP-77 × 1  
RP-78 × 1  
RP-25 × 2

## PARTS & ATTACHMENTS

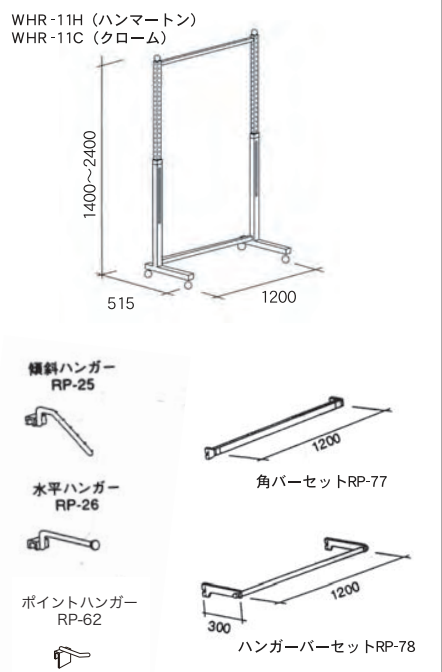

サイズ単位:mm

什  
品



# WORK RACK NEO

ワークラック ネオ

什器



1 WRN-1 × 1



2 WRN-1 × 1  
WRN-2 × 1  
WRN-3 × 1  
WRN-4 × 1



3 WRN-1 × 1    WRN-6W-900 × 1  
WRN-2 × 1    TS-13W-900 × 1  
WRN-3 × 1    RP-54 × 1  
WRN-4 × 1    RP-55-900 × 1  
                  RP-56-900 × 1  
                  RP-25 × 2



4 WRN-1 × 1    WRN-6W-900 × 2    RP-56-900 × 1  
WRN-2 × 1    TS-13W-900 × 4    RP-25 × 2  
WRN-3 × 1    RP-54 × 4  
WRN-4 × 1    RP-55-900 × 1



5 WRN-1 × 1



6 WRN-1 × 1  
WRN-2 × 1



7 WRN-1 × 1  
WRN-2 × 1  
WRN-6W-900 × 1  
TS-13W-900 × 1  
RP-54 × 1  
RP-55-900 × 1



8 WRN-1 × 1  
WRN-2 × 1  
WRN-6W-900 × 2  
TS-13W-900 × 3  
RP-55-900 × 1  
RP-54 × 3



**9** WRN-1 × 1    WRN-6W × 1  
 WRN-2 × 1  
 WRN-3 × 1  
 WRN-4 × 1



**10** WRN-1 × 1    RP-25UP × 3  
 WRN-6W × 1  
 RP-66 × 1  
 RP-63 × 1



**11** WRN-1 × 1    WRN-5W × 1    RP-63 × 1  
 WRN-2 × 1    WRN-6W × 1    RP-25 × 2  
 WRN-3 × 1    RP-54 × 1  
 WRN-4 × 1    RP-66 × 1



**12** WRN-1 × 1    WRN-5W × 4    RP-63 × 1  
 WRN-2 × 1    WRN-6W × 2    RP-25 × 2  
 WRN-3 × 1    RP-54 × 4  
 WRN-4 × 1    RP-66 × 1





**13** WRN-1 × 1  
WRN-6W × 1  
RP-63 × 1  
RP-25UP × 5



**14** WRN-1 × 1    WRN-6W × 1  
WRN-2 × 1    RP-54 × 1  
WRN-4 × 1    RP-66 × 1  
WRN-5W × 1

PARTS & ATTACHMENTS

サイズ単位：mm

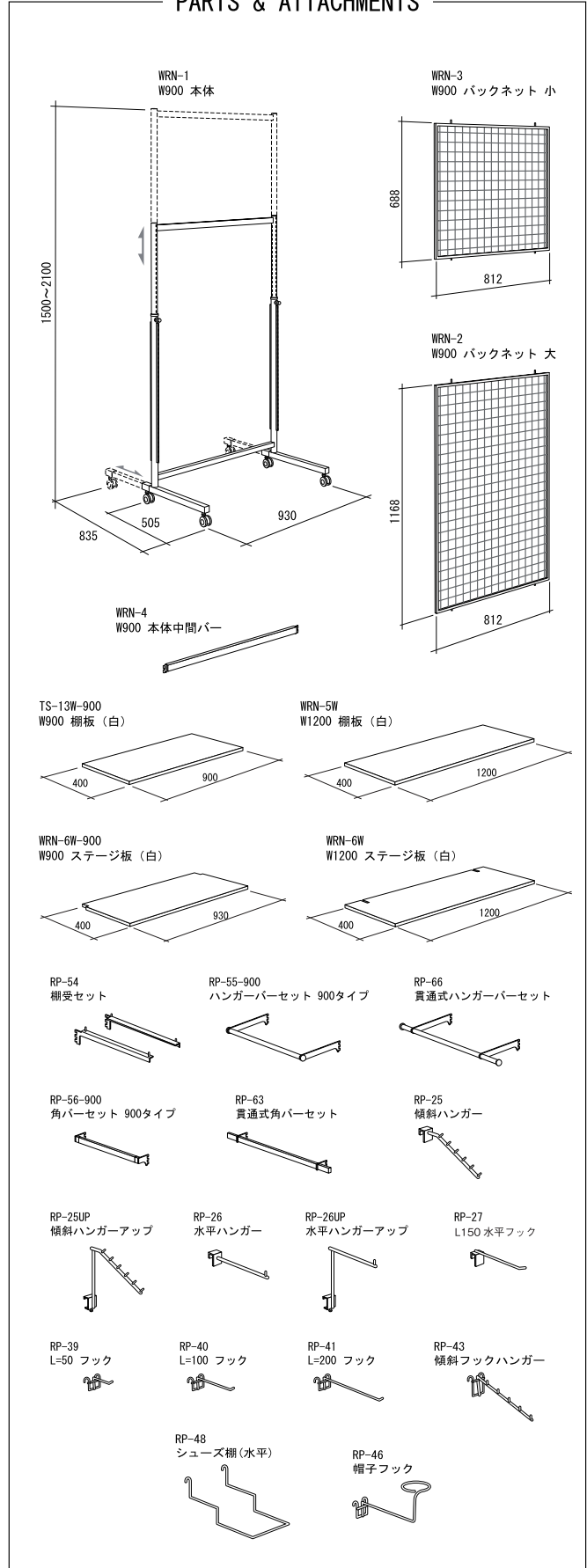

# NEO SILVER POLE

## ネオシルバーポール

●ポールシステム本体をブラスト加工し、高級感を加えたシステムポール。  
曲線のハンガーパイプを使用し、動きのあるソフトな売場づくりを構成します。

什器



1 NSP-1 × 3 NSP-8 × 1  
NSP-2 × 2  
NSP-7 × 2



2 NSP-1 × 3 NSP-7 × 2  
NSP-4 × 2  
NSP-5 × 1



3 NSP-1 × 1  
NSP-13 × 1



4 NSP-1 × 1 NSP-7 × 1  
NSP-14 × 1



5 NSP-1 × 1  
NSP-12 × 1



6 NSP-1 × 2  
NSP-11 × 1



7 NSP-1 × 2  
NSP-11 × 1



8 NSP-1 × 2  
NSP-10 × 1

PARTS & ATTACHMENTS

サイズ単位:mm

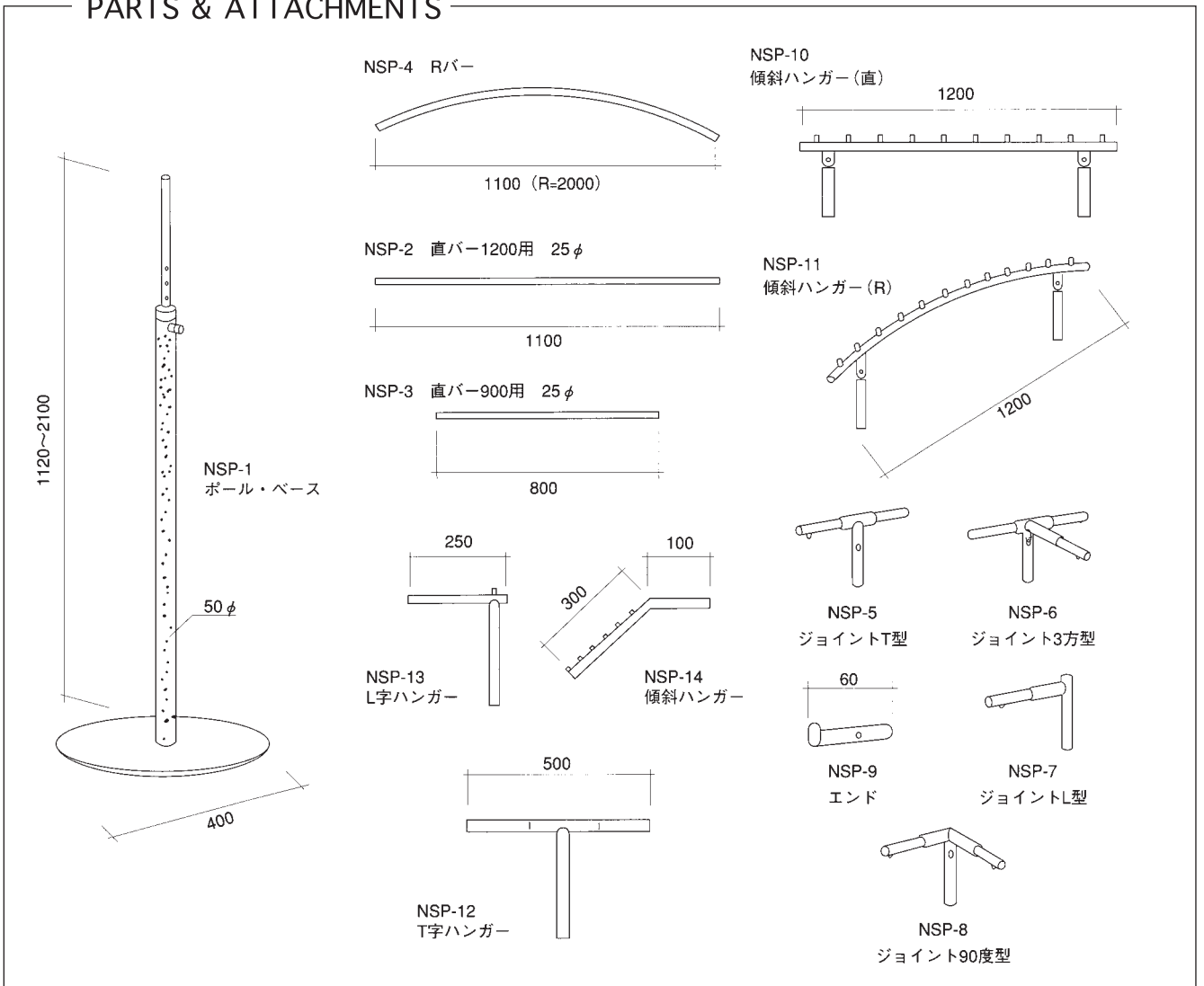



# CARO

力口

什器



- 1** CAR-5H × 2    RP-6 × 2  
CAR-7 × 2    RP-15 × 1  
AL-9 × 1

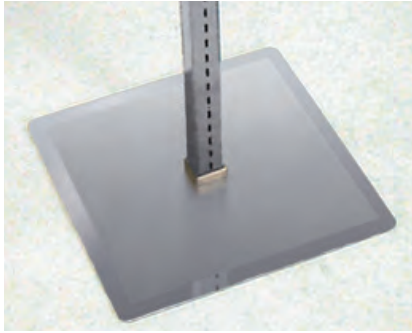

CAR-7

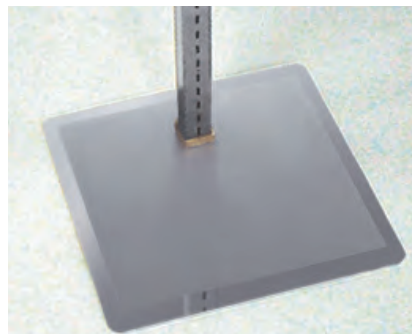

CAR-8

## PARTS & ATTACHMENTS

サイズ単位:mm

40角

ポール H1800  
(2面スリット) CAR-5H



ポール H1405  
(2面スリット) CAR-6H

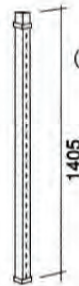

CAR-7



CAR-8

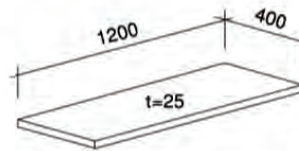

棚板(白) TS-13  
棚板(ブナ) ANL-9  
棚板(グレー) AL-9



棚受 RP-6



ハンガーバー(Qハンガー付)  
φ25 RP-15



角バー  
RP-58



スラントハンガー  
LG-8



ポイントフック  
(G)爪  
RP-29



ポイントフック  
(S)爪  
RP-29



ポイントハンガー  
RP-62

※商品の色は、印刷または撮影の都合により、多少異なる場合がありますので、ご了承下さい。

# MOKUTEEL

## モクチール

- 頑丈なスチールボールのシステムに木目調の特殊塗装を施し、ナチュラルな感覚。
- 2面スリット・4面スリット 各々ポールの高さは3種類を取り揃えています。

什器



**1** MKT-1 × 2    RP-6 × 2  
CAR-7 × 2    RP-15 × 1  
ANL-9 × 1



**2** MKT-1 × 2    RP-6 × 6  
CAR-7 × 2    ANL-9 × 3



# PARTS & ATTACHMENTS

サイズ単位:mm

40角

ボール H2155  
(4面スリット) MKT-1

ボール H1855  
(4面スリット) MKT-2

ボール H1405  
(4面スリット) MKT-3

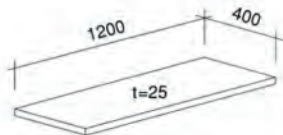
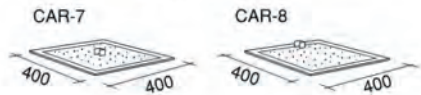
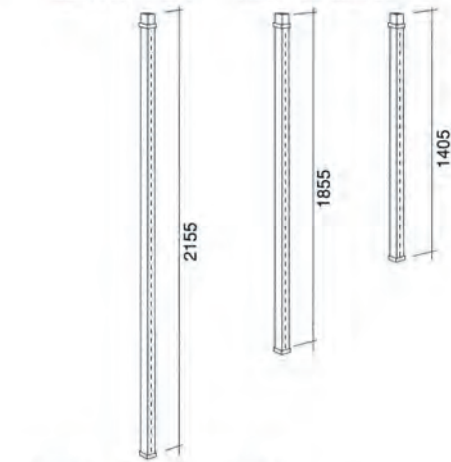

棚板(白) TS-13  
棚板(フナ) ANL-9  
棚板(グレー) AL-9



棚受 RP-6

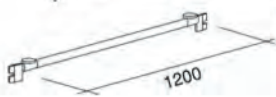

ハンガーバー(Qハンガー付)  
#25 RP-15



角バー RP-58



ポイントフック  
(G)爪  
RP-29

ポイントフック  
(S)爪  
RP-29



ポイントハンガー  
RP-62



スラントハンガー  
LG-8

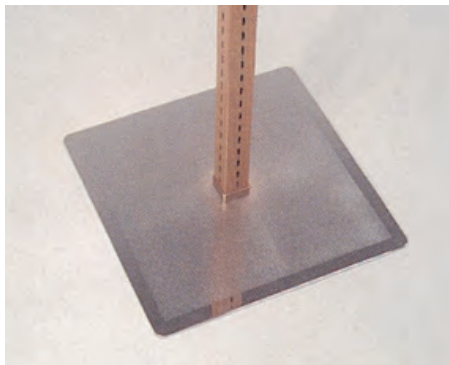

CAR-7

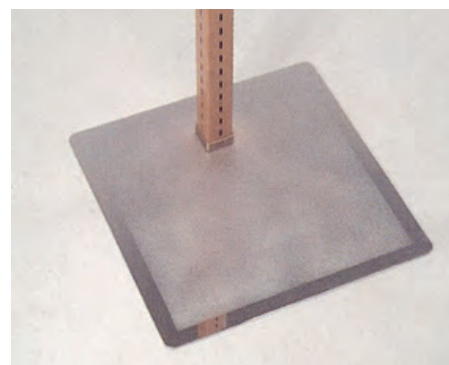

CAR-8

# GEM

ジェム

什器



**1**    ゴールド    シルバー  
 GE-3G × 2    GE-3S × 2  
 GE-4G × 2    GE-4S × 2  
 RP-15 × 1    RP-15 × 1



**2**    ゴールド    シルバー  
 GE-3G × 2    GE-3S × 2  
 GE-4G × 2    GE-4S × 2  
 RP-6 × 6    RP-6 × 6  
 TS-13 × 3    AL-9 × 3



**3**    ゴールド    シルバー  
 GE-2G × 2    GE-2S × 2  
 GE-4G × 2    GE-4S × 2  
 RP-6 × 4    RP-6 × 4  
 RP-15 × 1    RP-15 × 1  
 TS-13 × 2    AL-9 × 2

# PARTS & ATTACHMENTS

φ45



**4** GE-2G × 2    RP-6 × 6  
 GE-4G × 2    TS-13 × 3  
 GE-5 × 1



**5** GE-1G × 3    RP-6 × 6  
 GE-4G × 3    RP-15 × 1  
 GE-5 × 2    TS-13 × 3

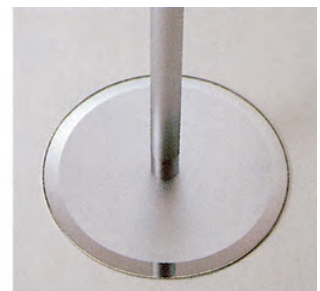
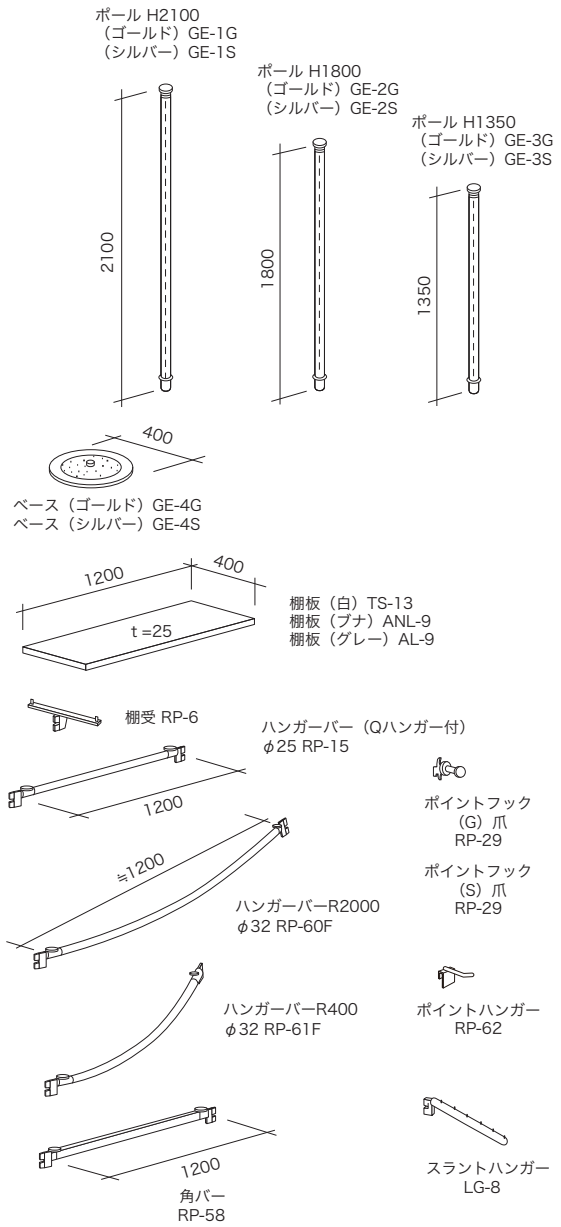

什器



# LOG II

ログ2

什器



**1** 黒  
LGT-3B × 2  
RP-15 × 1

白  
LGT-3W × 2  
RP-15 × 1



**2** 黒  
LGT-3B × 2  
LGT-4 × 3  
RP-6 × 6

白  
LGT-3W × 2  
TS-13 × 3  
RP-6 × 6



**3** 黒  
LGT-2B × 2  
LGT-4 × 2  
RP-6 × 4  
RP-15 × 1

白  
LGT-2W × 2  
TS-13 × 2  
RP-6 × 4  
RP-15 × 1



**4** LGT-3B × 4  
RP-15 × 2  
RP-61F × 1

# PARTS & ATTACHMENTS

サイズ単位:mm

φ 35



**5** LGT-3B × 4  
RP-60F × 3



**6** LGT-5 × 1  
LGT-10 × 4

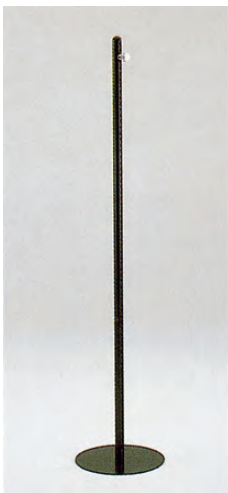

**7** LGT-2B  
RP-29(S)



**8** LGT-2W  
RP-29(G)

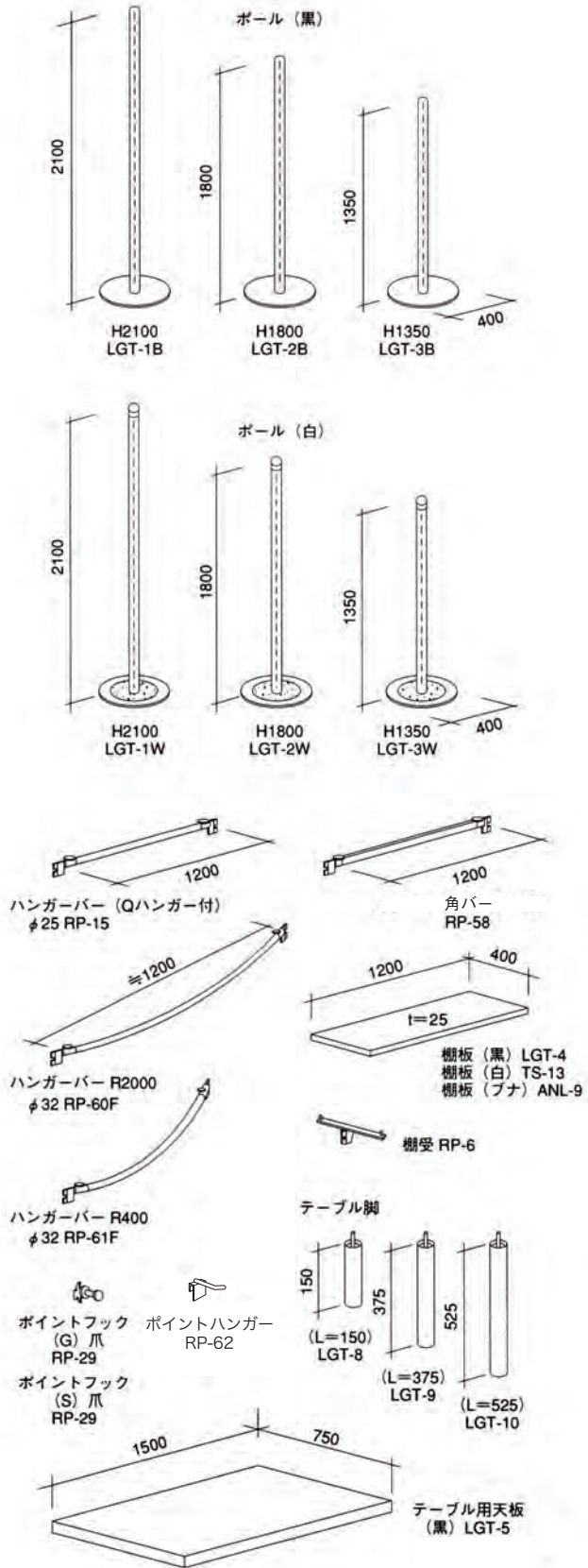



# ウッドユニットポール

ウッドユニットポール

什器



1 WP1201 × 1  
WP1201S × 2  
WP1207 × 12  
DP-04D × 12

白染  
両面3段棚  
2連結

W.2,550  
D.800  
H.1,650



2 WP1301 × 1  
WP1301S × 2  
WP1307 × 8  
DP-04 × 8  
DP-04D × 4

黒染  
両面3段棚  
2連結

W.2,550  
D.800  
H.1,650



3 WP1610 × 1  
WP1610S × 2  
WP1607 × 10  
DP-04 × 4  
DP-04D × 8

クリアー  
両面3段棚  
2連結



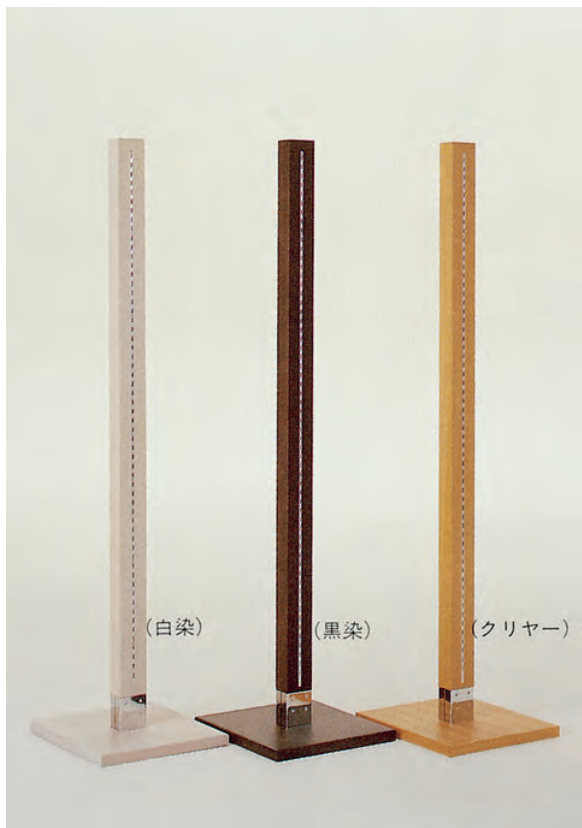

ポール・木センターベース仕様

- |                       |                       |                       |
|-----------------------|-----------------------|-----------------------|
| ▲ WP1200<br>H.2,150mm | ▲ WP1300<br>H.2,150mm | ▲ WP1600<br>H.2,150mm |
| ▲ WP1201<br>H.1,650mm | ▲ WP1301<br>H.1,650mm | ▲ WP1601<br>H.1,650mm |
| ▲ WP1210<br>H.1,350mm | ▲ WP1310<br>H.1,350mm | ▲ WP1610<br>H.1,350mm |

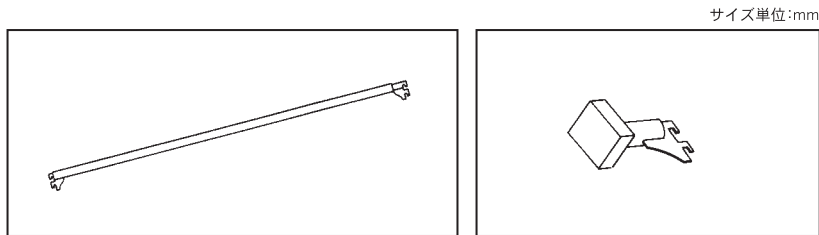

サイズ単位:mm

DP-02 ハンガーバー  
φ22 W. 1,140

DP-03B(黒染) 1点掛け  
DP-03C(クリアー)

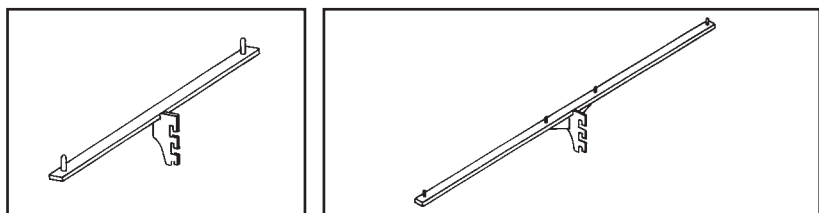

DP-04 棚受(センター用)  
W. 320

DP-04D 棚受(両面用)  
W. 710



WP1207 棚板(白染)  
W.1,140 D.400

WP1307 棚板(黒染)  
W.1,140 D.400

WP1607 棚板(クリアー)  
W.1,140 D.400

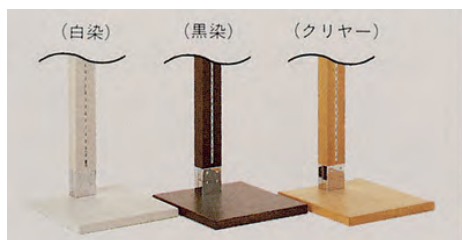

ポール・木センターベース仕様

- |                        |                        |                        |
|------------------------|------------------------|------------------------|
| ▲ WP1200S<br>H.2,150mm | ▲ WP1300S<br>H.2,150mm | ▲ WP1600S<br>H.2,150mm |
| ▲ WP1201S<br>H.1,650mm | ▲ WP1301S<br>H.1,650mm | ▲ WP1601S<br>H.1,650mm |
| ▲ WP1210S<br>H.1,350mm | ▲ WP1310S<br>H.1,350mm | ▲ WP1610S<br>H.1,350mm |

- 柱 -85 × 55mm 角
- 木ベース -400mm 角、T:30mm

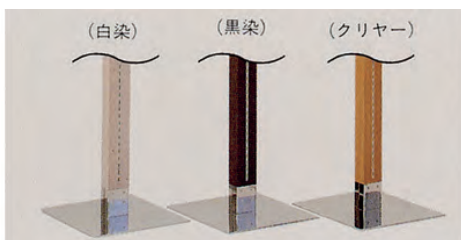

ポール・鉄板センターベース仕様

- |                        |                        |                        |
|------------------------|------------------------|------------------------|
| ▲ WP1200T<br>H.2,130mm | ▲ WP1300T<br>H.2,130mm | ▲ WP1600T<br>H.2,130mm |
| ▲ WP1201T<br>H.1,630mm | ▲ WP1301T<br>H.1,630mm | ▲ WP1601T<br>H.1,630mm |
| ▲ WP1210T<br>H.1,330mm | ▲ WP1310T<br>H.1,330mm | ▲ WP1610T<br>H.1,330mm |

- 鉄板ベース -400mm 角、T:5mm

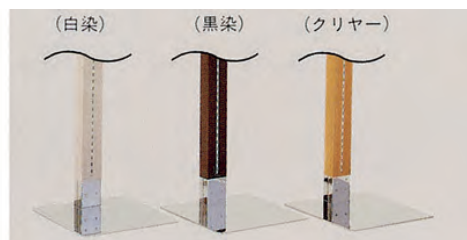

ポール・鉄板サイドベース仕様

- |                         |                         |                         |
|-------------------------|-------------------------|-------------------------|
| ▲ WP1200TS<br>H.2,130mm | ▲ WP1300TS<br>H.2,130mm | ▲ WP1600TS<br>H.2,130mm |
| ▲ WP1201TS<br>H.1,630mm | ▲ WP1301TS<br>H.1,630mm | ▲ WP1601TS<br>H.1,630mm |
| ▲ WP1210TS<br>H.1,330mm | ▲ WP1310TS<br>H.1,330mm | ▲ WP1610TS<br>H.1,330mm |

# SHARL III

シャレール3

什器



- 1**
- SR-2 × 2
  - SR-5 × 1
  - SR-6 × 1
  - SR-7 × 1
  - SR-8 × 2



- 2**
- SR-1 × 2
  - SR-5 × 1
  - SR-6 × 2
  - SR-8 × 2

## PARTS & ATTACHMENTS サイズ単位:mm

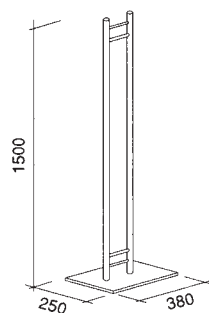

柱 A H1500  
SR-1

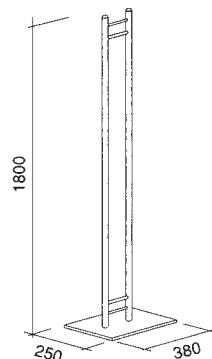

柱 B H1800  
SR-2

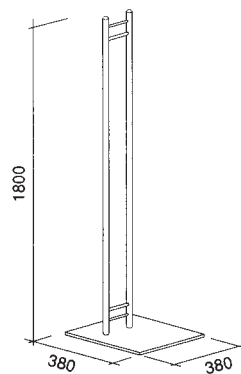

1点掛 柱 C H1800 SR-3

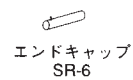

エンドキャップ  
SR-6



スラントバー  
SR-7

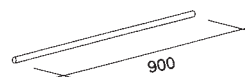

ハンガーバー 900  
SR-4

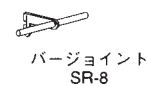

バージョイント  
SR-8

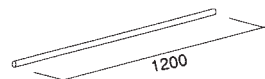

ハンガーバー 1200  
SR-5

# ユニットラック



UR2300 × 1  
UR2405 × 2  
UR2406 × 1



UR2300 × 2  
UR2402 × 1  
UR2405 × 1  
UR2406 × 1

サイズ単位:mm

## PARTS & ATTACHMENTS

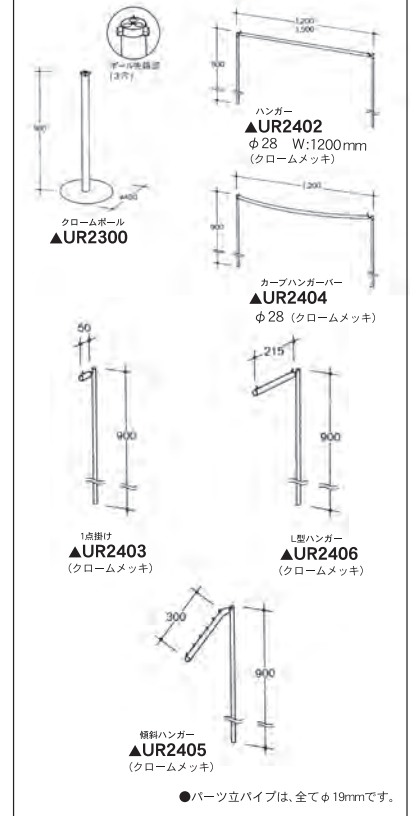

什器

# クロームポール・ネオユニットポール



CP-1 50角  
本体 H.2,100  
ベース 500 × 350 (サイドタイプ)



CP-2 50角  
上部連結 H.300 柱



NUP-1 60角  
ポール H.1,350  
ベース 400角  
木目 (クリア) シート貼仕様



# コの字型ディスプレイツール

什器



## PARTS & ATTACHMENTS

サイズ単位:mm

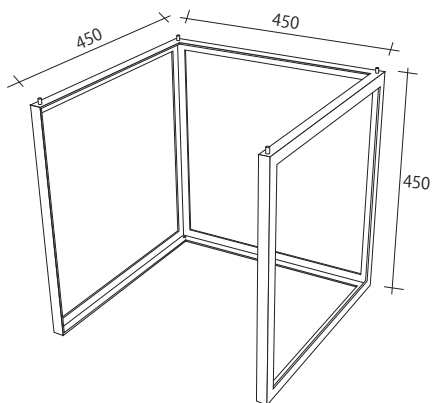

KODP-1B  
本体 黒

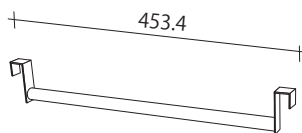

KODP-2B  
ハンガーバー

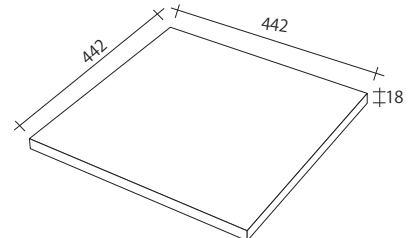

- KODP-3W 天板棚板白
- KODP-3B 天板棚板黒
- KODP-3K 天板棚板こげ茶
- KODP-3N 天板棚板ナチュラル



仕上げバリエーション

白



KODP-3W

黒



KODP-3B

こげ茶

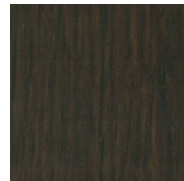

KODP-3K

ナチュラル

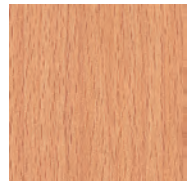

KODP-3N

# CT4 テーブル

シーティーフォー



什器



**1** CT4-900W × 1  
CT4-1200W × 1  
CT4-1500W × 1



**5** CT4-900M × 1  
CT4-1200M × 1  
CT4-1500M × 1



**9** CT4-900B × 1  
CT4-1200B × 1  
CT4-1500B × 1



**13** CT4-900K × 1  
CT4-1200K × 1  
CT4-1500K × 1



**2** CT4-900W × 1  
(W900 × D600 × H450)



**6** CT4-900M × 1  
(W900 × D600 × H450)



**10** CT4-900B × 1  
(W900 × D600 × H450)



**14** CT4-900K × 1  
(W900 × D600 × H450)



**3** CT4-1200W × 1  
(W1200 × D600 × H600)



**7** CT4-1200M × 1  
(W1200 × D600 × H600)



**11** CT4-1200B × 1  
(W1200 × D600 × H600)



**15** CT4-1200K × 1  
(W1200 × D600 × H600)



**4** CT4-1500W × 1  
(W1500 × D600 × H760)



**8** CT4-1500M × 1  
(W1500 × D600 × H760)



**12** CT4-1500B × 1  
(W1500 × D600 × H760)



**16** CT4-1500K × 1  
(W1500 × D600 × H760)



# BASIC TABLE

ベーシックテーブル



**1** BTB-1W × 1  
BTB-2W × 1  
BTB-3W × 1



**5** BTB-1C × 1  
BTB-2C × 1  
BTB-3C × 1



**9** BTB-1K × 1  
BTB-2K × 1  
BTB-3K × 1



**2** BTB-3W  
(W900 × D600 × H450)



**6** BTB-3C  
(W900 × D600 × H450)



**10** BTB-3K  
(W900 × D600 × H450)



**3** BTB-2W  
(W1200 × D750 × H600)



**7** BTB-2C  
(W1200 × D750 × H600)



**11** BTB-2K  
(W1200 × D750 × H600)



**4** BTB-1W  
(W1500 × D750 × H750)



**8** BTB-1C  
(W1500 × D750 × H750)



**12** BTB-1K  
(W1500 × D750 × H750)

# LIGHT-TABLE

ライトテーブル

什器



1 LTB-1 × 1



2 LTB-1 × 1 LTB-3 × 1  
LTB-4 × 1



3 LTB-1 × 1  
LTB-3 × 1



4 LTB-1 × 1 LTB-4 × 1  
LTB-2 × 1

## PARTS & ATTACHMENTS

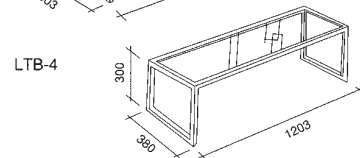
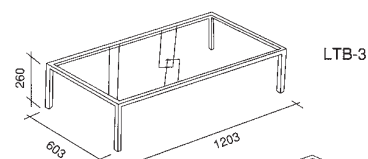
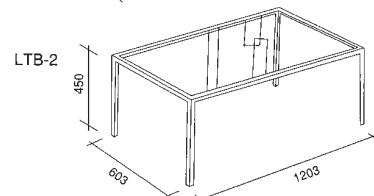
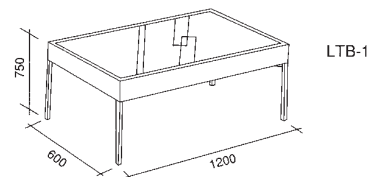

サイズ単位:mm

# UNIBLE

ユニブル

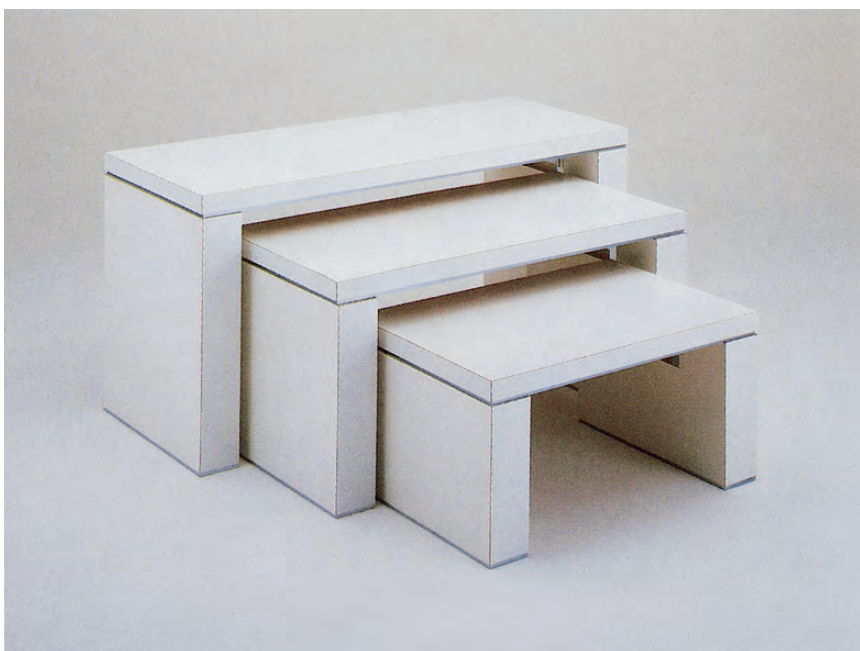

1 UL-1M × 1 UL-2M × 1 UL-3M × 1  
UL-4 × 1 UL-5 × 1 UL-6 × 1  
UL-7M × 2 UL-8M × 2 UL-9M × 2

## PARTS & ATTACHMENTS

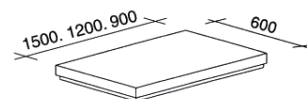

テーブルトップ 1500  
(メラミン) UL-1M

テーブルトップ 1200  
(メラミン) UL-2M

テーブルトップ 900  
(メラミン) UL-3M

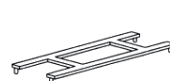

連結金具  
1500用 UL-4  
1200用 UL-5  
900用 UL-6

テーブル脚 690  
(メラミン) UL-7M

テーブル脚 540  
(メラミン) UL-8M

テーブル脚 390  
(メラミン) UL-9M

サイズ単位:mm



# サンユニットテーブル



**1** ST12S-40 サンユニットテーブル W.900 D.600 H.400  
ST12S-60 サンユニットテーブル W.900 D.600 H.600



**2** ST11S-40 サンユニットテーブル W.900 D.900 H.400  
ST11S-60 サンユニットテーブル W.900 D.900 H.600

## BASIC TABLE II

### ベーシックテーブル 2



**1** BTB-6 × 1 BTB-4 × 1  
BTB-5 × 1



**2** BTB-6 (W.900 × D.300 × H.196~300)



**3** BTB-5 (W.1200 × D.600 × H.259~400)



**4** BTB-4 (W.1200 × D.900 × H.700)

## サテラテーブル



**1** SA-33 × 1 天板 SA-34 × 1 脚 サテラテーブル (大) W.750 D.750 H.700  
SA-33 × 1 天板 SA-35 × 1 脚 サテラテーブル (中) W.750 D.750 H.550  
SA-33 × 1 天板 SA-36 × 1 脚 サテラテーブル (小) W.750 D.750 H.400



# MULTISTABLE

## マルチステーブル

什器



### 【天板】 ■ W600 × D600 グループ (mm)

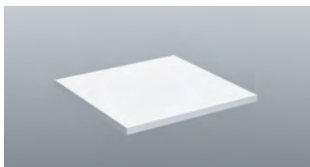

MST-TA-1W  
天板 W600 D600 (白)

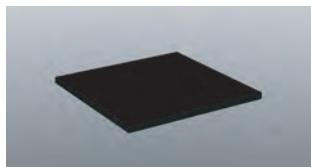

MST-TA-1B  
天板 W600 D600 (黒)

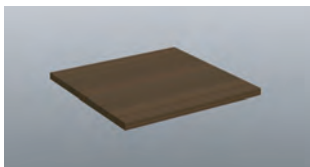

MST-TA-1K  
天板 W600 D600 (こげ茶)

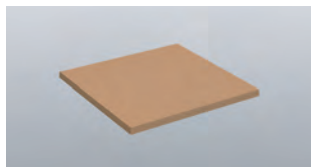

MST-TA-1N  
天板 W600 D600 (ナチュラル)

### 【天板】 ■ W900 × D600 グループ (mm)

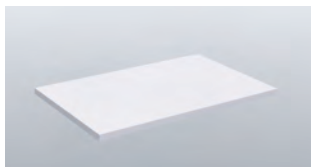

MST-TA-2W  
天板 W900 D600 (白)

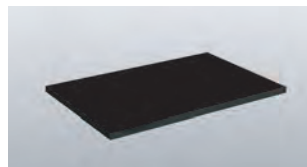

MST-TA-2B  
天板 W900 D600 (黒)

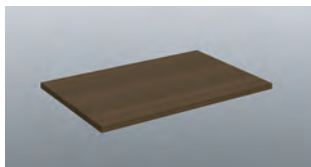

MST-TA-2K  
天板 W900 D600 (こげ茶)

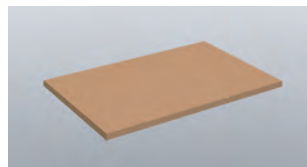

MST-TA-2N  
天板 W900 D600 (ナチュラル)

### 【中棚】

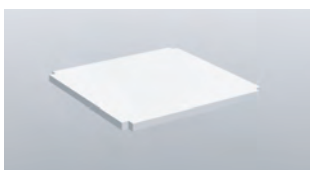

MST-SH-1W  
中棚 W600 D600 (白)

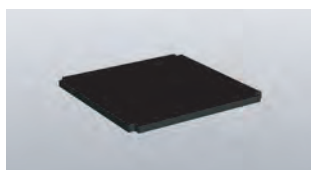

MST-SH-1B  
中棚 W600 D600 (黒)

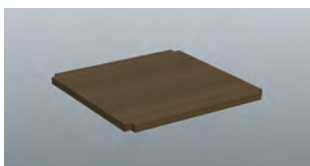

MST-SH-1K  
中棚 W600 D600 (こげ茶)

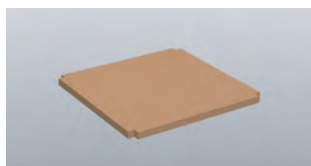

MST-SH-1N  
中棚 W600 D600 (ナチュラル)

### 【中棚】

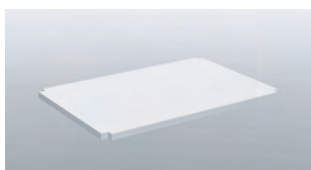

MST-SH-2W  
中棚 W900 D600 (白)

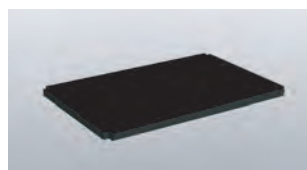

MST-SH-2B  
中棚 W900 D600 (黒)

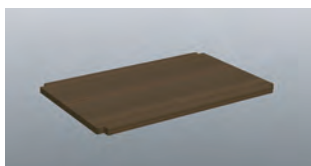

MST-SH-2K  
中棚 W900 D600 (こげ茶)

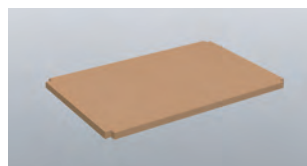

MST-SH-2N  
中棚 W900 D600 (ナチュラル)

### 【テーブル脚】



MST-FT-1-10  
テーブル脚 W600 D600 H100



MST-FT-1-30  
テーブル脚 W600 D600 H300



MST-FT-1-50  
テーブル脚 W600 D600 H500



MST-FT-1-75  
テーブル脚 W600 D600 H750

### 【テーブル脚】



MST-FT-2-10  
テーブル脚 W900 D600 H100



MST-FT-2-30  
テーブル脚 W900 D600 H300



MST-FT-2-50  
テーブル脚 W900 D600 H500



MST-FT-2-75  
テーブル脚 W900 D600 H750

●天板厚み -25mm

●中棚厚み -12mm

●テーブル脚は、同一グループ内であれば重ねて使用することができます



【天板】

■ W1200 × D600 グループ (mm)

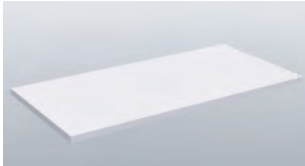

MST-TA-3W  
天板 W1200 D600 (白)

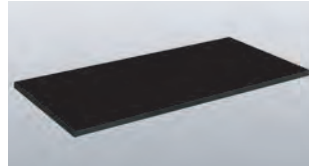

MST-TA-3B  
天板 W1200 D600 (黒)

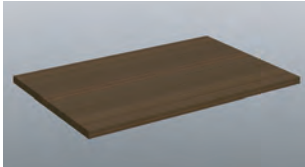

MST-TA-3K  
天板 W1200 D600 (こげ茶)

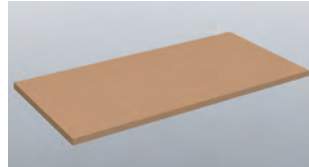

MST-TA-3N  
天板 W1200 D600 (ナチュラル)

【天板】

■ W900 × D900 グループ (mm)

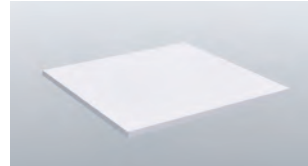

MST-TA-4W  
天板 W900 D900 (白)

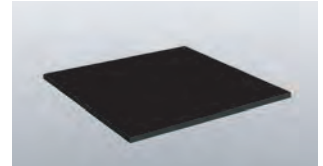

MST-TA-4B  
天板 W900 D900 (黒)

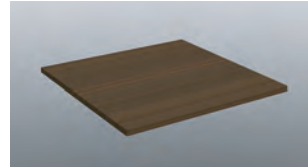

MST-TA-4K  
天板 W900 D900 (こげ茶)

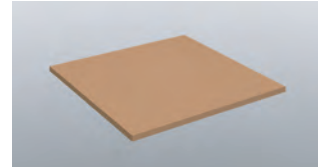

MST-TA-4N  
天板 W900 D900 (ナチュラル)

【中棚】

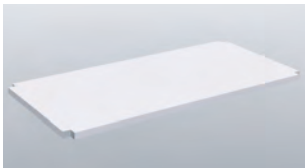

MST-SH-3W  
中棚 W1200 D600 (白)

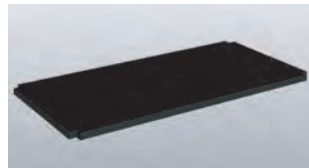

MST-SH-3B  
中棚 W1200 D600 (黒)

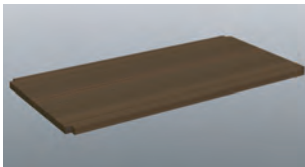

MST-SH-3K  
中棚 W1200 D600 (こげ茶)



MST-SH-3N  
中棚 W1200 D600 (ナチュラル)

【中棚】

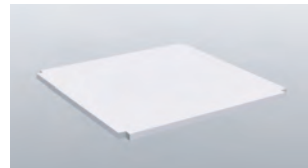

MST-SH-4W  
中棚 W900 D900 (白)

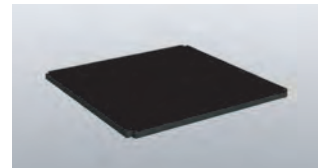

MST-SH-4B  
中棚 W900 D900 (黒)

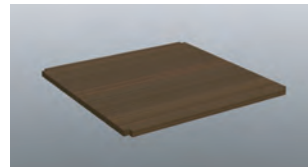

MST-SH-4K  
中棚 W900 D900 (こげ茶)

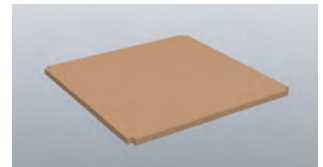

MST-SH-4N  
中棚 W900 D900 (ナチュラル)

【テーブル脚】



MST-FT-3-10  
テーブル脚 W1200 D600 H100



MST-FT-3-30  
テーブル脚 W1200 D600 H300



MST-FT-3-50  
テーブル脚 W1200 D600 H500



MST-FT-3-75  
テーブル脚 W1200 D600 H750

【テーブル脚】



MST-FT-4-10  
テーブル脚 W900 D900 H100



MST-FT-4-30  
テーブル脚 W900 D900 H300



MST-FT-4-50  
テーブル脚 W900 D900 H500



MST-FT-4-75  
テーブル脚 W900 D900 H750

# BASIC STAGE・LIGHT-STAGE・折りたたみステージ

## ベーシックステージ・ライトステージ

### Basic Stage ベーシックステージ



**1** BST-2AW × 1 天板 (W.580 × D.580 × 12t)  
BST-2BW × 1 枠 (W.600 × D.600 × H60)



**2** BST-1AW × 1 天板 (W.880 × D.580 × 12t)  
BST-1BW × 1 枠 (W.900 × D.600 × H60)

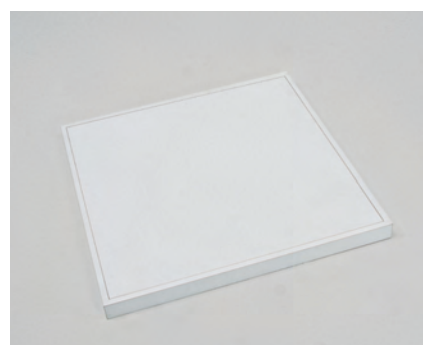

**3** BST-3AW × 1 天板 (W.880 × D.880 × 12t)  
BST-3BW × 1 枠 (W.900 × D.900 × H60)

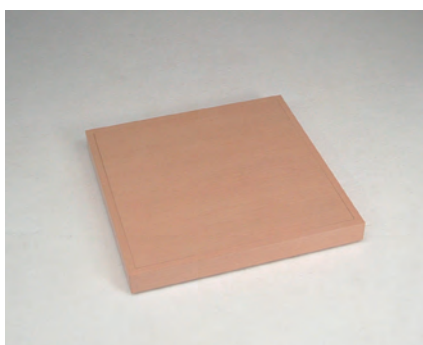

**4** BST-2AK × 1 天板 (W.580 × D.580 × 12t)  
BST-2BK × 1 枠 (W.600 × D.600 × H60)

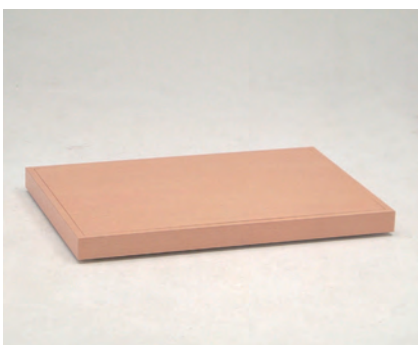

**5** BST-1AK × 1 天板 (W.880 × D.580 × 12t)  
BST-1BK × 1 枠 (W.900 × D.600 × H60)

### Light-Stage ライトステージ



**1** LST-1 × 1 (W.900 × D.600 × H120)  
消費電力 90W



**2** LST-2 × 1 (W.1200 × D.600 × H120)  
消費電力 110W

### 折りたたみステージ



**1** NS12G-15G 折りたたみステージ  
W.900 × D.600 × H180



**2** NS13G-15G 折りたたみステージ  
W.600 × D.600 × H180



**3** NS11G-15G 折りたたみステージ  
W.900 × D.900 × H180



# LUMIFLOOR

ルミフロアー



光のステージでVPゾーンを明るく演出致します。



単品使用も可能です。ディスプレイツールなどのトレーにもご利用できます。

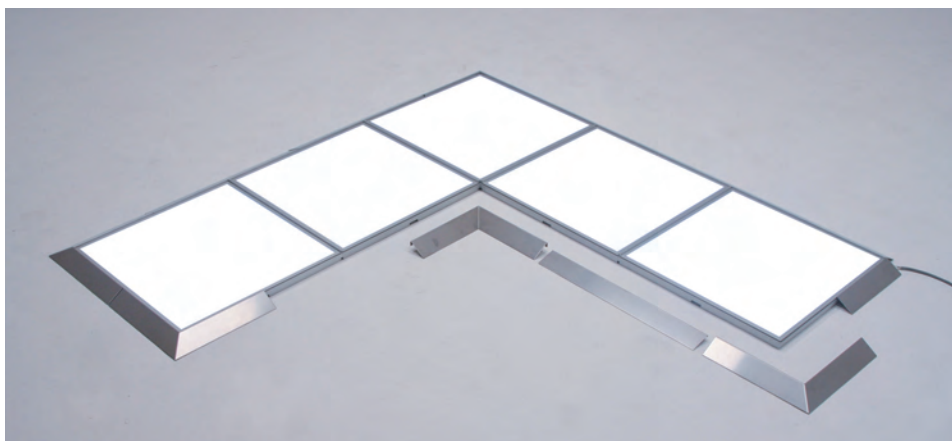

スペースや用途に応じて構成でき、コーナーや柱周りなどにもご利用頂けます。  
※写真はイメージです。

## パーツ表

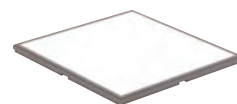

LF-1  
500角本体(ガラス付)



LF-2  
連結パーツ



LF-3-500  
SUSフレーム500



LF-3-500-K  
SUS欠き込み付フレーム500



LF-3-250  
SUSフレーム250



LF-4-LOUT  
SUSフレーム外側



LF-4-LIN  
SUSフレーム内側



LF-5-5000  
延長ケーブル5000



LF-5-2000  
延長ケーブル2000



LF-6-450W  
電源ボックス450W

LF-1 LED 白色 消費電力16W  
LF-6 電源3系統 (1系統6枚まで連結可)

什器

# ネットプレイス

什器



**1** H1500 ホンタイ×1 本体  
PL-17A × 5 棚  
W.900 × D.450 × H.1,500  
W.1200 × D.450 × H.1,500

**2** H1350 ホンタイ×1 本体  
PL-17A × 4 棚  
W.900 × D.450 × H.1,350  
W.1200 × D.450 × H.1,350



**3** H2100 ホンタイ×1 本体  
PL-7A × 1 ハンガー  
PL-17A × 5 棚  
W.900 × D.450 × H.2,100  
W.1200 × D.450 × H.2,100

**4** H1800 ホンタイ×1 本体  
PL-17A × 5 棚  
W.900 × D.450 × H.1,800

# トラスト



**1** TRAST-A トラスト  
2 列 4 段 (キャスター付)  
W.915 × D.465 × H.1,200



**2** TRAST-B トラスト  
3 列 4 段 (キャスター付)  
W.1,365 × D.465 × H.1,200

# キャネット



- 1** C-1C × 1 C-22A × 8  
C-7C × 2 L-20A シロ× 4  
C-18 × 4  
W.900 × D.450 × H.1,800
- 2** C-50C × 1 片面4段棚  
C-22A × 8 キャスター付き  
L-20A シロ× 4  
W.900 × D.450 × H.1,350



- 3** C-1C × 1 ネット  
C-33 × 2  
W.900 × D.450 × H.1,800

## キャネット・パーツ

ネットパネル	アタッチメント	棚受け
	<p>ハンガーバー C-27A 900用 C-27B 600用 C-27C 450用</p> <p>C-33 スクリーン足</p>	<p>サイド棚受け C-22A 450用 C-22B 300用</p>
	<p>ネットジョイントパーツ</p> <p>L字 C字 I字 ヒンジ</p>	
	<p>棚板 仕上はシロ(白ポリ)、クロ(黒ポリ)の2色</p> <p>ポリ板 L-21A (900×300) L-21B (600×300) L-21C (450×300) L-20A (900×450) L-20B (600×450) L-20C (450×450)</p> <p>ポリ板 L-69A (900×350) L-69B (600×350) L-69C (450×350) L-70A (900×700) L-70B (600×700)</p>	

## ネット・パーツ

<p>RP-39 L=50フック</p>	<p>RP-40 L=100フック</p>	<p>RP-41 L=200フック</p>	<p>RP-43 傾斜フックハンガー</p>	<p>RP-46 帽子フック</p>	<p>RP-48 シューズ棚(水平)</p>
--------------------------	---------------------------	---------------------------	----------------------------	------------------------	----------------------------



# イス

什器



1 丸イス  
φ 300 H.440



2 折りたたみイス  
H.420



3 S404-ST-B  
チェア (ブルー)  
H.420



4 S404-11ST  
チェア  
H.420

5 F171A  
ハイチェア  
H.700

## 角テーブル・丸テーブル・会議テーブル



1 KATA-A 角テーブル  
W.1,200  
D.750  
H.700



2 MATA-B 丸テーブル  
φ .600  
H.700



3 MATA-A 丸テーブル  
φ .750  
H.700



4 KATA-B 角テーブル  
W.750  
D.750  
H.700



5 会議テーブル  
W.1,800  
D.450  
H.700



6 会議テーブル  
W.1,800  
D.600  
H.700

# 受付カウンター

サイズ単位：mm

什器



**1** CO-C 受付カウンター  
W.1,500 × D.600 × H.750



**2** CO-D 受付カウンター  
W.1,500 × D.600 × H.940



**3** CO-E 受付カウンター  
W.900 × D.600 × H.940



**4** CO-F 受付カウンター W.1,200 × D.600 × H.940  
CO-G 受付カウンター W.1,200 × D.600 × H.750

# 案内看板

サイズ単位：mm

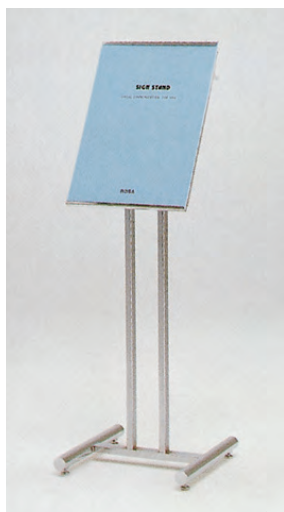

**1** PS-A 案内看板  
本体：W.400 × D.400 × H.1,200  
板面サイズ：W.350～ H.500～ 850

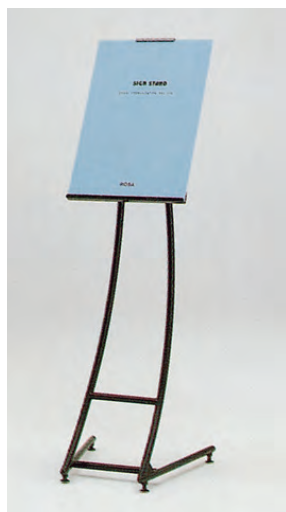

**2** VG-ST ボイジャー  
本体：W.400 × D.400 × H.1,200  
板面サイズ：W.350～ H.450～ 850

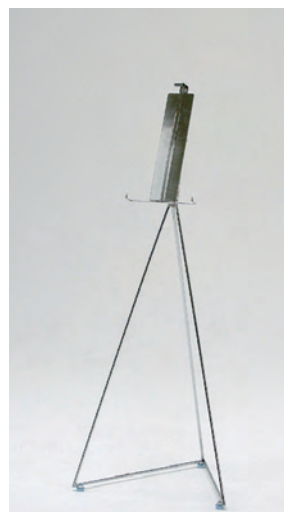

**3** SK-A 三角看板台  
本体：W.440 × D.400 × H.1,100



**4** ホイーゼル  
本体：W.640 × D.450 × H.1,500

# PANEL STAND

パネルスタンド

什器



サイズ単位：mm

- TM-TPS-FX  
パネルスタンド 2000 タイプ
- サイズ  
本体：W550×D550×H920~2000  
パネル：W500~800×H588~1100  
パネル厚：T30 まで
  - 素材  
本体：スチールクロームメッキ仕上げ
  - 重量：8kg
  - キャスター付(ストッパー付)
  - 対応パネルサイズ/A1 タテ、B1 タテ、B2 タテ
  - 角度調整可能
  - ※パネル別売り
  - ※B1 パネル使用時に、高さ 1m 以上になります

# CATALOG RACK STAND

カタログラックスタンド

サイズ単位：mm

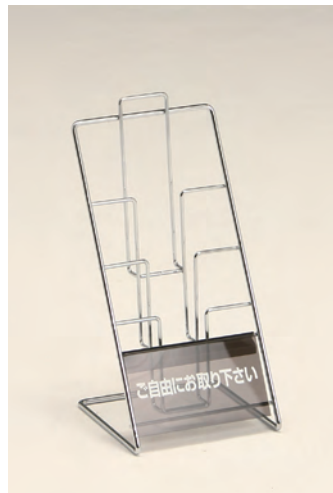

- TM-PR-11  
ワイヤーカタログラック  
A4 三つ折 1列1段
- サイズ  
外寸：W115×D70×H170  
収納部内寸：W105×D15  
両面有効サイズ：W105×H65
  - 素材  
本体：スチールクロームメッキ仕上げ  
面板：塩ビグレースモーク  
重量：150g

- TM-PR-13  
ワイヤーカタログラック  
A4 三つ折 1列3段
- サイズ  
外寸：W115×D120×H245  
収納部内寸：W105×D15  
両面有効サイズ：W105×H65
  - 素材  
本体：スチールクロームメッキ仕上げ  
面板：塩ビグレースモーク  
重量：200g

- TM-PR-22  
ワイヤーカタログラック  
A4 1列2段
- サイズ  
外寸：W230×D180×H340  
収納部内寸：W220×D25  
両面有効サイズ：W220×H100
  - 素材  
本体：スチールクロームメッキ仕上げ  
面板：塩ビグレースモーク  
重量：500g

- TS-FB-3123C  
リーフレットスタンド(小)  
A4 1列5段
- サイズ  
外寸：W305×D480×H1350  
収納部内寸：W260×D30
  - 素材  
本体：スチールクロームメッキ仕上げ  
重量：3400g



# ミラー



**1** MI-A 姿見 (角)  
 本体：W.470 × D.400 × H.1,500  
 鏡面：W.380 × D.32 × H.1,250



**2** LTMI-AW L型姿見 (白)  
 本体：W.390 × D.450 × H.1,590  
 鏡面：W.345 × D.40 × H.1,345



LTMI-AB L型姿見 (黒)  
 本体：W.390 × D.450 × H.1,590  
 鏡面：W.345 × D.40 × H.1,345



**3** RTM-B 卓上ミラー B  
 本体：W.250 × D.230 × H.480  
 鏡面：W.235 × D.10 × H.335

# ポールパーテーション



**1** PPA-P × 2 ポール H.910  
 PPA-PC1 × 1 ブラチェーン 1m  
 ※ブラチェーンは、PPA-PC1(1m)、  
 PPA-PC2(2m) があります。



**2** BP-B × 2 ポールパーテーション  
 W.350 ~ 2,000 H.800  
 φ 600 ベースφ .350  
 ベルトカラー：ブルー



**3** BP-R × 2 ポールパーテーション  
 W.350 ~ 2,000 H.800  
 φ 600 ベースφ .350  
 ベルトカラー：レッド

# 箱型フィッティングルーム

什器



1 RF-D 箱型フィッティングルーム  
W.900 × D.855 × H.1,860



2 RF-E 箱型フィッティングルーム  
W.900 × D.900 × H.1,940



3 RF-F 箱型フィッティングルーム  
W.900 × D.880 × H.1,935



RF-D 収納時



RF-E 収納時



RF-F 収納時

# スタックワゴン・キャンバスワゴン・平台



**1** SW-900 スタックワゴン  
W.900 × D.600 × H.790  
SW-1200 スタックワゴン  
W.1,200 × D.600 × H.790



**3** CAW-900 キャンバスワゴン  
W.900 × D.600 × H.825  
CAW-1200 キャンバスワゴン  
W.1,200 × D.600 × H.825



**2** SW-900-T スタックワゴン (テント付き)  
W.900 × D.600 × H.1,800  
SW-1200-T スタックワゴン (テント付き)  
W.1,200 × D.600 × H.1,800



**4** CAW-900-NA キャンバスワゴン (ネットアーチ付き)  
W.900 × D.600 × H.1,700  
CAW-1200-NA キャンバスワゴン (ネットアーチ付き)  
W.1,200 × D.600 × H.1,700

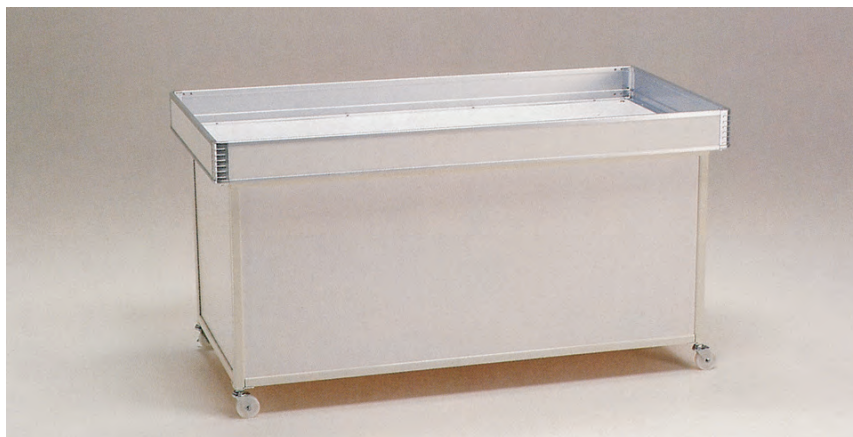

**5** SF115 サンシステムワゴン W.1,500 × D.750 × H.800  
SF118 サンシステムワゴン W.1,800 × D.750 × H.800



# アームスポットライト・LED アームスポットライト

什器



**1** SPO-DWF  
アームスポットライトフランジ  
(白ヘッド)



**2** SPO-DBF  
アームスポットライトフランジ  
(黒ヘッド)



**5** HSPO-EWF  
LED アームスポットライトフランジ  
(白ヘッド)



**6** HSPO-EBF  
LED アームスポットライトフランジ  
(黒ヘッド)



**3** SPO-DW  
アームスポットライト  
(白ヘッド)



**4** SPO-DB  
アームスポットライト  
(黒ヘッド)



**7** HSPO-EW  
LED アームスポットライト  
(白ヘッド)



**8** HSPO-EB  
LED アームスポットライト  
(黒ヘッド)

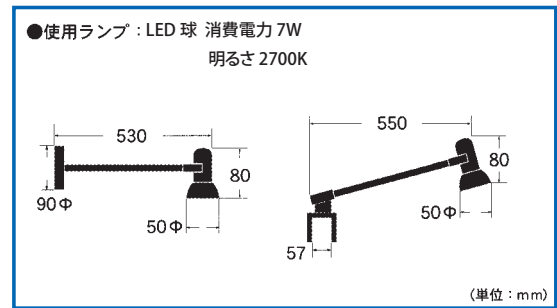
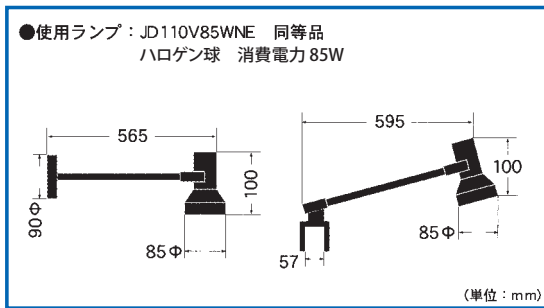

## フロアスタンドライト



**1** MS1493-01  
フロアスタンドライト (白)



**2** MS1493-02  
フロアスタンドライト (黒)

- 両ハロゲン球 (ショートタイプ) R7s 100W
  - 使用ランプ 9700-50 J110V-100WS/DP 同等品
  - 本体/アルミダイキャスト塗装仕上
  - 反射板・アルミ電解研磨仕上
  - カバー・強化ガラス
  - 重量・1.2Kg
  - 中間スイッチ付
- 
- (単位：mm)

## スポットライト



**1** SPO-HA-2 スポットライト 2 灯付き  
W.600 × D.450 × H.1300 ~ 2,350



**2** SPO-HA-4 スポットライト 4 灯付き  
W.600 × D.450 × H.1300 ~ 2,350



**3** SPO-A スポットライト A  
両ハロゲン  
消費電力 200W



**4** SPO-B スポットライト B  
ハロゲン球 消費電力 100W  
LED 球 消費電力 7W・明るさ 2700K



**5** SPO-C CDM スポットライト C  
消費電力 70W

# 棚下照明・電材

什器

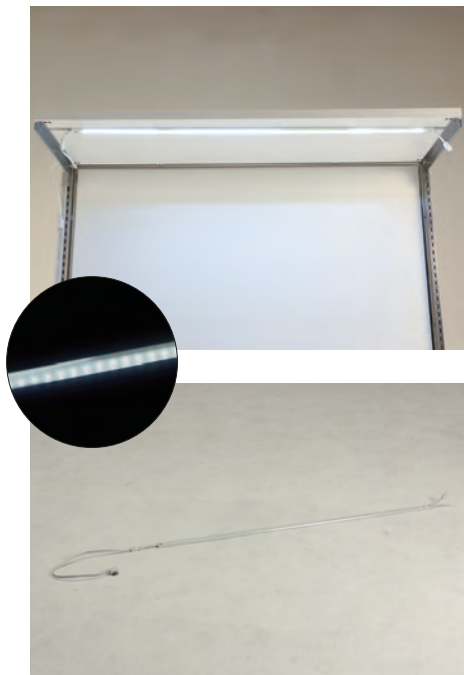

**1** RP-30 LED  
LED 棚下照明 W1200  
W.1,050 × D.28 × H.8 (照明部分のみ)  
消費電力 17W  
明るさ 5000K

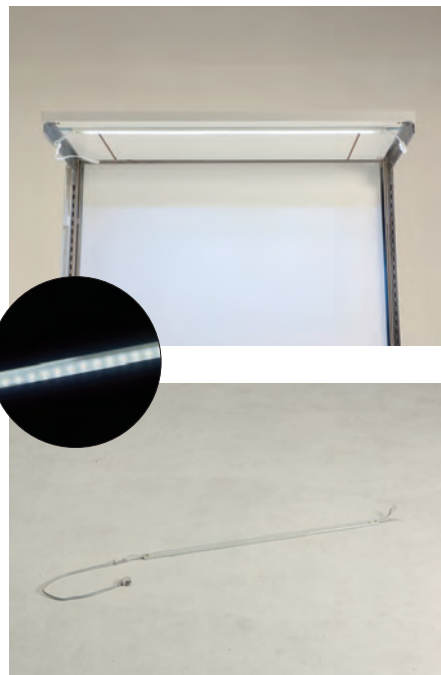

**2** RP-31 LED  
LED 棚下照明 W900  
W.775 × D.28 × H.8 (照明部分のみ)  
消費電力 13W  
明るさ 5000K



**3** RP-30  
FL 棚下照明 W1200  
W.1,110 × D.80 × H.22 (照明部分のみ)  
消費電力 27W



**1** RP-76W  
レールコンセント (白)  
W.22 × D.16 × H.908 (レールコンセント部分のみ)  
定格容量 15A (1500W)



**2** RP-76B  
レールコンセント (黒)  
W.22 × D.16 × H.908 (レールコンセント部分のみ)  
定格容量 15A (1500W)



**1** BSW  
コンセントボックス  
定格容量 15A (1500W)



**2** DY-30  
ドラムコード (30メートル)  
W.250 × D.188 × H.310  
定格容量 15A (1500W)

# Tsutsu Saikoro • 300□Cube • Light-Cube • Acrylics Cube

筒サイコロ • 300角キューブ • ライトキューブ • アクリルキューブ

サイズ単位：mm

什器

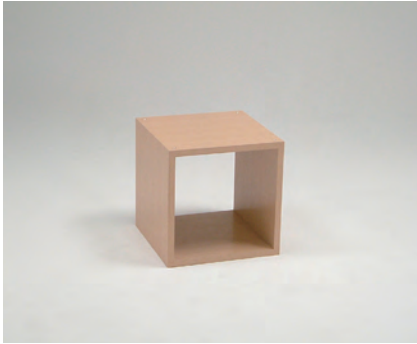

**1** TSK-1K  
W.450 × D.450 × H.450



**2** TSK-1W  
W.450 × D.450 × H.450



**3** TSK-1K × 3  
TSK-1W × 3  
W.1,350 × D.450 × H.1,350

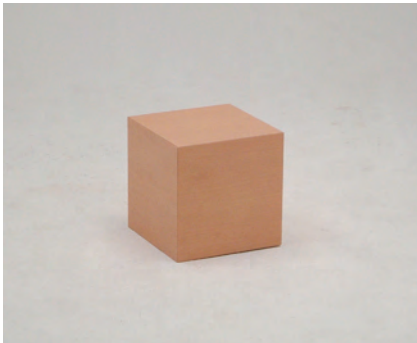

**1** SKR-1K  
W.300 × D.300 × H.300

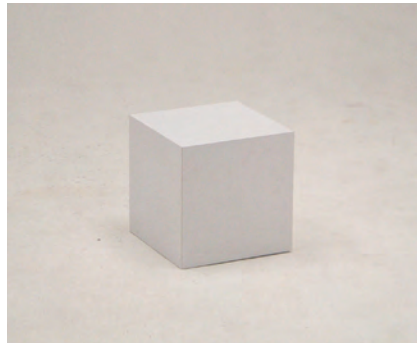

**2** SKR-1W  
W.300 × D.300 × H.300

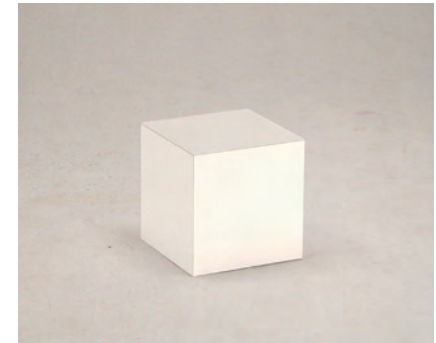

**3** DIC-PW300 カク  
W.300 × D.300 × H.300  
5面体サイコロ (白ボリ)

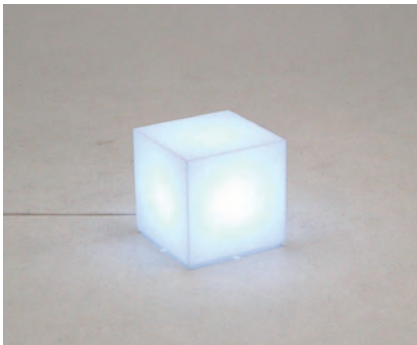

**1** LCB-1  
W.300 × D.300 × H.300  
LED球 消費電力5W

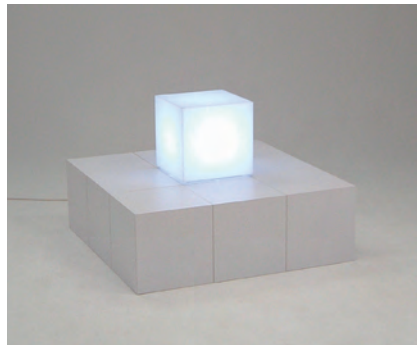

**2** SKR-1W × 9  
LCB-1 × 1  
W.900 × D.900 × H.600



**1** ASK-1 × 1 (W.300 × D.300 × H.300)  
ASK-2 × 1 (W.280 × D.280 × H.280)  
ASK-3 × 1 (W.260 × D.260 × H.260)



**2** ASK-1 × 1 (W.300 × D.300 × H.300)  
ASK-2 × 1 (W.280 × D.280 × H.280)  
ASK-3 × 1 (W.260 × D.260 × H.260)



# ハンガー・子供ハンガー・ブランコハンガー

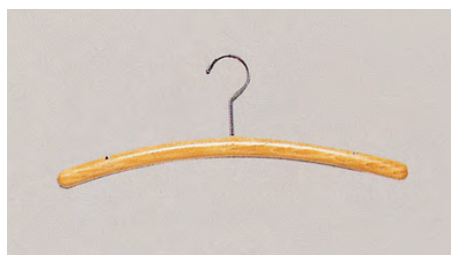

1 SH22 丸棒ハンガー  
木、クリヤー W.420 φ 25



2 SH22B 丸棒ハンガー  
木、黒染 W.420 φ 25

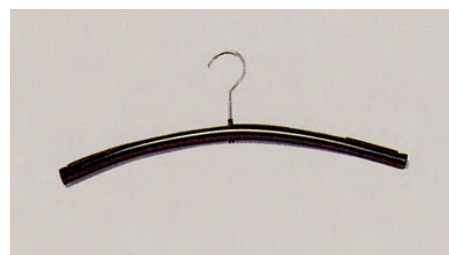

3 K-520 パイプハンガー  
プラスチック、黒 W.500 φ 25



4 K-442 木ハンガー  
木、クリヤー W.420

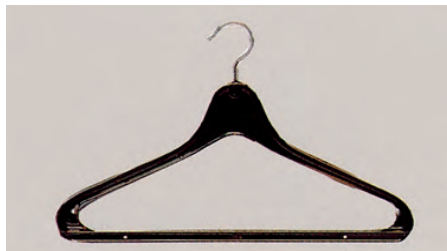

5 FH380 プラスチックハンガー  
プラスチック、透明・黒 W.380



6 FH-421 プラスチックハンガー  
プラスチック、透明・黒 W.420

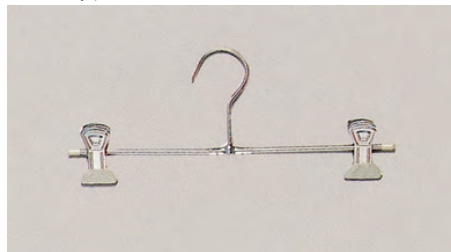

7 K-305 T型クリップ  
スチール、クロームメッキ W.280

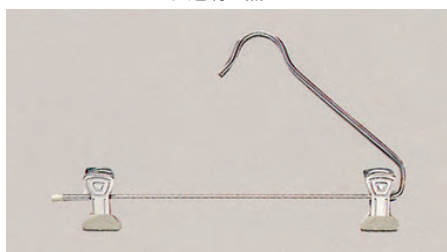

8 LガタスカートL型スカート  
スチール、クロームメッキ W.280



9 K-309 エルスハンガー  
プラスチック、透明、スモーク・黒 W.300

## 子供ハンガー

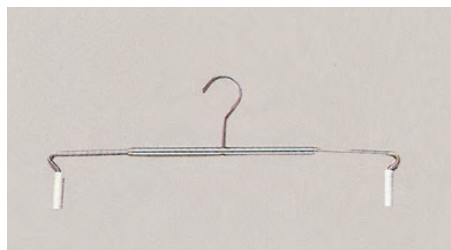

10 K-301 両パネルハンガー  
スチール、クロームメッキ W.300 ~ 400

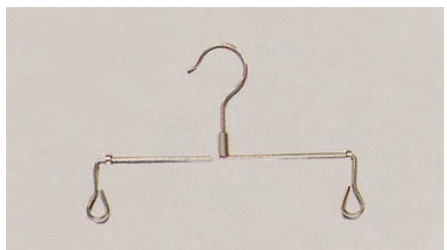

11 K-304 ニッパーハンガー  
スチール、クロームメッキ W.250

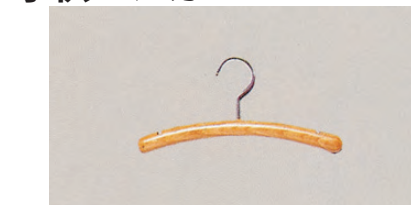

12 SH60 子供丸棒ハンガー  
木、クリヤー W.280 φ 25



13 SI-1 スチールハンガー  
クロームメッキ W.420 t40

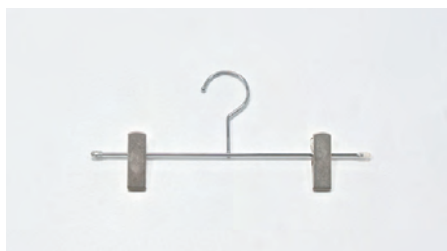

14 SI-2 スチールパンツハンガー  
クロームメッキ W.300



15 SH30 丸棒/パンツハンガー  
木、クリヤー W.360 φ 25



16 SH55 平木ハンガー  
木、クリヤー W.420

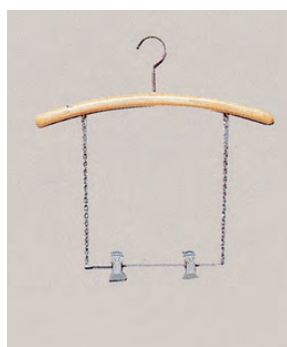

17 SH22-PC1 ブランコハンガー  
木、クリヤー W.420 φ 25



18 SH22B-PC6 ブランコハンガー  
木、黒染 W.420 φ 25

# 小備品

什器



**1** FLH-A フレキシブルT字ハンガー  
W.500 × D.195 × H.470 ~ 800  
ベース：φ 195 厚み7



**2** K798-12 着分掛け  
W.305 × D.195 × H.390 ~ 690  
ベース：φ 195 厚み7



**3** K796-5 一点掛け  
W.195 × D.195 × H.500 ~ 800  
ベース：φ 195 厚み7



**4** K1423-5 帽子掛け  
W.250 × D.195 × H.730  
ベース：φ 195 厚み7



**5** K-13 ネクタイ掛け  
W.75 × D.75 × H.290 ~ 410  
ベース：φ 75

# ポップスタンド

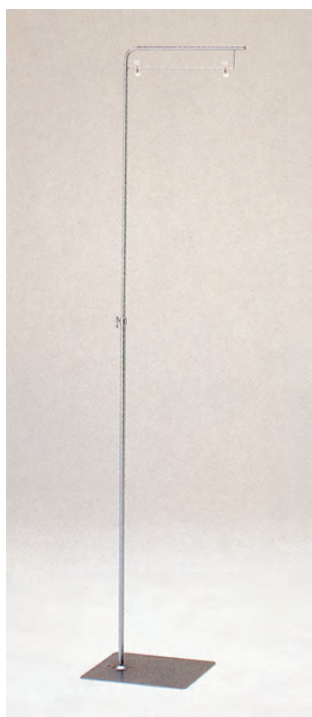

**1** FS-39A フロアポップスタンド  
W.355 × D.300 × H.1,380 ~ 2,100  
ベース：厚み3



**2** K850-A 卓上ポップスタンド  
W.190 × D.150 × H.510 ~ 790  
ベース：150 × 150

# SHOSE STAND

## シューズスタンド

サイズ単位：mm



KI-TD-TP2-06  
靴置き (小)  
古美色  
■サイズ

トップ：W60×D200×H160  
ベース：φ120



KI-TD-TP2-07  
靴置き (大)  
古美色  
■サイズ

トップ：W60×D200×H260  
ベース：φ120

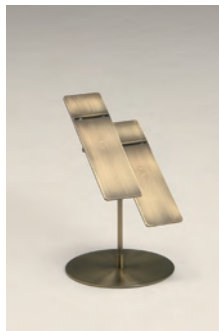

KI-TD-TP2-05  
靴置き  
古美色  
■サイズ

トップ：W55×D180×H260  
ベース：φ120



KI-TD-E43-06  
靴置き (小)  
ニッケルサテン  
■サイズ

トップ：W60×D200×H160  
ベース：φ120



KI-TD-E43-07  
靴置き (大)  
ニッケルサテン  
■サイズ

トップ：W60×D200×H260  
ベース：φ120



KI-TD-E44-12  
靴置き  
クローム  
■サイズ

トップ：W55×D180×H260  
ベース：φ150

# ACCESSORY STAND

## アクセサリースタンド

サイズ単位：mm



KI-TD-E43-02  
1点掛け (小)  
ニッケルサテン  
■サイズ

H:300~530  
ベース：180角



KI-TD-E43-03  
1点掛け (大)  
ニッケルサテン  
■サイズ

H:400~710  
ベース：180角



KI-TD-E43-04  
アクセサリースタンド  
ニッケルサテン  
■サイズ

H:300~530 W:220  
ベース：180角



KI-TD-E44-05  
ラウンド  
クローム  
■サイズ

H:320~520  
ベース：φ150



TM-53365  
回転式アクセサリースタンド  
アンティークゴールド  
■サイズ

W:185×H300

# MINI TABLE

## ミニテーブル

サイズ単位：mm

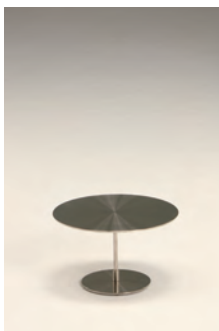

KI-TD-E43-10  
ミニテーブル (小)  
ニッケルサテン  
■サイズ

トップ：φ220  
H:120  
ベース：φ120



KI-TD-E43-11  
ミニテーブル (大)  
ニッケルサテン  
■サイズ

トップ：φ220  
H:220  
ベース：φ120





# G ケース

什器



1 DC-11 DCカウンターケース W.1500 × D.550 × H.950



2 ヒラケース -W1500 平ケース W.1500 × D.550 × H.900  
ヒラケース -W1800 平ケース W.1800 × D.550 × H.900



3 DC-13 DCタワーケース  
W.600 × D.600 × H.1,960



4 DC-12 DCアイランドケース  
W.600 × D.600 × H.950



5 ハイケース  
W.1,200 × D.450 × H.1,500

株式会社 ローザ